

JOURNEYMAN

 CFMOTO

GLADIATOR X625 [T3b]

UŽIVATEĽSKÝ MANUÁL

EXPERIENCE
MORE
TOGETHER

OBSAH

ÚVOD	3
IDENTIFIKÁCIA STROJA	6
ŠKOLENIE BEZPEČNOSTI VODIČA	9
BEZPEČNOSTNÁ VÝBAVA VODIČA.....	22
VLASTNOSTI & OVLÁDACIE PRVKY	23
ELEKTRICKÉ SPÍNAČE.....	23
ĽAVÁ STRANA RIADIDIEL.....	23
PRAVÁ STRANA RIADIDIEL	24
BRZDY	27
RADENIE A RADIACA PÁKA	29
SYSTÉM POHONU (CVT)	30
HLAVNÍ SPÍNAČ.....	31
KAPOTA A ÚLOŽNÉ PRIESTORY	32
INDIKÁTORY A PRÍSTROJOVÝ PANEL.....	32
PREVÁDZKA.....	35
OBDOBIE ZÁBEHU	35
ŠARTOVANIE MOTORA	36
PREPRAVA NÁKLADU	38
BEZPEČNÁ JAZDA	39
ÚDRŽBA A MAZANIE STROJA	45
DEFINÍCIA ŤAŽKÉHO UŽÍVANIA ATV	45
TABUĽKA MAZANIA	45
TABUĽKA VIZKOZITY OLEJOV	46
TABUĽKA KONTROLY VOZIDLA PRED JAZDOU.....	46
TABUĽKA KONTROLY V DOBE ZÁBEHU.....	46
TABUĽKA PRAVIDELNEJ ÚDRŽBY	47
POSTUPY ÚDRŽBY	49
Motorový olej.....	49
Rozvodový olej.....	51
Voľnobež motora	52
Chladiaci systém	52
Prachové manžety	54
Zapaľovacia sviečka	54
Vzduchový filter.....	55
Variátor (CVT)	57
Nastavene škrtiacej klapky (plynu)	57
Brzdový systém.....	58
Kolesá a pneumatiky.....	61
Akumulátor (batéria)	62
Poistky	64
Svetlomety.....	67
Tlmiče	68
ČISTENIE A SKLADOVANIE	70
SYSTÉM EPS.....	75
TECHNICKÉ ÚDAJE	77
REGISTRÁCIE / REKLAMÁCIA VOZIDLA	79
DOPLŇUJÚCE INFORMÁCIE K ZÁRUKÉ.....	80

ÚVOD

Ďakujeme za zakúpenie stroja značky CFMOTO. Vitajte do celosvetovej rodiny nadšencov CFMOTO. Neváhajte navštíviť oficiálne stránky CFMOTO a naše stránky JourneyMan.CZ pre najaktuálnejšie správy zo sveta strojov CFMOTO.

CFMOTO vyvíja, vyrába, predáva a dodáva svetovo najspoľahlivejšie a cenovo prístupné motocykle, skútre, štvorkolky, úžitkové stroje a lode. Firma založená v roku 1989 sa už dokázala spojiť s viac ako 3000 partnermi a dodáva do viac ako 100 krajín a regiónov. CFMOTO je na hranici pokročilých rebríčkov svetového motopriemyslu a cieľi na dodávanie skvelých produktov ako pre veľkoobchod, tak i pre koncových fanúšikov.

Pre bezpečnú manipuláciu so strojom, prosím sledujte inštrukcie a odporúčania uvedené v tomto manuáli. Váš manuál tiež obsahuje inštrukcie pre menšiu údržbu stroja. Informácie o väčších opravách a údržbe sú uvedené v Servisnom manuáli. Váš distribútor CFMOTO pozná Vami zakúpený stroj najlepšie, a preto ho neváhajte kontaktovať a využitie jeho služby v priebehu a aj po uplynutí záručnej doby.



**VŽDY POUŽÍVAJTE SCHVÁLENÉ
OCHRANNÉ OBLEČENIE A PRILBU**



**NEUŽÍVAJTE DROGY A
ALKOHOL**

!VAROVANIE!

Výfukové plyny z tohto stroja obsahujú škodlivé látky, ktoré môžu spôsobiť rakovinu, defekty plodu alebo ďalšie ochorenia.

- NIKDY neobsluhujte stroj bez riadneho preškolenie.
- NIKDY neobsluhujte stroj na verejných komunikáciách, môže dôjsť k stretu s ostatnými vozidlami.
- NIKDY neriadťte stroj vo vysokých rýchlostiach mimo vaše schopnosti.
- NIKDY neužívajte alkohol či iné návykové látky pred alebo počas jazdy.
- NIKDY neprevážajte viac ako jedného spolujazdca.

- VŽDY sa vyhýbajte upraveným plochám, ktoré môžu nepriaznivo ovplyvniť manipuláciu a ovládanie stroja.
- VŽDY prispôbte ovládanie stroja okolitému terénu, podmienkam a vlastným schopnostiam aby ste sa vyhli kolízii alebo prevráteniu vozidla.
- VŽDY noste ochranné okuliare, prilbu a ochranné oblečenie.

**POZORNE SI PREČÍTAJTE TENTO MANUÁL.
DODRŽUJTE VŠETKY POKYNY A VAROVANIA.**

 **VAROVANIE**

Pozorne si prečítajte všetky pokyny a bezpečnostné upozornenia v manuáli a aj na štítkoch.

Nedodržanie bezpečnostných pokynov môže spôsobiť vážne zranenia alebo smrť.

 **VAROVANIE**

**Výfukové splodiny z tohto stroja obsahujú Oxid uhličitý, ktorý je smrteľne jedovatý.
Môže spôsobiť bolesti hlavy, závraty alebo smrť.**

Vďaka neustálemu vývoju a zlepšovaniu dizajnu a kvality komponentov sa môžu vyskytnúť menšie zmeny v tomto manuáli oproti skutočnému stroju. Zmena vyhradená.

IDENTIFIKÁCIA STROJA

Zaznamenajte si identifikačné čísla vášho stroja do nižšie uvedených riadkov. Odoberte náhradný kľúč a uschovajte ho na bezpečnom mieste. Duplikát kľúča môže byť vystavený len pri predložení jedného s vašich existujúcich kľúčov. V prípade straty oboch originálnych kľúčov, musí byť vymenená celá spínacia skrinka.

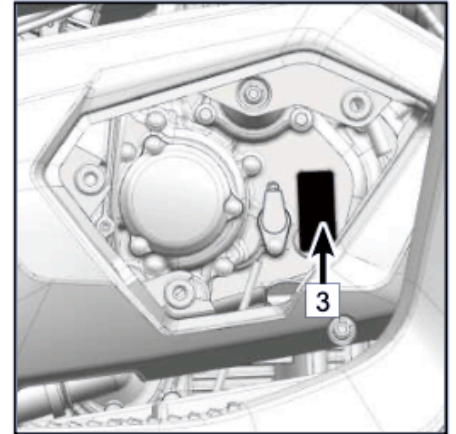
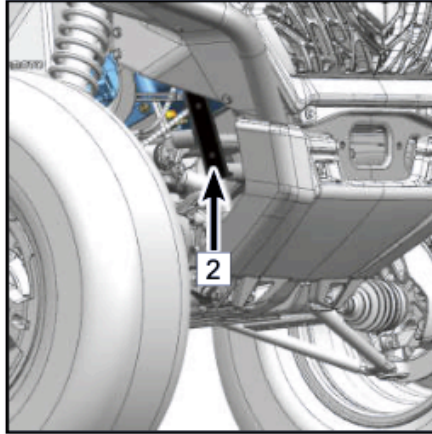
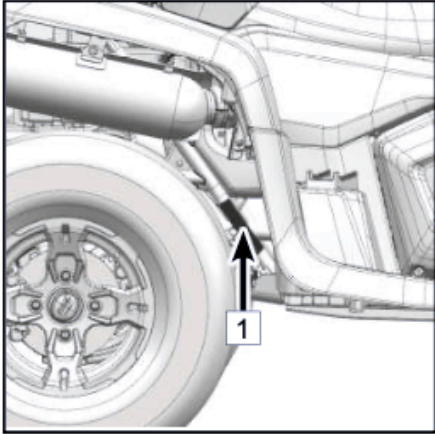

1 – VIN KÓD: _____

2 – MODELOVÉ ČÍSLO: _____

3 – SÉRIOVÉ ČÍSLO MOTORA: _____

! VAROVANIE!

Ignorovanie pokynov a varovaní uvedené v tomto manuáli môže viesť k vážnym zraneniam alebo smrti. Štvorkolka nie je hračka a jej obsluha môže byť nebezpečná. Ovládanie tohto stroja sa líši od ovládania ostatných vozidiel ako sú motocykle a automobily. Prevrátenie alebo kolízia hrozí pri nedodržaní pokynov aj pri bežných úkonoch ako je otáčanie alebo prechádzanie prekážok. Pozorne si prečítajte tento manuál tak, aby vám boli jasné všetky varovania a upozornenia ohľadom prevádzky stroja.

Vekové obmedzenia

Tento stroj je len pre dospelých. Riadenie vozidla je ZAKÁZANÉ pre osoby vo veku do 16 rokov.

Zoznámte sa s vozidlom

Ako vlastník vozidla, ste zodpovedný na svoje vlastné riziko, bezpečnosť ostatných a ochranu životného prostredia. Uistite sa, že rozumiete manuálu, ktorý zahŕňa dôležité informácie, bezpečnostné pokyny a všetky aspekty vášho vozidla.

ŠKOLENIE BEZPEČNOSTI VODIČA

Základná bezpečnosť Vám bola oznámená pri nákupe vášho stroja vr. dôležitých manuálov. Vo vlastnom záujme je nutné tieto inštrukcie pravidelne opakovať. Ak ste stroj zakúpili ako druhý majiteľ, požiadajte o bezpečnostné inštrukcie vášho najbližšieho dílera.

Zoznámte sa s všetkými zákonmi a vyhláškami ktoré sa týkajú prevádzky štvorkolky na území SR. CFMOTO odporúča držať sa rozvrhu kontrol a údržby uvedených v tomto manuáli. Tento rozvrh je navrhnutý pre predchádzanie prípadných problémov a je nutné tieto intervaly dodržiavať.

V tomto manuáli nájdete nasledujúce symboly:

!VAROVANIE!

Symbol varuje pred potencionálnym ohrozením zdravia

!VAROVANIE!

Symbol varuje pred hroziacim nebezpečenstvom, ktoré môže mať za následok vážne zranenia alebo smrť

!UPOZORNENIE!

Symbol upozorňuje na potenciálne ľahké zranenia alebo poškodenie vozidla

!UPOZORNENIE!

Symbol upozorňujúci na potenciálne nebezpečnú situáciu, ktorá môže viesť k poškodeniu vozidla

!POZNÁMKA!

Poznámka s dôležitými informáciami alebo inštrukciami

Pozorne si prečítajte tento manuál a všetky výstražné štítky a dbajte na dodržaní týchto inštrukcií

- Nikdy nejazdite na štvorkolke bez predchádzajúcej inštruktáže. Začiatocníci by mali absolvovať školenia od certifikovaného inštruktora. Pre viac informácií kontaktujte svojho dílera.
- Osobám mladším ako 16 rokov je prísne zakázané akokoľvek manipulovať s vozidlom.
- Osobám, ktoré nie sú oboznámené s týmto manuálom, produktovými štítkami a neabsolvovali bezpečnostné školenia, nie je dovolené akokoľvek používať vozidlo.
- Nikdy nepoužívajte vozidlo bez riadneho ochranného oblečenia, prilby a ochranných okuliarov.
- Nikdy neužívajte alkohol či iné návykové látky pred alebo počas používania vozidla.
- Nikdy nepoužívajte stroj vo vysokých rýchlostiach. Prispôbte jazdu terénu, viditeľnosti a okolitým podmienkam a predovšetkým vašim skúsenostiam.
- Nepokúšajte sa o skoky, stavenie vozidla na zadné kolesá a pod.
- Pred každou jazdou sa uistite, že vozidlo je v poriadku a spôsobilé na jazdu.
- Pri údržbe a kontrole vždy nasledujte postupy uvedené v tomto manuáli.

Bezpečnosť jazdca

- Vždy majte obe ruky na riadidlách a obe nohy v priestore na to určenom.
- Jazdite pomaly, buďte opatrní v neznámom teréne. Zoznámte sa s okolitým terénom a podmienkami v ktorých budete jazdiť.
- Nikdy nejazdite príliš rýchlo v drsných a klzkých podmienkach.
- Vždy si nechajte vozidlo skontrolovať autorizovaným dealerom, ak došlo ku kolízii alebo nehode.
- Nikdy nejazdite na svahy, ktoré sú príliš strmé pre vyjdenie alebo pre vaše schopnosti. Tréning na menších svahoch je dôležitý pred samotným výjazdom na náročný kopec.

- Nikdy nejazdite na svahy, ktoré sú príliš strmé pre vyjdenie alebo pre vaše schopnosti. Tréning na menších svahoch je dôležitý pred samotným výjazdom na náročný kopec.
- Nikdy nejazdite na svahoch so sypkým alebo klzkým povrchom. Ak áno, presuňte svoju váhu dopredu, alebo dozadu, podľa toho, či idete do alebo z kopca.
- Nedávajte bezdôvodne plný plyn, zmeny prevodových stupňov vykonávajte opatrne.
- Nikdy neprechádzajte vrchol kopca v plnej rýchlosti.

Bezpečnosť pri jazde

- Pri schádzaní alebo brzdení z kopca sa riadte pokynmi. Pred samotným zjazdom z kopca sa oboznámte s terénom. Presuňte svoju váhu dozadu. Neschádzajte z kopca vysokou rýchlosťou. Vyhnite sa jazde z kopca šikmo, to môže viesť k okamžitému prevráteniu vozidla. Pokiaľ je možnosť, vždy schádzajte priamo.
- Vždy sa držte bezpečného postupu pre jazdu v náklone. Vyhnite sa kopcom s príliš sypkým alebo klzkým povrchom. Pri jazde do kopca presuňte svoju váhu dopredu tak, aby ste boli čo najbližšie k svahu. Nikdy sa nepokúšajte zatáčať v kopci, kým túto techniku dostatočne neovládáte. Vyhnite sa prejazdom v náklone cez strmý svah.
- Vždy si držte bezpečný postup, ak pri vychádzaní zastavíte alebo sa prevrátite dozadu. Aby ste sa vyhli nechcenému zastaveniu pri výjazde, udržiajte stálu rýchlosť. Ak zastavíte a prevrátite sa dozadu, držte sa pokynmi uvedenými v tomto manuáli. Vždy zosadajte smerom do kopca. Otočte štvorkolku a nasadnite. Nasledujte postupy uvedené v tomto manuáli.
- Vždy sa oboznámte s novým terénom pred samotnou jazdou. Nikdy nejazdite cez veľké prekážky ako sú veľké kamene alebo popadané stromy. Vždy sa držte pokynov uvedených v tomto manuáli.
- Vždy buďte opatrní pri šmyku alebo kĺzaní. Na klzkých povrchoch (napr. ľad, sneh), choďte pomaly a buďte opatrní aby ste obmedzili možnosť šmyku.
- Pokúste sa obmedziť jazdu cez rýchlo prúdiacu vodu. Ak je to nevyhnutné, choďte pomaly, vyrovnávajte opatrne váhu. Vyhnite sa náhlym manévrom a zachovajte plynulú rýchlosť.
- Vyhnite sa náhlemu otáčaniu, zastaveniu alebo pridávaniu plynu.
- Mokrú alebo vlhkú brzdú môžu znížiť brzdný účinok. Vyskúšajte brzdy po vyjdení z vody. Ak je to potrebné, niekoľkokrát v pomalejšej rýchlosti zabrzdite, aby trenie vysušilo platničky.
- Pri cúvaní, sa najskôr uistite, že za vozidlom nie je prekážka alebo iná osoba. Cúvajte pomaly a vyhnete sa ostrému zatáčaniu.
- Vždy používajte správnu veľkosť pneumatík určenú pre vaše vozidlo a udržiajte stály tlak v pneumatikách.
- Nemodifikujte vozidlo nesprávnou inštaláciou príslušenstva.
- Nenakladajte na vozidlo väčšiu váhu než sú povolené limity. Náklad musí byť rovnomerne rozložený a bezpečne pripevnený. Znížte rýchlosť a riadte sa inštrukciami uvedenými v tomto manuáli. Držte si väčší odstup pre bezpečnú brzdnú dráhu.
- Vždy vytiahnite štartovací kľúč ak vozidlo nepoužívate. Zabráňte tým nepovolenému používaniu príp. krádeži alebo náhodnému naštartovaniu.
- Deti a zvieratá sa nesmú prepravovať na nosičoch vozidla.
- Nikdy sa nedotýkajte pohyblivých častí ako sú kolesá, hnacie hriadele a podobne.

PRE VIAC INFORMÁCIÍ OHĽADNE BEZPEČNOSTI SA PROSÍM KONTAKTUJTE NA VÁŠHO DEALERA.

Modifikácia vybavenia

Záleží nám na bezpečnosti zákazníkov a verejnosti, a preto odporúčame neinštalovať na vozidlá akékoľvek vybavenie, ktoré by mohlo zvýšiť rýchlosť alebo výkon stroja, rovnako tak akékoľvek úpravy ktoré by tieto vlastnosti mohli zmeniť. Akékoľvek úpravy tohto charakteru na originálnom stroji vytvárajú podstatnú možnosť nebezpečenstva a zvyšujú možnosť úrazu.

Záruka na stroji okamžite prepadá, ak akékoľvek súčiastky alebo vybavenie bolo pridané alebo upravené tak aby zvýšilo rýchlosť alebo výkon vozidla.

POZNÁMKA

Pridanie určitého príslušenstva, ktoré môže ovplyvniť ovládateľnosť stroja, jeho správania sú napr.: kosačky, radlice a rozhrňovače, väčší rozmer pneumatík, postrekovače, veľké nosiče, zdvíhaky a prívesy. Používajte iba schválené príslušenstvo a zoznámte sa s jeho správaním a príp. efektom na ovládateľnosť vozidla.

!VAROVANIE!

POTENCIONÁLNE NEBEZPEČENSTVO

Manipulácia so štvorkolkou bez riadneho preškolenie je nebezpečná.

ČO SA MÔŽE STAŤ

Riziko nehody je výrazne vyššie ak s vozidlom zaobchádza človek, ktorý nebol riadne preškolený a nevie ako ho ovládať v rôznych typoch terénov.

AKO PREDCHÁDZAŤ NEBEZPEČENSTVU

Absolvovanie školenia je nevyhnutné. Majiteľ stroja musí pravidelne trénovať techniku ovládania vozidla v rôznych situáciách podľa postupov uvedených v tomto manuáli.

!VAROVANIE!

POTENCIONÁLNE NEBEZPEČENSTVO

Nedodržanie vekového obmedzenia a odporúčania.

ČO SA MÔŽE STAŤ SA STANE

V prípade, že so strojom bude manipulované osobou mladšou ako 16 rokov alebo deťmi, hrozí nebezpečenstvo vážnych zranení alebo smrti. Aj napriek tomu, že maloletý je vo veku 16 rokov, ktorý by mohol vozidlo používať, stále hrozí že nemá schopnosti alebo úsudok pre riadenie vozidla.

AKO PREDCHÁDZAŤ nebezpečenstvu

Akkoľvek manipulácia s vozidlom osobou mladšou ako 16 rokov je zakázaná.

!VAROVANIE!

POTENCIONÁLNE NEBEZPEČENSTVO

Jazda s viac pasažiermi, ako je povolený limit

ČO SA MÔŽE STAŤ

Toto vozidlo je 2 miestne, (vodič + pasažier). Jazda s viacerými pasažiermi vysoko znižuje vodičovú schopnosť ovládať vozidlo čo môže viesť ku kolízii / nehode a prípadným zraneniam.

AKO PREDCHÁDZAŤ nebezpečenstvu

Nikdy neprevážajte 2 alebo viac pasažierov.

!VAROVANIE!

POTENCIONÁLNE NEBEZPEČENSTVO

Prevoz pasažierov na zadnom nosiči.

ČO SA MÔŽE STAŤ

Pasažier, ktorý je prevázaný na zadnom nosiči, môže neočakávane vypadnúť z vozidla alebo prísť do kontaktu s pohyblivými časťami. To môže viesť k vážnym zraneniam alebo smrti.

AKO PREDCHÁDZAŤ NEBEZPEČENSTVU

Nikdy neprevádzajte pasažiera na zadnom nosiči.

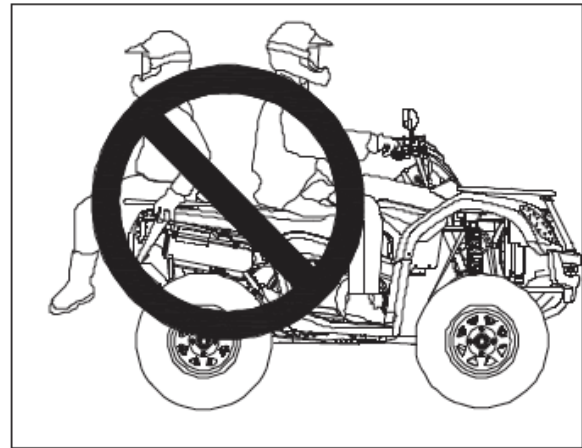

!VAROVANIE!

POTENCIONÁLNE NEBEZPEČENSTVO

Jazda na štvorkolke bez ochranného vybavenia, Prilby, rukavíc a okuliarov.

ČO SA MÔŽE STAŤ

Jazda na stroji bez schváleného ochranného vybavenie zvyšuje riziko zranenia.

AKO PREDCHÁDZAŤ NEBEZPEČENSTVU

Vždy používajte ochranné vybavenie, oblečenie, rukavice a prilbu so štítom príp. okuliare.



!VAROVANIE!

POTENCIONÁLNE NEBEZPEČENSTVO

Manipulácia s ATV po požití alkoholu alebo návykových látok.

ČO SA MÔŽE STAŤ

Konzumácia alkoholu alebo užívanie návykových látok znižuje úsudok. Reakčná doba a schopnosť predvídať sa výrazne znižuje. konzumácia alkoholu alebo použitie návykových látok pred a počas jazdy, môže spôsobiť vážne zranenia a smrť.

AKO PREDCHÁDZAŤ NEBEZPEČENSTVU

Nepoužívajte alkohol a neužívajte návykové látky pri manipulácii s ATV.



!VAROVANIE!

POTENCIONÁLNE NEBEZPEČENSTVO

Jazda na štvorkolke vo vysokých rýchlostiach.

ČO SA MÔŽE STAŤ

Vysoká rýchlosť zvyšuje šancu, že vodič stratí kontrolu nad riadením čo môže viesť k nehode.

AKO PREDCHÁDZAŤ NEBEZPEČENSTVU

Vždy prispôbte rýchlosť okolitému terénu, viditeľnosti, ovládateľnosti a predovšetkým vašim schopnostiam.

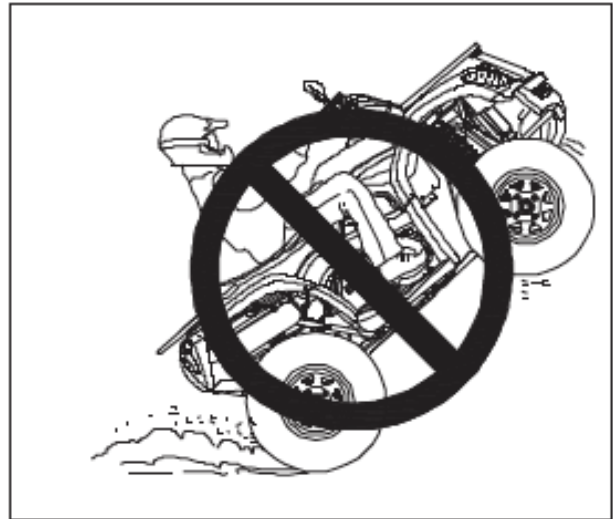

!VAROVANIE!

POTENCIONÁLNE NEBEZPEČENSTVO

Skúšanie jazdy na zadných kolesách, skoky a ostatné triky.

ČO SA MÔŽE STAŤ

Skúšanie týchto trikov zvyšuje riziko nehôd vr. prevrátenia a zničenia stroja.

AKO PREDCHÁDZAŤ NEBEZPEČENSTVU

Nikdy sa nepokúšajte o jazdu na zadných kolesách tzv. wheelie, skoky a pod

!VAROVANIE!

POTENCIONÁLNE NEBEZPEČENSTVO

Nevykonanie kontroly stroja pred jazdou. Nedodržanie úkonov údržby stroja.

ČO SA MÔŽE STAŤ

Zanedbaná údržba zvyšuje šancu nehody alebo škody na vozidle a jeho súčasti.

AKO PREDCHÁDZAŤ NEBEZPEČENSTVU

Vždy vykonajte kontrolu pred každou jazdou. Uistite sa, že stroj je spôsobilý na používanie. Vždy postupujte podľa pokynov uvedených v tomto manuáli.

!VAROVANIE!

POTENCIONÁLNE NEBEZPEČENSTVO

Pustenie riadidiel alebo zdvihnutie chodidiel počas jazdy.

ČO SA MÔŽE STAŤ

Pustenie riadidiel (aj jednou rukou) alebo zdvihnutí chodidiel znižuje schopnosť ovládať vozidlo a môže spôsobiť stratu kontroly a spôsobiť prípadné vypadnutie z vozidla. Ak vodičove nohy nie sú pevne položené v priestore pre nohy, hrozí kontakt so zadnými kolesami a to môže spôsobiť zranenia.

AKO PREDCHÁDZAŤ NEBEZPEČENSTVU

Pri jazde vždy pevne držte riadidlá a obe nohy majte v priestore k tomu určenom (stúpačky alebo plošiny pre chodidlá).

!VAROVANIE!

POTENCIONÁLNE NEBEZPEČENSTVO

Nedbalá pozornosť pri jazde v neznámom teréne.

ČO SA MÔŽE STAŤ

Neznámy terén môže skrývať veľké kamene, hrbole alebo jamy ktoré môžu viesť ku kolízii, strate kontroly alebo prevráteniu vozidla a tým k poraneniu vodiča / spolujazdca.

AKO PREDCHÁDZAŤ NEBEZPEČENSTVU

Jazdite opatrne a dbajte opatrnosti v neznámom teréne. Vždy buďte na pozore, keď sa terén alebo podmienky menia.

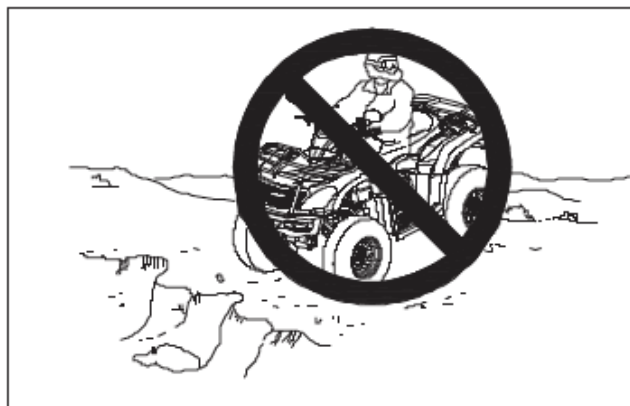

!VAROVANIE!

POTENCIONÁLNE NEBEZPEČENSTVO

Nedbalá pozornosť pri riadení v ťažkom, klzkom alebo sypkom teréne.

ČO SA MÔŽE STAŤ

Jazda v ťažkom, klzkom alebo sypkom teréne môže viesť k strate trakcie alebo k strate kontroly nad vozidlom. To môže zapríčiniť nehodu alebo prevrátenie vozidla.

AKO PREDCHÁDZAŤ NEBEZPEČENSTVU

Nejazdite v ťažkom, klzkom alebo sypkom teréne, ak nemáte dostatok skúseností pre takýto štýl jazdy. Vždy dbajte na zvýšenú opatrnosť.



!VAROVANIE!

POTENCIONÁLNE NEBEZPEČENSTVO

Nesprávne zatáčanie.

ČO SA MÔŽE STAŤ

Nesprávny štýl zatáčania môže viesť k strate kontroly nad vozidlom, následnej kolízii a prevráteniu stroja.

AKO PREDCHÁDZAŤ NEBEZPEČENSTVU

Pri zatáčaní sa riadte pokynmi uvedenými v tomto manuáli. Najprv skúšajte zatáčanie v nižších rýchlostiach. Nikdy nezatáčajte vo vysokej rýchlosti.

! VAROVANIE!

POTENCIONÁLNE NEBEZPEČENSTVO

Jazda na strmých svahoch a kopcoch.

ČO SA MÔŽE STAŤ

Hrozí prevrátenie stroja.

AKO PREDCHÁDZAŤ NEBEZPEČENSTVU

Nejazdite na kopcoch a svahoch mimo vašich schopností alebo schopnosti vozidla. Nikdy nejazdite na svahy prudšie viac ako 22 °. Jazdu do kopca si natrénujte na menej strmých svahoch.

!VAROVANIE!

POTENCIONÁLNE NEBEZPEČENSTVO

Nesprávny výjazd do kopcov a svahov.

ČO SA MÔŽE STAŤ

Nesprávny výjazd do kopcov a svahov môže viesť k strate riadenia a prevráteniu.

AKO PREDCHÁDZAŤ NEBEZPEČENSTVU

Vždy sa držte pokynmi uvedenými v tomto manuáli. Vždy sa riadne zoznámte s okolitým terénom pred samotným výjazdom. Nikdy nejazdite do kopca a svahov, ktoré majú stúpanie vyššie ako 22 °. Nikdy nejazdite svahy s klzkým alebo sypkým povrchom. Presuňte svoju váhu dopredu.

Nikdy nepridávajte plyn pri výjazde, stroj sa môže prevrátiť. Nikdy neprechádzajte vrchol kopca v plnej rýchlosti. Možno prekážka, prudký spád alebo iné vozidlo či osoba môžu byť na druhej strane za horizontom.



!VAROVANIE!

POTENCIONÁLNE NEBEZPEČENSTVO

Nesprávne schádzanie z kopcov.

ČO SA MÔŽE STAŤ

Nesprávne schádzanie z kopca alebo svahu môže spôsobiť stratu kontroly nad vozidlom.

AKO PREDCHÁDZAŤ NEBEZPEČENSTVU

Pri schádzaní sa vždy riadte pokynmi uvedenými v tomto manuáli.

POZNÁMKA

Pred zjazdom sa presvedčte, že terén je zjazdný. Preneste svoju váhu dozadu. Nikdy neschádzajte vo vysokej rýchlosti. Vyvarujte sa pri zjazde jazde šikmo, hrozí nebezpečenstvo prevrátenia stroja. Schádzajte priamo dolu, ak je to možné.

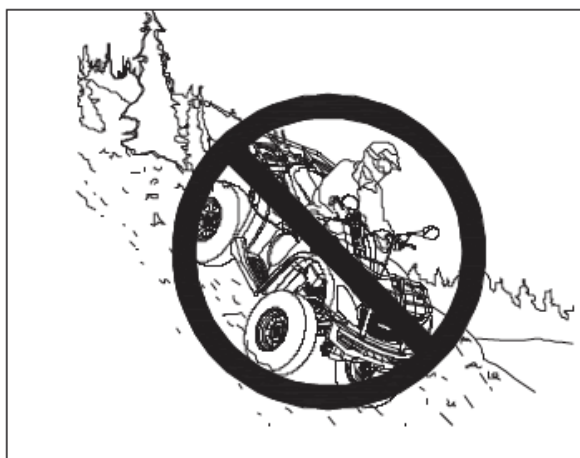

!VAROVANIE!

POTENCIONÁLNE NEBEZPEČENSTVO

Nesprávne prechádzanie a otáčanie v kopci.

ČO SA MÔŽE STAŤ

Nesprávne prechádzanie a otáčanie v kopci alebo svahu môže viesť k strate kontroly nad vozidlom alebo prevráteniu.

AKO PREDCHÁDZAŤ NEBEZPEČENSTVU

Nikdy sa nepokúšajte otáčať v kopci ak nemáte dostatočné skúsenosti. Pri otáčaní na svahu buďte opatrní. Vyhnite sa prechádzaniu po strmých svahov.



PRI PRECHÁDZANÍ SVAHU ŠIKMO:

Vždy sa riadte pokynmi uvedenými v tomto manuáli. Vyhnite sa svahom s príliš klzkým alebo sypkým povrchom. Presuňte svoju váhu k svahu smerom nahor.

!VAROVANIE!

POTENCIONÁLNE NEBEZPEČENSTVO

Zastavenie stroja v priebehu výjazdu a následné prevrátenie dolu z kopca.

ČO SA MÔŽE STAŤ

Hrozí nebezpečenstvo prevrátenia stroja.

AKO PREDCHÁDZAŤ NEBEZPEČENSTVU

Pri výjazde do svahu udržiajte stálu rýchlosť.

STRATA RÝCHLOSTI

Pri kompletnej strate rýchlosti, pritlačte svoju váhu k svahu. Zabrzdite prednou brzdou.

Pri úplnom zastavení, zabrzdite aj zadnou brzdou a zaradte "P".



ČO ROBIŤ, KEĎ SA STROJ ZAČNE prevracať:

- Presuňte svoju váhu ku svahu, nikdy k tomu nevyužívajte silu motora
- Nikdy nebrzdite zadnou brzdou iba PREDNOU
- Po zastavení, zabrzdite aj zadnú brzdu a zaradte "P"
- Zosadajte z vozidla smerom do kopca
- Ručne zatočte stroj a riadte s pokynmi v tomto manuáli.

!VAROVANIE!

POTENCIONÁLNE NEBEZPEČENSTVO

Nesprávna jazda cez prekážky.

ČO SA MÔŽE STAŤ

Nesprávna jazda cez prekážky môže spôsobiť stratu kontroly nad vozidlom alebo prevrátenie.

AKO PREDCHÁDZAŤ NEBEZPEČENSTVU

Pred jazdou v neznámom teréne sa oboznámte s potenciálnymi prekážkami a nebezpečenstvom. Vyhnite sa prechádzaniu veľkých prekážok ako sú veľké kamene alebo kmene stromov. Ak to nie je možné, prekážku zdolajte opatrne a riadte sa pokynmi v tomto manuáli.

!VAROVANIE!

POTENCIONÁLNE NEBEZPEČENSTVO

Jazda sa šmykom alebo na klzkom teréne.

ČO SA MÔŽE STAŤ

Šmyk alebo pošmyknutie môže spôsobiť stratu kontroly nad vozidlom. Ak sa kolesám vráti nečakane trakcia, hrozí prevrátenie stroja.

AKO PREDCHÁDZAŤ NEBEZPEČENSTVU

Na klzkých povrchoch (napr. ľad), choďte pomaly a opatrne aby ste eliminovali šancu dostať šmyk.

!VAROVANIE!

POTENCIONÁLNE NEBEZPEČENSTVO

Preťaženie vozidla nadmerne ťažkým nákladom / ťahanie nadmerne ťažkého nákladu.

ČO SA MÔŽE STAŤ

Preťaženie vozidla nákladom môže výrazne obmedziť jeho ovládateľnosť čo môže viesť k strate kontroly nad vozidlom.

AKO PREDCHÁDZAŤ NEBEZPEČENSTVU

Nepreťažujte vozidlo nadmernou váhou. Náklad musí byť rovnomerne rozložený na nosičoch a bezpečne upevnený. Znížte rýchlosť, ak veziete / ťaháte náklad. Zväčšite vzdialenosť na zaistenie bezpečnej brzdej dráhy. Vždy sa riadte pokynmi v tomto manuáli.

!VAROVANIE!

POTENCIONÁLNE NEBEZPEČENSTVO

Jazda hlbokou alebo rýchlo tečúcou vodou.

ČO SA MÔŽE STAŤ

Pneumatiky nahustené vzduchom môžu plávať a tým spôsobiť stratu trakcie a kontroly nad vozidlom.

AKO PREDCHÁDZAŤ NEBEZPEČENSTVU

Vyhnite sa jazde v hlbokoj alebo rýchlo tečúcej vode. Ak je nevyhnutné vojsť do vody ktorá je hlbšia ako je odporúčaná maximálna hĺbka pre bezpečnú jazdu, choďte pomaly, vyrovnávajte svoju váhu a vyhnite sa náhlým pohybom či zmenám smeru. Udržujte plynulú rýchlosť. Nepridávajte plyn a nezastavujte. Mokrú alebo vlhkú brzdú môžu znížiť brzdný účinok. Vyskúšajte brzdy po výjazde z vody. Ak je to potrebné, niekoľkokrát v nízkej rýchlosti zabrzdite, aby trenie vysušilo platničky.

!VAROVANIE!

POTENCIONÁLNE NEBEZPEČENSTVO

Nesprávne cúvanie.

ČO SA MÔŽE STAŤ

Pri nesprávnom cúvaní môže dôjsť ku kolízii medzi vozidlom a prekážkou príp. inou osobou a spôsobiť tak vážne zranenia.

AKO PREDCHÁDZAŤ NEBEZPEČENSTVU

Pred zaradením spiatočky ("R") sa uistite, že za vozidlom sa nenachádza prekážka alebo iná osoba. Ak nie je, začnite cúvať. Cúvajte pomaly.

VAROVANIE!

POTENCIONÁLNE NEBEZPEČENSTVO

Jazda na štvorkolke s nesprávnymi pneumatikami / s nerovnomerným tlakom v pneumatikách.

ČO SA MÔŽE STAŤ

Použitie a jazda s nesprávnymi pneumatikami / s nerovnomerným tlakom v pneumatikách môže spôsobiť stratu kontroly nad vozidlom alebo nehodu.

AKO PREDCHÁDZAŤ NEBEZPEČENSTVU

Vždy používajte takú veľkosť pneumatík, aká je špecifikovaná v tomto manuáli. Udržujte pneumatiky nafúknuté a dbajte aby bol rovnaký tlak vo všetkých pneumatikách.

!VAROVANIE!

POTENCIONÁLNE NEBEZPEČENSTVO

Prevádzka ATV s nesprávnymi úpravami.

ČO SA MÔŽE STAŤ

Nesprávne úpravy alebo montáže príslušenstva ATV, môže spôsobiť zmenu v ovládateľnosti stroja a tým stratu kontroly a nehodu.

AKO PREDCHÁDZAŤ NEBEZPEČENSTVU

Neupravujte ATV nesprávnou inštaláciou príslušenstva. Všetko príslušenstvo, ktoré chcete na vozidlo pridať, musí byť originálne alebo schválené pre tento model stroja. Pri inštalácii príslušenstva sa riadte návodmi. Pre viac informácií sa obráťte na svojho dileru.

!VAROVANIE!

POTENCIONÁLNE NEBEZPEČENSTVO

Prevádzka na zamrznutých vodných plochách.

ČO SA MÔŽE STAŤ

Pri prevádzke na zamrznutých vodných plochách hrozí vážne zranenie alebo smrť ak sa ATV prepadne skrz ľadovú plochu.

AKO PREDCHÁDZAŤ NEBEZPEČENSTVU

Nikdy neprevádzkujte ATV na zamrznutých vodných plochách.

!VAROVANIE!

Ponechanie kľúča v spínacej skrinke môže viesť k neoprávnenému použitiu vozidla, čo vedie k vážnemu zraneniu alebo smrti. Pri nepoužívaní vozidla vždy vyberte kľúč zo zapaľovania.

!VAROVANIE!

Po akomkoľvek prevrátení alebo nehode vozidla nechajte kvalifikovaného servisného technika skontrolovať celé vozidlo, vrátane (ale nie výhradne) bŕzd, plynu a radiacích systémov.

!VAROVANIE!

Bezpečná prevádzka tohto vozidla, vyžaduje dobrý úsudok a fyzické zručnosti.

Osoby s kognitívnymi alebo fyzickými nevýhodami, ktoré tento stroj prevádzkujú, zvyšujú riziko prevrátenia a straty kontroly, ktorá by mohla spôsobiť vážne zranenie alebo smrť.

!VAROVANIE!

Súčasti výfukového systému sú počas a po použití vozidla veľmi horúce. Môžu spôsobiť vážne popáleniny a požiar. Nedotýkajte sa súčasti horúceho výfukového systému. Vždy držte horľavé materiály mimo výfukový systém. Buďte opatrní pri cestovaní vysokou trávou, predovšetkým suchou trávou.

Bezpečnostné nálepky a ich umiestnenie

Bezpečnostné a varovné nálepky boli umiestnené na ATV pre vašu ochranu. Pozorne si ich prečítajte a postupujte podľa pokynov na každej nálepke. Ak sa nálepka stáva nečitateľnou alebo je strhnutá, obráťte sa na svojho predajcu pre jej výmenu.

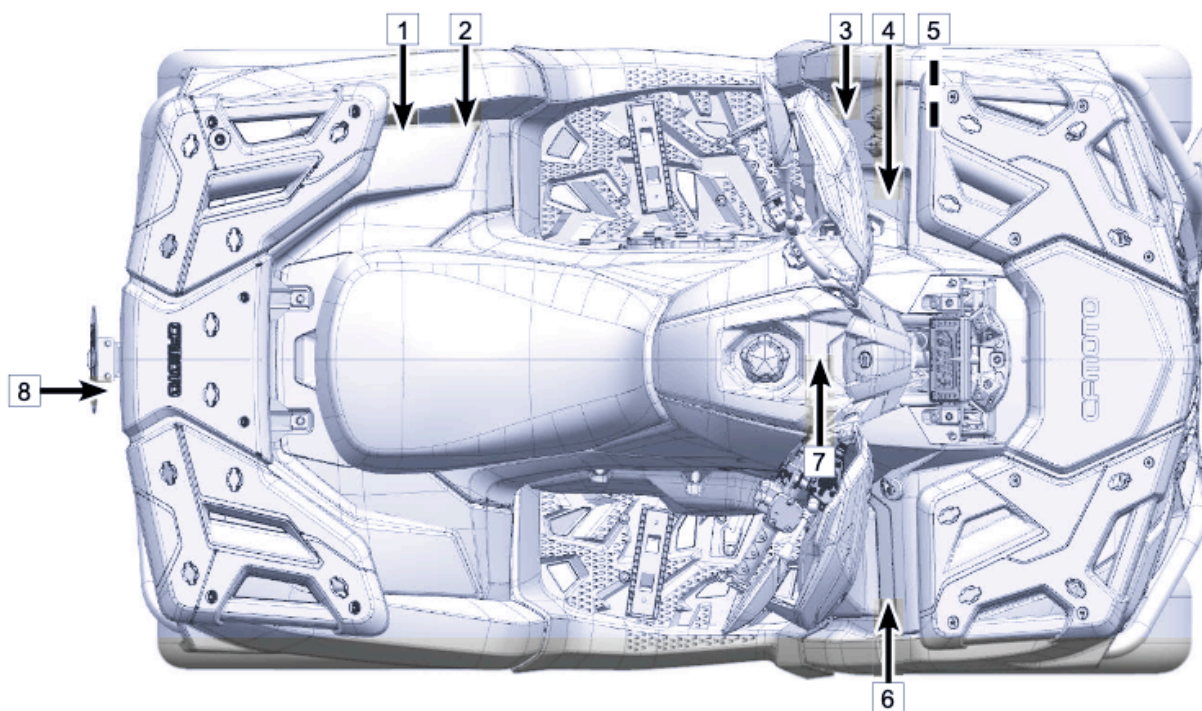

1



2

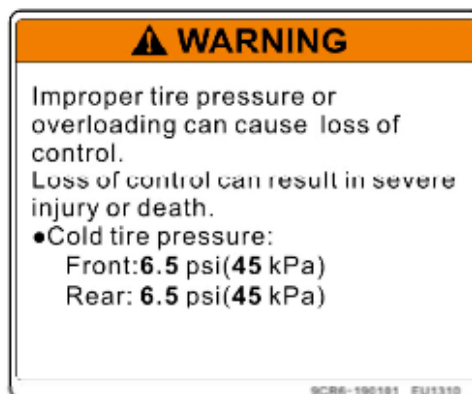

3

⚠ WARNING

Improper ATV use can result in SEVERE INJURY or DEATH.



ALWAYS USE AN APPROVED HELMET AND PROTECTIVE GEAR



NEVER CARRY PASSENGERS



NEVER USE WITH DRUGS OR ALCOHOL

NEVER operate :

- without proper training or instruction.
- at speeds too fast for your skills or the conditions.
- with a passenger-passengers affect balance and steering and increase risk of losing control.

ALWAYS :

- use proper riding techniques to avoid vehicle overturns on hills and rough terrain and in turns.
- avoid paved surfaces-pavement may seriously affect handling and control.

LOCATE AND READ OWNER'S MANUAL. FOLLOW ALL INSTRUCTIONS AND WARNINGS.

9GQD-190102 EU151

4

NOTICE

Check engine oil every 500 kilometers (310 miles)
Vérifier le niveau d'huile moteur tous les 500 kilomètres (310 miles)

905B-190413-US13C

⚠ WARNING



Operating this ATV if you are under the age of 16 increases your chance of severe injury or death.

NEVER operate this ATV if you are under age 16

702D-190101 US04

5

DRIVE SELECT LEVER

- Read owner's manual carefully before operating.
- Always stop the ATV and press the foot brake pedal before shifting the transmission.

901D-190013-1 US184

6

TYPE I

⚠ WARNING

NEVER carry passengers on this carrier or on ATV
MAXIMUM LOAD: 20 kg (44.1lbs)

7

NOTICE

Differential switch can ONLY be operated when the vehicle is idling or comes to a full halt.

960A-190203 EU169

⚠ WARNING

Turning the vehicle in 4WD-LOCK ("DIFF.LOCK") takes more effort.
Operate at a slow speed and allow extra time and distance for maneuvers to avoid loss of control.

901C-190202 US130

8

E5



Bleifreies Benzin 

Unleaded fuel only

Carburant sans plomb

Gasolina sin plomo

Bezolovnatý benzín

Endast blyfri bensin

RON/ROZ min. 95

9GQA-190201-1 EU187

9

⚠ WARNING

NEVER attach here or on the luggage rack to pull a load This can cause the vehicle to tip over. ALWAYS use the trailer hitch or the recovery hook to pull a load.



8GRD-190102 EU153

#	Popis
1	<p>!VAROVANIE Nikdy neprevádzajte pasažiera na prednom nosiči: Max. zaťaženie nosiča je 40 kg</p> <p>! VAROVANIE! Nesprávny tlak v pneumatikách alebo preťaženia môže spôsobiť stratu kontroly nad vozidlom</p>
2	<p>čo môže viesť k vážnym zraneniam alebo smrti</p> <p>SPRÁVNY TLAK PNEUMATÍK (ZA STUDENA): Predné: 6,5 PSI Zadné: 6,5 PSI</p> <p>! VAROVANIE! Nesprávne používanie vozidla môže spôsobiť vážne zranenia alebo smrť! VŽDY POUŽÍVAJTE CERTIFIKOVANÚ OCHRANNÚ VÝBAVU A HELMU! NIKDY NEPREVÁŽAJTE PASAŽIEROV MIMO SEDADLO! NIKDY NEPOUŽÍVAJTE VOZIDLO PRI POŽITÍ ALKOHOLU ALEBO POUŽITÍ DROG!</p> <p>NIKDY:</p> <ul style="list-style-type: none"> - Nepoužívajte vozidlo bez riadneho zaškolenia a zoznámene sa s manuálom - Nejazdite takou rýchlosťou, ktorá je mimo vaše schopnosti a nezodpovedá okolitým podmienkam
3	<ul style="list-style-type: none"> - Neprevádzajte spolujazdca mimo priestoru tomu určenom, zmena ťažiska môže spôsobiť stratu kontroly nad riadením mimo priestor tomu určený, zmena ťažiska môže spôsobiť stratu kontroly nad riadením <p>VŽDY:</p> <ul style="list-style-type: none"> - Prispôbte jazdu vašim schopnostiam a okolitému prostrediu a používajte vhodnú techniku aby ste zabránili prevráteniu vozidla atpd. - Vyhnite sa spevneným (dláždeným) cestám ktoré môžu znateľne znížiť ovládateľnosť vozidla <p style="text-align: center;">POZORNE SI PREČÍTAJTE UŽÍVATEĽSKÝ MANUÁL A PRÍPADNÉ NEJASNOSTI KONZULTUJTE S VAŠÍM PREDAJCOM</p> <p>UPOZORNENIE! Kontrolujte hladinu motorového oleja každých 500 km</p>
4	!VAROVANIE!
5	POUŽÍVANIE TOHTO VOZIDLA JE ZAKÁZANÉ osobám mladším ako 18 ROKOV
6	<p>UPOZORNENIE! Prepínač diferenciálu môže byť ovládaný IBA ak vozidlo stojí a motor beží na voľnobeh</p> <p>!VAROVANIE!</p>
7	<p>Zatáčanie s vozidlom v režime 4x4 (4WD-LOCK, DIFF. LOCK) vyžaduje viac úsilia. Vždy si nechajte dostatok miesta pre manévrovanie a jazdite pomaly.</p>
8	<p>POUŽÍVAJTE IBA bezolovnatý benzín s oktánovým číslom 95.</p> <p>!VAROVANIE!</p>
9	<p>NIKDY nepriväzujte záťaž! NIKDY neťahajte záťaž inak ako za pripojené ťažné zariadenie! Hrozí nebezpečenstvo prevrátenia vozidla!</p>

BEZPEČNOSTNÁ VÝBAVA VODIČA

Pri jazde vždy noste ochranný bezpečnostný odev určený k jazde na ATV, toto oblečenie znižuje možnosť zranenia.

1. Prilba

Prilba je najdôležitejším prvkom vášho odevu. Používajte iba schválené typy prilieb aby ste predišli vážnym úrazom hlavy.

2. Ochrana očí

Nespoliehajte sa na slnečné okuliare. Vždy používajte ochranné motookuliare alebo prilbu s čelným plexištítom pre čo najvyššiu ochranu zraku. Okuliare musia byť vyrobené z nerozbitných materiálov. Udržujte okuliare vždy čisté.

3. Rukavice

Pre najlepšiu ochranu rúk používajte motokrosovú rukavice s ochranou kĺbov a výstelkou pre komfortný úchop a grip k rukovätiam.

4. Obuv

Pre najlepšiu ochranu používajte vysoké čizmy na motokros, alebo špeciálne určené na ATV.

5. Oblečenie

Vždy používajte oblečenie s dlhým rukávom a nohavicami. Pre najlepšiu ochranu používajte nohavice s ochrannou vypchávkou kolien a vrchný diel s ochranou ramien, laktov, chrbtice a hrude.

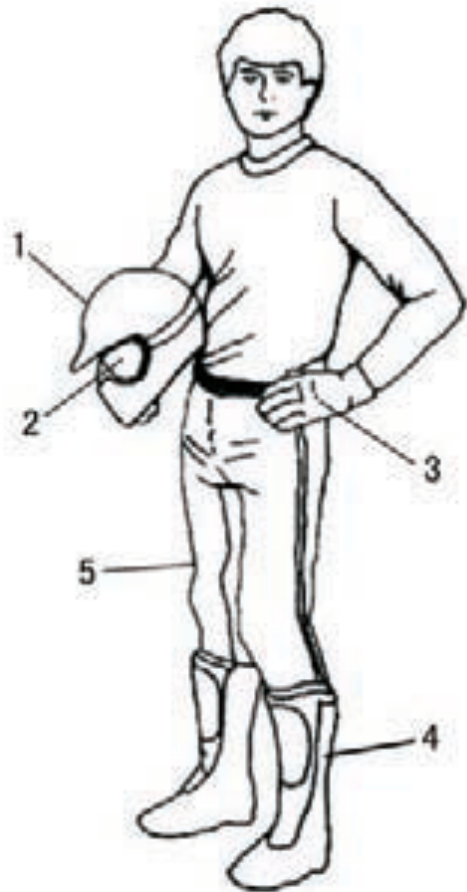

VLASTNOSTI & OVLÁDACIE PRVKY ELEKTRICKÉ SPÍNAČE

!VAROVANIE!

Stlačením prepínača pri stlačení plyne môžete spôsobiť stratu kontroly nad vozidlom a tým si prívodiť vážne zranenie alebo smrť. **Vždy pustite plyn pred stlačením prepínača!**

ĽAVÁ STRANA RIADIDIEL

1 – Spínač výstražných svetiel

2 – Spínač vypínania motora

Pre vypnutie motora môžete otočiť kľúčikom alebo stlačiť tlačidlo pre vypnutie motora

3 – Spínač zvukovej signalizácie (klaksónu)

4 – Spínač svetlometov

Spínacie tlačidlo svetlometov je rozdelené do 3 pozícií:

: Ak je spínač v tejto pozícii, svietia **stretávacie svetlomety, predné obrysové svetlá, osvetlenie EČ** a je **podsvietený prístrojový panel**.

: Ak je tlačidlo v tejto pozícii, svietia **diaľkové svetlomety, predné obrysové svetlá, denné svietenie, osvetlenie EČ** a je **podsvietený prístrojový panel**

OFF: Ak je prepínač v tejto polohe, **predné i koncové svetlá, osvetlenie evidenčného čísla, sú vypnuté.**

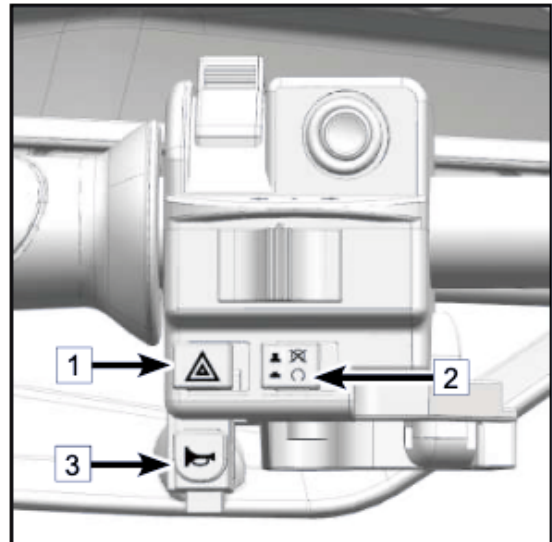

!UPOZORNENIE!

Nepoužívajte svetlomety s vypnutým motorom po dobu dlhšiu ako 15 minút. Batériu môže vybiť do tej miery, že štartér nebude pracovať správne. Ak k tomu dôjde, vyberte batériu a dobite ju.

5 – Štartovacie tlačidlo

6 - Prepínač smerových svetiel

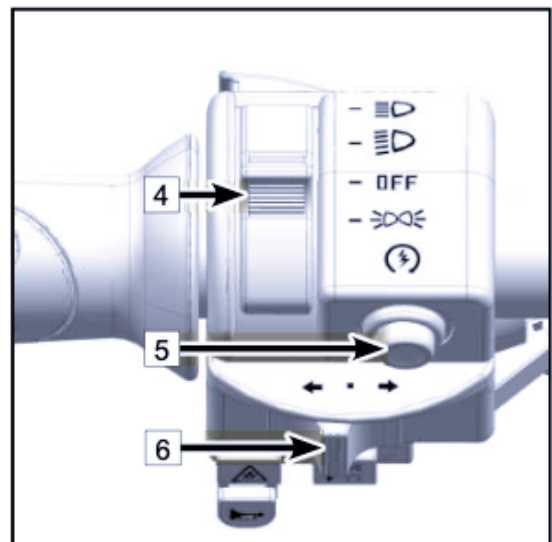

7 – Prepínacie tlačidlo obmedzovača

Výkon motora je obmedzený pri prevádzke 4WD-LOCK. Ak okolnosti a podmienky vyžadujú vyšší výkon 4WD-LOCK:

- Pustite plyn a stlačte prepínacie tlačidlo pre vypnutie obmedzovača rýchlosti. Ak je toto tlačidlo stlačené, rozsvieti sa kontrolka.
- Pre opätovné obnovenie obmedzovača rýchlosti znova stlačte tlačidlo.

!VAROVANIE!

Stlačenie tlačidla pri stlačenej páčke plynu môže spôsobiť stratu kontroly nad vozidlom, vážne zranenia alebo smrť. Vždy najprv pustite páčku plynu pred stlačením tlačidla obmedzovača.

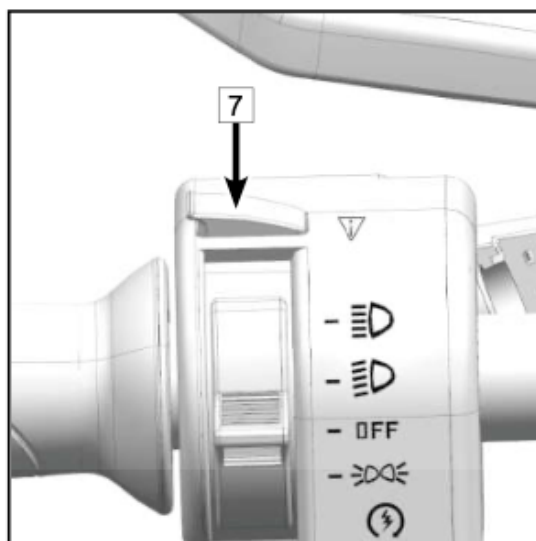

PRAVÁ STRANA RIADIDIEL

1 – Páka jednej brzdy

Páka prednej brzdy slúži na ovládanie len predných bŕzd.

Pri stlačení páky by malo byť cítiť "vytuhnutie" pedála nožnej brzdy. Ak tomu tak nie je, môže to znamenať únik brzdovej kvapaliny a je nutné vyhľadať autorizovaný servis.

2 – Nádobka a ukazovateľ hladiny brzdovej kvapaliny pre predné brzdy

Pred každou jazdou skontrolujte hladinu brzdovej kvapaliny a prípadne doplňte.

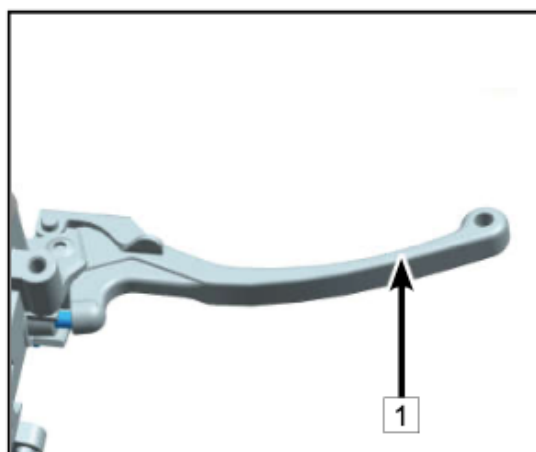

!VAROVÁNÍ!

Preplnenie brzdovou kvapalinou môže spôsobiť trhanie bŕzd a znížiť tak brzdný efekt.

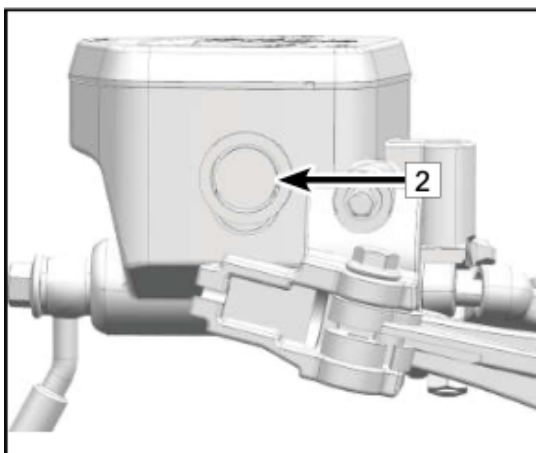

3 – Prepínač pohonu všetkých kolies (4WD)

Táto ATV je vybavená vypínačom pohonu všetkých kolies 2WD / 4WD (1) a predným uzáverom diferenciálu LOCK / 4WD.

- Pohon iba 2 kolies (2WD) - pohon len zadných kolies
- Pohon všetkých 4 kolies (4WD) - pohon všetkých 4 kolies
- Pohon všetkých kolies s predným uzáverom diferenciálu (4WD / LOCK) - Pohon je distribuovaný rovnomerne na predné aj zadné kolesá. Na rozdiel od 4WD sa všetky kolesá otáčajú rovnakou rýchlosťou.

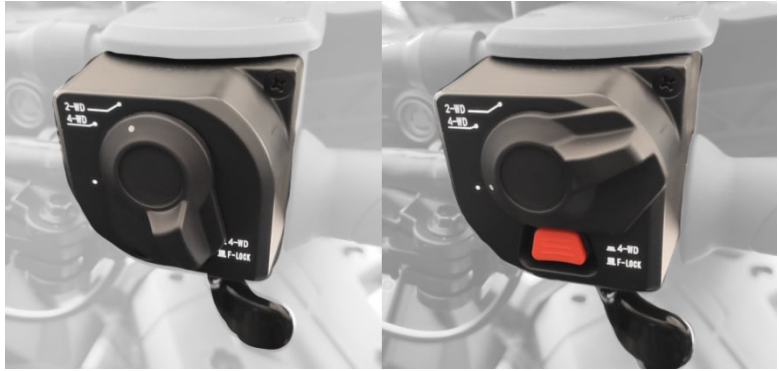

POZNÁMKA

- Ak je prepínač v pozícii "LOCK", kontrolka predného diferenciálu sa rozblíka, kým sa diferenciál neuzamkne.
- Otáčaním riadidiel zo strany na stranu môžete napomôcť zamknutiu diferenciálu.
- Jazda s diferenciálom, ktorý nie je riadne uzamknutý ovplyvní rýchlosť vozidla do tej doby, než do seba časti zapadnú a diferenciál sa uzamkne.
- Ak je aktívny 4WD-LOCK, maximálna rýchlosť jazdy je obmedzená na 30 km / h. Ak podmienky vyžadujú plný výkon motora, stlačením tlačidla deaktivujete obmedzovač rýchlosti 4WD-LOCK.

!VAROVANIE!

- Pred zamknutím diferenciálu (F-LOCK) vždy **zastavte stroj**.
- Ak je spínač prepnutý do polohy "LOCK", kontrolka predného diferenciálu bude blikať do chvíle, než je diferenciál skutočne zamknutý.
- Ak indikátor blikať, je nutné zahýbať riadidlami zo strany na stranu tak aby do seba časti riadne zapadli.
- Jazda na stroji, kde diferenciál nie je riadne uzamknutý (časti do seba riadne nezapadli = kontrolka zamknutie diferenciálu blikať) spôsobí obmedzenie rýchlosti a poškodenie prevodov.

4 - Páčka plynu (1)

Ako náhle je motor naštartovaný, pohyb páčky zvýši otáčky motora. Rýchlosť vozidla ovládajte pohybom páčky palcom, smerom od seba. Pretože je páčka plynu ovládaná pružinou, vozidlo spomalí, ak palec z plynu zložíte.

Pred naštartovaním motora, skontrolujte, že ide plyn zľahka. Uistite sa, že sa páčka vráti späť ako náhle ju pustíte.

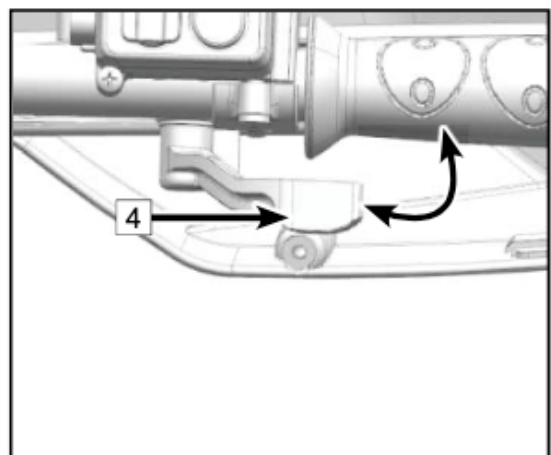

UPOZORNENIE!

Pred každou jazdou skontrolujte páčku plynu. Ak plyn nejde zľahka a páčka sa nevracia do pôvodnej pozície, poruchu opravte. Ak nie ste schopní poruchu odstrániť, obráťte sa na svojho predajcu.

5 – Parkovacia brzda

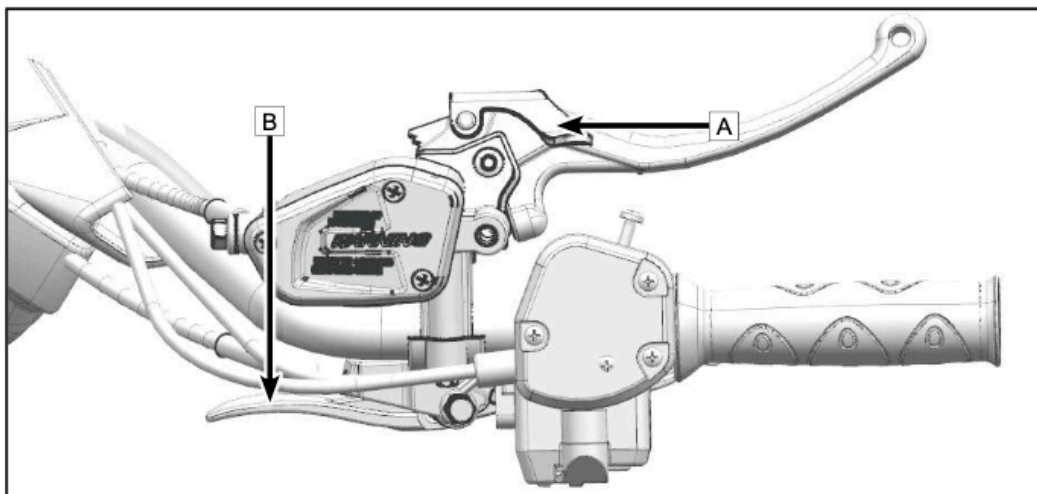

Táto ATV je vybavená vypínačom pohonu všetkých kolies 2WD / 4WD (1) a Parkovacia brzda je pripevnená na pravej brzdovej páke. Pre správne použitie parkovacej brzdy pevne stlačte páku ručnej brzdy a zošliapnite pedál nožnej brzdy. Potom stlačte hydraulickú páku parkovacej brzdy (B) na ľavej strane riadidiel a posuňte poistku (A) doprava.

Ako náhle je parkovacia brzda aktivovaná, páčka plynu prestane reagovať.

UPOZORNENIE

Pri parkovaní nikdy nespoliehajte iba na parkovaciu brzdu. Pre bezpečné zaparkovanie vozidla v svahu zaradte tiež radiacu páku do polohy "P".

6 – Mechanický obmedzovač rýchlosti

Mechanický obmedzovač rýchlosti udržuje plyn pred plným otvorením, aj keď je páčka škrtiacej klapky zatlačená na maximum.

Otočením skrutky obmedzujete dráhu škrtiacej klapky, čo znižuje maximálny možný výkon motora a znižuje maximálnu rýchlosť ATV.

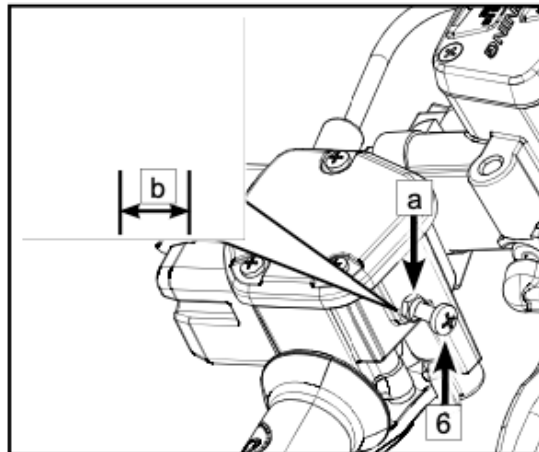

POZNÁMKA

Vaša ATV je nastavená na maximálne otvorenie škrtiacej klapky priamo z výroby.

UPOZORNENIE!

Vždy povolte istiacu maticu pred každým nastavením. Nevyskrutkovávajte skrutku viac ako 12 mm. Vždy sa uistite, že vôľa plynu zostáva nastavená na 3-5 mm. Po dokončení utiahnite istiacu maticu.

BRZDY

Páka prednej brzdy

Predná brzdová páka (1) je umiestnená na pravej strane riadidiel. Brzdíte stlačením páky.

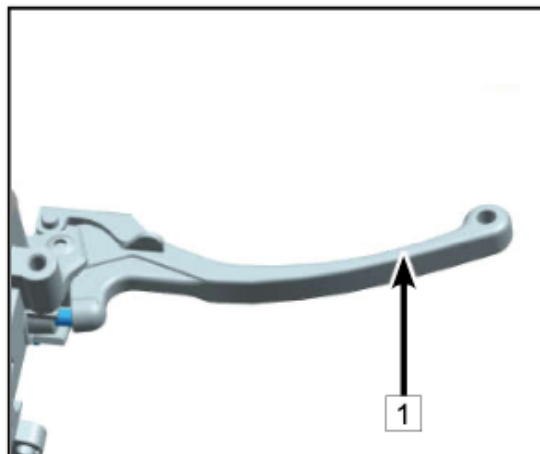

Brzdový pedál

sa nachádza na pravej strane - podlahovej plošiny vozidla. Zošliapnite pedál nadol a použite prednú aj zadnú brzdú. Pri stlačení by páka alebo pedál mali byť pevné. Mäkký brzdový pedál by mohol indikovať možný únik kvapaliny alebo nízku hladinu kvapaliny hlavného valca, ktorý je potrebné pred jazdou opraviť.

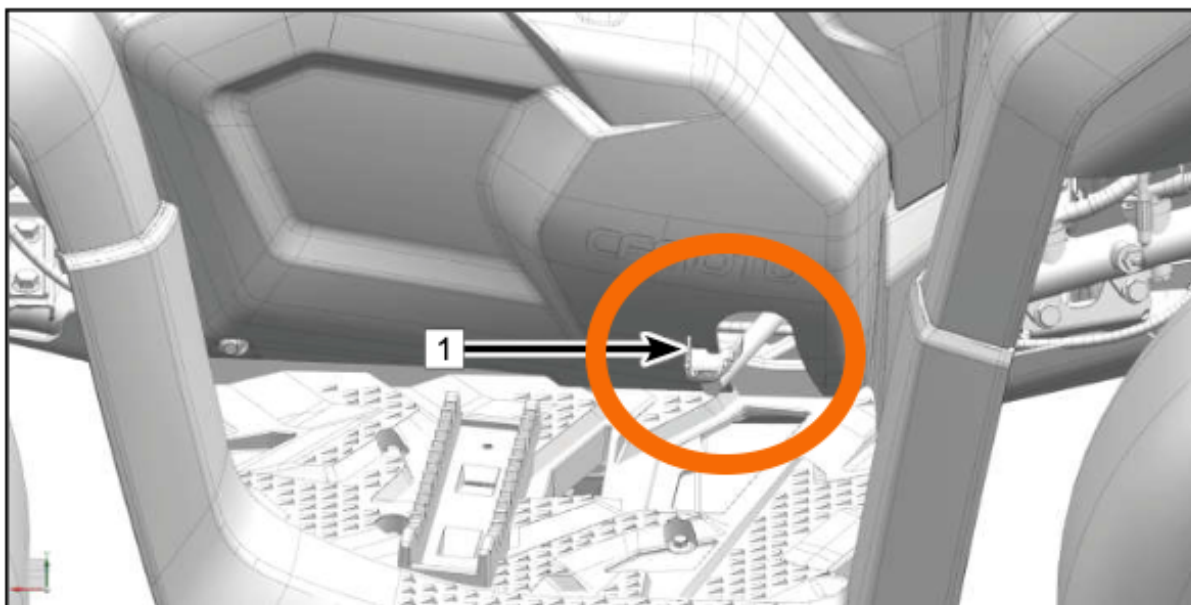

!VAROVANIE!

Prevádzka ATV s mäkkou pákou alebo pedálom môže mať za následok stratu kontroly nad vozidlom, čo by mohlo spôsobiť nehodu. Nikdy nepoužívajte brzdovú páčku alebo pedál, ktorý nemá vôľu.

POZNÁMKA

Pred jazdou vždy kontrolujte hladinu brzdovej kvapaliny. Pri stlačení páky alebo zošliapnutí pedálu by mala mať dostatočnú vôľu. Akákoľvek iná vlastnosť, môže naznačovať možný únik kvapaliny alebo nízku hladinu kvapaliny v hlavnom valci, čo musí byť opravené pred jazdou. Obráťte sa na predajcu na správnu diagnostiku a opravu.

Brzdová kvapalina

Pred každým použitím ATV skontrolujte hladinu brzdovej kvapaliny.

Ak je hladina kvapaliny nižšia ako spodná ryska (2) "spodná", doplňte správny typ brzdovej kvapaliny.

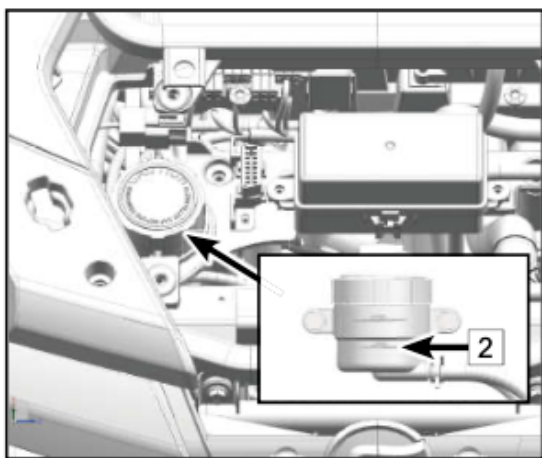

!VAROVANIE!

Nadmerne plný brzdový valec môže spôsobiť brzdny odpor, spálenie alebo zablokovanie brzdy, čo môže viesť k vážnemu zraneniu alebo smrti. Udržujte brzdovú kvapalinu na odporúčanej úrovni. Nepreplňujte!

Kontrola hladiny brzdovej kvapaliny v nožnej brzde

Zložte horný kryt kapoty a skontrolujte hladinu brzdovej kvapaliny. Pri kontrole musí byť vozidlo na rovine. Ak je hladina brzdovej kvapaliny nižšia ako nižšia ukazovateľ (2), doplňte brzdovú kvapalinu DOT4. Nepreplňujte!

!VAROVANIE!

Nikdy neskladujte a nepoužívajte už otvorenú nádobu s brzdovou kvapalinou. Kvapalina je hydrokopická (rýchlo absorbuje vzdušnú vlhkosť) a tým sa znižujú vlastnosti a bod varu kvapaliny. Toto môže viesť k zlému brzdnému účinku a možnosti vzniku nehody.

Po otvorení nádoby s brzdovou kvapalinou, nevyužitú množstvo vždy zlikvidujte!

Palivová nádrž

Viečko palivovej nádrže (1) je umiestnené v zadnej časti vozidla vľavo. Odskrutkujte viečko a doplňte palivo.

POZNÁMKA

Doporučené oktánové číslo paliva je 95

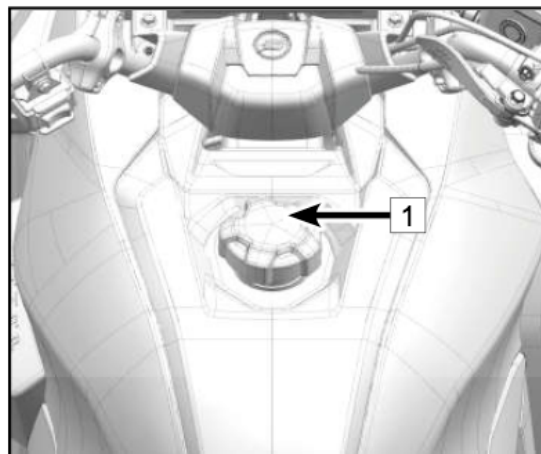

Bezpečnosť paliva

!VAROVANIE!

Benzín je za určitých podmienok vysoko horľavá a výbušná látka.

- Pri manipulácii s ním buďte vždy veľmi opatrní.
- Palivo doplňajte vždy len keď vozidlo stojí a motor je vypnutý, vonku alebo v dobre odvetraných priestoroch.
- Pri jazde nikdy neprevážajte kanister s benzínom. Statická elektrina medzi nosičom a kanistrom môže spôsobiť iskru.
- Nefajčite a nerozoberajte oheň v blízkosti miesta, kde sa vykonáva doplňovanie paliva alebo kde sa skladuje benzín.
- Nádrž neprepĺňajte. Neplňte hrdlo nádrže.
- Ak dôjde k rozliatiu benzínu na kožu alebo oblečenie, okamžite ho umyte mydlom a vodou príp. vymeňte oblečenie.
- Neštartujte motor alebo nenechávajte bežať motor v uzavretých priestoroch. Výfukové plyny sú jedovaté a môžu v krátkom čase spôsobiť stratu vedomia alebo smrť.

! VAROVANIE!

Výfukové plyny z tohto vozidla obsahujú látky, ktoré spôsobujú rakovinu, defekty plodu a ďalšie. Vozidlo prevádzkujte iba vonku alebo v dobre odvetraných priestoroch.

RADENIE A RADIACA PÁKA

Radiaca páka je umiestnená na ľavej strane vozidla (1).

L – Nízka rýchlosť

H - Vysoká rýchlosť

N - Neutrál

R – Spiatočka (Spätný chod)

P – Parkovacia poloha

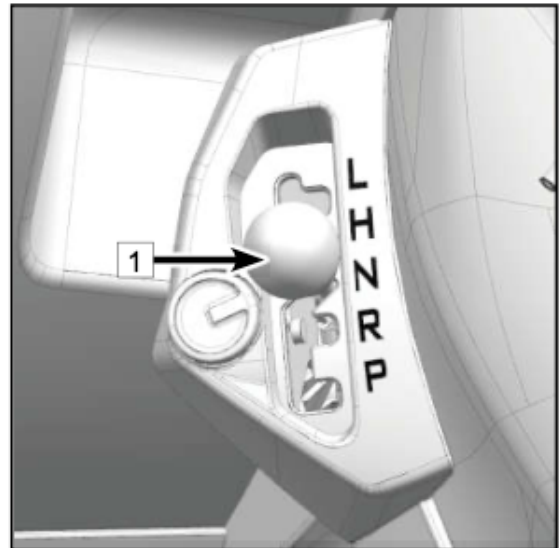
**UPOZORNENIE!**

Nepreraďujte rýchlosť ak motor nebeží na voľnobeh a nestojíte. Preradenie počas jazdy môže spôsobiť poškodenie radenia! Pre preradenie, zastavte, a pri voľnom chode motora zošliapnite nožnú brzdu a preradte na požadovaný stupeň. Ak nechávate vozidlo voľne stáť, vždy zaradte PARKING ("P"). Údržba, nastavenie Radiacej páky je dôležité pre zaistenie správnej prenosovej funkcie. Ak sa u vás vyskytnú problémy so zmenami, kontaktujte svojho dealera.

Parkovanie

Pre zaparkovanie vozidla, vypnite motor, zošliapnite nožnú brzdu, zaradte radiacu páku (1) na pozíciu "P". Pohýbte s vozidlom, a uistite sa, že naozaj stojí zaparkované.

UPOZORNENIE!

Pri radení majte vždy zošliapnutú nožnú brzdú!
Nikdy neprepravujte vozidlo sa zaradeným "P", môžete nenávratne poškodiť systém radenia!

UPOZORNENIE!

Nikdy sa nespoliehajte len na zaradenie "P", ak parkujete v kopci. Vždy zablokujte tá kolesá, ktoré sú nižšie z kopca aby ste predišli prípadnému odjazdu. Odporúčame vozidlo parkovať na rovine.

Zámok radiacej páky

Zámok radiacej páky (2) slúži na zamknutie radiacej páky a tým k ochrane proti odcudzeniu. Ak viete, že vozidlo bude dlhší čas mimo dohľadu, zaradte "P" a kľúčikom zamknite radenie.

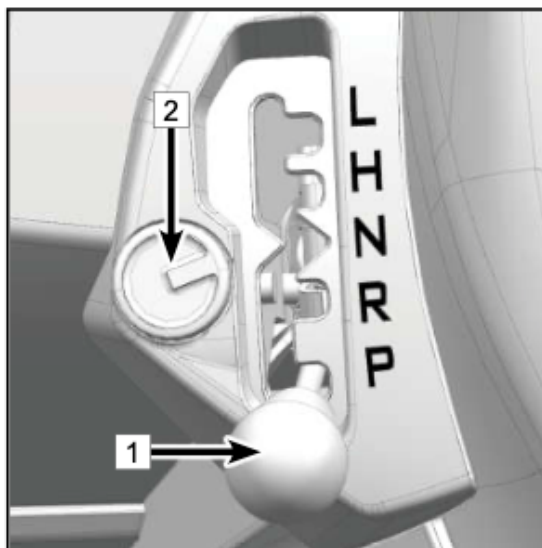

SYSTÉM POHONU (CVT)

CVT (Continuously Variable Transmission) čiže variátor, je systém pohonu, ktorý využíva remenice a spojivé remenice k automatickému striedaniu prevodových pomerov, čo umožňuje nekonečnú variabilitu medzi najvyššou a najnižšou rýchlosťou vozidla.

Variátor sa skladá:

- 1) Hlavná remenica
- A) Kľukový hriadeľ motora
- 2) Sekundárna remenica
- B) Prevodový hriadeľ
- 3) Hnací remeň

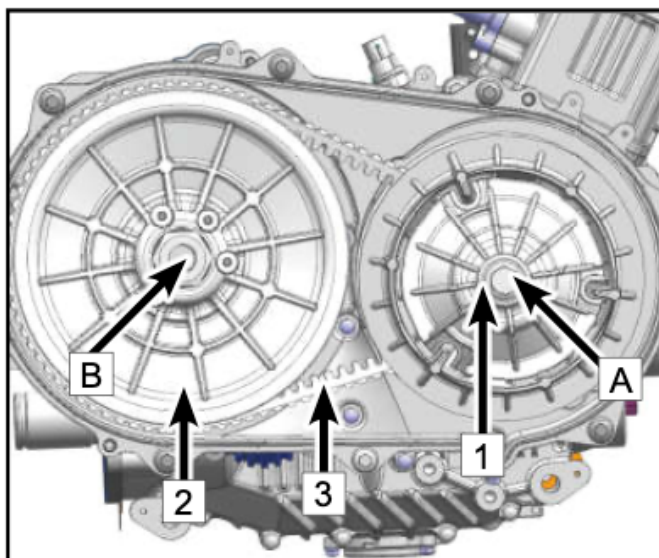

POZNÁMKA

Pre predĺženie životnosti remeňa, používajte nízku rýchlosť ("L") pri ťahaní ťažkých bremien a ak idete menej ako 11 km / h po dlhšiu dobu.
Pokiaľ je nutné vozidlo odtiahnuť, preradte na neutrál ("N") pre ľahšiu manipuláciu a príp. poničeniu remeňa.

HLAVNÍ SPÍNAČ

Pozícia a funkcie hlavného spínača:



Všetky el. obvody sú zapnuté. Motor môže byť naštartovaný. Klúček sa nedá vybrať.



Všetky el. obvody sú vypnuté. Klúček možno bezpečne vybrať.



Elektrická zásuvka a zásuvka USB

Zásuvky sú umiestnené na ľavej prednej strane blatníka a slúžia hlavne na použitie prídavného zariadenia (svetlá, nabíjanie mobilných zariadení a pod.)

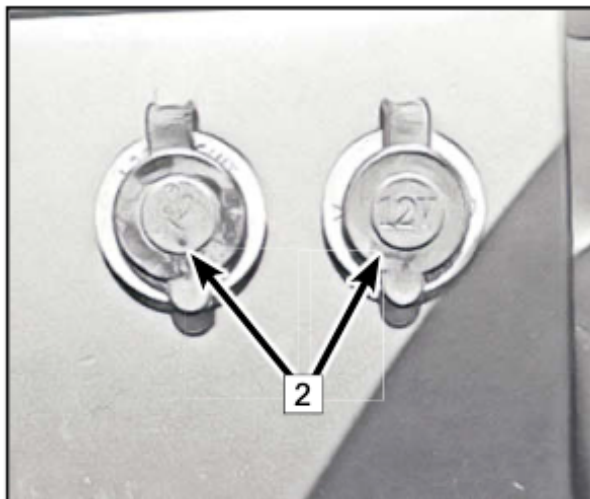

Zásuvka ťažného zariadenia

Vozidlo je vybavené 7 pinovou zásuvkou pre pripojenie vozíka umiestnenou pod zadným nosičom

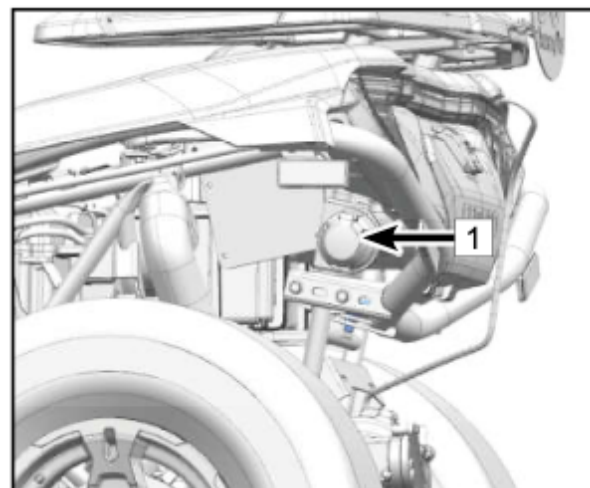

1) Otáčkomer

Zobrazenie aktuálnych otáčok motora, udržiajte otáčky mimo červenú zónu

2) Hodiny

3) a 10) Ukazovateľ smerového svetla

4) Indikátor neutrálu "N"

5) Indikátor diaľkových svetiel

Rozsvieti sa pri zapnutí diaľkových svetiel

6) Indikátor chyby vstrekovania

Indikátor sa rozsvieti, pokiaľ nastane chyba v systéme vstrekovania paliva. Vozidlo okamžite zastavte a obráťte sa na autorizovaného dealera / servis.

7) Indikátor obrysových svetiel

Indikátor zobrazuje rozsvietené obrysové svetlá

8) Indikátor tlaku oleja

Indikátor sa rozsvieti ak je tlak oleja veľmi nízky. Je nutné vozidlo zastaviť a zistiť príčinu.

9) Indikátor nízkej hladiny paliva

Indikátor signalizuje nízku hladinu paliva v nádrži. Doplňte palivo.

11) Indikátor pohonu kolies



Kontrolka sa rozsvieti, keď prepínač 2WD / 4WD je v polohe "4WD".



Táto kontrolka sa rozsvieti, keď prepínač 2WD / 4WD je v polohe "4WD" a prepínač LOCK / 4WD je prepnutý do polohy "LOCK".



Táto kontrolka sa rozsvieti, keď prepínač 2WD / 4WD je v polohe "2WD".

!VAROVANIE!

Nikdy nejazdite so zaradeným pohonom všetkých kolies na pevnom podklade. Malo by to za následok opotrebenie a deštrukciu prevodov! Používajte tieto systémy len, keď je to úplne nevyhnutné. Tieto systémy priradte včas. V prípade radenia v sťažených podmienkach si veľmi starostlivo overte správne zaradenie. Vždy si overte, že je systém správne aktivovaný a prevody sú správne uzamknuté. V opačnom prípade hrozí pri rozbehnutí okamžitá deštrukcie prevodov. Nenechávajte pretáčať predné kolesá rozdielnou rýchlosťou. Hrozí nebezpečenstvo poškodenia diferenciálu.

12) Indikátor zlyhania EPS

Indikátor zlyhania posilňovača riadenia. Pokiaľ sa objaví chyba zastavte vozidlo a obráťte sa na autorizovaného predajcu / servis.

13) Indikátor parkovacej brzdy

Indikátor parkovacej brzdy sa zobrazí, ak je brzda aktivovaná

14) Tlačidlo ADJ

Tlačidlo pre nastavenie funkcií displeja.

15) Palivomer

16) Počítadlo KM / Informačné centrum

Podľa potreby je možné prepnúť zobrazenie počítadla KM do rôznych režimov zobrazenia (prejdená vzdialenosť celkom, aktuálne prejdená vzdialenosť, motohodiny, napätie batérie, jas displeja)

17) Tachometer

Zobrazenie aktuálnej rýchlosti (možno nastaviť medzi metrickými a imperiálnymi jednotkami pomocou tlačidiel SEL a ADJ)

18) Indikátor Bluetooth

Toto vozidlo je vybavené bezdrôtovou konektivitou Bluetooth. Indikátor nie je aktívny ak vozidlo nie je spárované s iným zariadením. Pri párovaní indikátor bliká a po úspešnom spárovaní. Ak máte prichádzajúci hovor, indikátor sa rozbliká aby upozornil na aktivitu telefónu.

Pre prijatie hovoru stlačte krátko tlačidlo SEL a pre ukončenie hovoru tlačidlo ADJ.

! VAROVANIE!

Nikdy netelefonujte za jazdy. Vždy zastavte vozidlo. Nepozornosť pri jazde môže spôsobiť stratu kontroly nad vozidlom a tým vážne zranenia alebo smrť.

19) Indikátor zaradenej rýchlosti

Zobrazenie zaradeného rýchlostného stupňa

20) Indikátor teploty chladiacej zmesi

Zobrazuje teplotu chladiacej zmesi, kedy "C" značí nízku teplotu a "H" vysokú. Obe tieto hodnoty sú abnormálne. Preto je nutné vozidlo buď nechať zahriať na prevádzkovú teplotu alebo naopak nechať schlaďiť aby chladiaca zmes nedosiahla bodu varu. Udržujte teplotu v normálnom rozsahu.

21) Tlačidlo SEL

Tlačidlo pre výber a nastavenie (spoločne s tlačidlom ADJ)

22) Indikátor obmedzovača

Pri stlačení tlačidla obmedzovača bude vypnutý obmedzovač rýchlosti pri zapnutom pohone 4WD.

23) Indikátor varovanie teploty chladiacej kvapaliny

Ak je teplota chladiacej kvapaliny motora nad 115 ° C indikátor sa rozsvieti, ak teplota dosiahne viac ako 120 ° C, ozve sa aj zvuková výstraha.

NASTAVENIE PRÍSTROJOVEJ DOSKY

POLOŽKA	DISPLEJ	TLAČIDLO SEL	TLAČIDLO ADJ	ÚKON	ZOBRAZENIE
Počítadlo km	TOTAL	Krátky stisk	-	Zmena na TRIP	TRIP
Prejdené km	TRIP	Krátky stisk	-	Zmena na moto hodiny	Moto hodiny
		-	Dlhý stisk	Reset aktuálnej prejdenej vzdialenosti	TRIP
Moto hodiny	H	Krátky stisk	-	Zmena na zobrazenie chybového kódu	P
Chybový kód	P	Krátky stisk	-	Zmena na zobrazenie napätia batérie	V
Napätie	V	Krátky stisk	-	Zmena na hladinu jasu	Jas displeja

Jas displeja	Hladina jasu	Krátky stisk	-	Zmena na počítadlo km	TOTAL
Ponuka rozhrania	Ponuka rozhrania	-	Krátky stisk	Nastavení jasu displeje	Ponuka rozhrania
Nastavenie času a jednotiek	Ponuka rozhrania	Dlhý stisk	-	Nastavenie času	Nastavenie hodín
	Nastavení hodín	Krátky stisk	-	Zmena na nastavenie minút	Nastavení minút
		-	Krátky stisk	Stlačením pridať 1 hodinu	Nastavenie hodín
		-	Dlhý stisk	Odobrať hodiny	Nastavenie hodín
	Nastavenie minút	Krátky stisk	-	nastavenie jednotiek	Nastavenie jednotiek
		-	Krátky stisk	Stlačením pridať 1 minútu	Nastavenie minút
		-	Dlhý stisk	Odobrať minúty	Nastavenie minút
	Formát času (12/24 h)	Krátky stisk	-	Zmena na nastavenie jednotiek	Nastavenie jednotiek (km/h)
		-	Krátky stisk	Zmena na formát času	12 / 24 hod
	Nastavenie jednotiek	Krátky stisk	-	Návrat do ponuky rozhrania	Ponuka rozhrania
-		Krátky stisk	Zmena jednotiek	Nastavenie jednotiek	

PREVÁDZKA

OBDOBIE ZÁBEHU

Doba zábehu novej ATV je veľmi dôležitá. Starostlivé ošetrovanie nového motora bude mať za následok vyšší výkon a dlhšiu životnosť motora. Starostlivo sa držte nasledujúcich inštrukcií.

UPOZORNENIE!

Počas prvých 23 hodín používania nedávajte ani neťahajte náklad.

Nejazdite s plným plynom, mohlo by dôjsť k poškodeniu súčastí motora alebo k zníženiu životnosti motora v prípade, že počas prvých 20 hodín prevádzky budete nadmerne pridávať plyn.

Počas prvých 10 hodín prevádzky nepoužívajte motor s plynom otvoreným na ½.

Počas prvých 10 až 20 hodín prevádzky nepoužívajte motor s plynom otvoreným na ¾.

Toto vozidlo môžete používať normálne až po uplynutí doby zábehu.

Použitie iných, než odporúčaných olejov môže spôsobiť vážne poškodenie motora.

CFMOTO odporúča použitie špeciálneho oleja pre štvortaktné motory: SAE 10W-40 / SG.

Pred samotnou prevádzkou preveďte nasledovné úkony:

1. Doplníte palivovú nádrž benzínom.
2. Na rovnom povrchu, skontrolujte hladinu oleja. V prípade potreby olej dolejte tak, aby bola hladina oleja medzi minimálnymi a maximálnymi značkami.
3. Najprv choďte pomaly. Voľte otvorenú plochu, ktorá vám umožní oboznámiť sa s prevádzkou a manipuláciou s vozidlom.
4. Pri jazde pridávajte a uberajte plyn. Nikdy toto s plynom nerobte pri voľnobehu.
5. Vykonávajte pravidelné kontroly kvapalín a ostatných častí tak, ako je uvedené v dennom rozvrhu pred jazdou.
6. Ťahajte len ľahké náklady.
7. Počas obdobia zábehu vymeňte olej aj olejový filter po 20 hodinách prevádzky alebo po najjazdení 320 km.

ŠTARTOVANIE MOTORA

Štartovanie studeného motora

!VAROVANIE!

Výfukové plyny obsahujú jedovatý oxid uhličitý, ktorý pri vdýchnutí môže spôsobiť stratu vedomia, vážne zranenia alebo aj smrť. Neštartujte motor v uzavretých priestoroch.

!VAROVANIE!

Motor je vybavený chladičom motorového oleja. V mrazivom počasí sa odporúča pred samotnou jazdou nechať naštartovaný motor bežať aspoň 5 min na voľnobeh!

UPOZORNENIE!

Prevádzka vozidla ihneď po naštartovaní môže spôsobiť zničenie motora. Nechajte motor zahriať pred samotnou jazdou

1. Uistite sa, že je radiaca páka zaradená na pozíciu "P" (parking) alebo "N" (neutrál)
2. Zošliapnite nožnú brzdu
3. Otočte kľúčikom do polohy , prepnite spínač vypnutia motora do polohy "ON".
4. Uistite sa, že páčka plynu nie je nijak stlačená a stlačte tlačidlo štartovania
5. Ako náhle motor naskočí nechajte ho bežať než sa zahreje na prevádzkovú teplotu

POZNÁMKA

Nikdy nedržte štartovacie tlačidlo dlhšie ako 10 sekúnd. Ak motor nenaskočí na prvýkrát, nechajte vozidlo oddýchnuť a skúste to znova. Vždy sa snažte štartovacie tlačidlo držať čo najkratšiu možnú dobu aby ste predišli vybitiu batérie.

POZNÁMKA

- Motor môže byť naštartovaný v akejkoľvek pozícii radiacej páky ak je zošliapnutá nožná brzda. Odporúčame ale motor štartovať so zaradeným "N" alebo "P".
- Pred naštartovaním nemanipulujte s páčkou plynu. Stlačte štartovacie tlačidlo.
- Ak sa nedarí motor naštartovať na prvýkrát, pustite štartovacie tlačidlo a po pár sekundách opätovne stlačte. Pokúste sa obmedziť dobu počas ktorej sa motor snaží štartovať, šetríte tým energiu akumulátora.
- Ak je akumulátor vybitý, odmontujte kryt a dobite ho.
- Pokračujte v zahrievaní motoru dokým hladko nenabehne voľnobeh.

OVĽÁDANIE RADIACEJ PÁKY

UPOZORNENIE!

Pred zaradením / preradením pustite plyn, zastavte ATV a zošliapnite pedál brzdy. V opačnom prípade môže dôjsť k poškodeniu prevodovky.

Radenie: "N" → "H"

1. Pustite páčku plynu a zastavte vozidlo.
2. Posuňte radiacu páku dopredu na symbol "H".

POZNÁMKA

Uistite sa, že radiaca páka riadne zapadla do výrezu.

3. Postupne pridávajte plyn.

Radenie: "H" → "L"

1. Pusťte páčku plynu a zastavte vozidlo.
2. Zošliapnite pedál nožnej brzdy a zaraďte "L".

Radenie: "L" → "H"

1. Pusťte páčku plynu a zastavte vozidlo.
2. Zošliapnite pedál nožnej brzdy a zaraďte "H".

Radenie: "N" → "R"

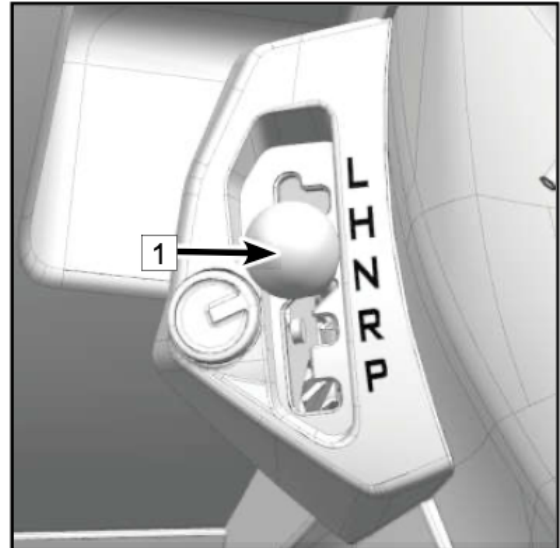

! VAROVANIE!

Pred cúvaním vždy skontrolujte, že za vami sa nenachádzajú prekážky alebo iné osoby

POZNÁMKA

1. Pustite páčku plynu a zastavte vozidlo.
2. Zošliapnite pedál nožnej brzdy.
3. Zaraďte "R" smerom k sebe
4. Po zaradení spiatočky sa rozsvieti kontrolka "R"
5. Kontrolka zaradeného stupňa vždy ukazuje aktuálne zaradený stupeň. Ak tomu tak nie je, obráťte sa na svojho predajcu.
6. Vďaka synchronizačnému zariadeniu je možné, že sa kontrolka rozsvieti až sa dá vozidlo do pohybu.
7. Pred cúvaním vždy skontrolujte, že za Vami sa nenachádza prekážka alebo ostatné osoby.
8. Pomaly pridávajte plyn a stále sledujte smer ktorým cúvate.

Radenie: "N" → "R"

1. Pustite páčku plynu a zastavte vozidlo.
2. Zošliapnite pedál nožnej brzdy.
3. Zaraďte "P" pohybom k sebe.

PREPRAVA NÁKLADU

!VAROVANIE!

Preťažovanie vozidla, nesprávne naloženie alebo odťahovanie nákladu môže zmeniť ovládanie stroja a môže spôsobiť stratu kontroly alebo nestabilitu brzd.

Pri preprave nákladu vždy dodržiavajte tieto opatrenia:

- Nikdy neprekračujte stanovenú nosnosť pre toto vozidlo.
- Znížte rýchlosť.
- Pri jazde v ťažkom alebo kopcovitom teréne znížte rýchlosť i náklad, pre udržanie stabilných jazdných vlastností.
- Rozloženie váhy na zadnom nosiči by malo byť čo najnižšie a najbližšie k vodičovi. Preprava veľkého nákladu zvyšuje ťažisko a vytvára menej stabilné prevádzkové podmienky. Znížte hmotnosť nákladu, keď je náklad vysoký. Pri manipulácii s nerovnako naloženým nákladom, ktorý nemožno naložiť inak, pracujte s veľkou opatrnosťou.
- Celá záťaž musí byť pred prevádzkou zaistená. Nezaistený náklad sa môže za jazdy pohybovať a tým ovplyvniť nestabilné prevádzkové podmienky, čo môže viesť k strate kontroly nad vozidlom. Vždy sa uistite, že zadný nosič je znížený.
- Prevoz nákladu, ktorý presahuje nosiče, ovplyvňuje stabilitu a ovládateľnosť vozidla.
- Prevoz iba na prednom alebo len na zadnom nosiči môže spôsobiť nerovnováhu vozidla a vzniká možnosť jeho prevrátenia. Vyrovnejte rozloženie váhy na oboch nosičoch tak, aby nepresahovali stanovené limity.
- Pri brzdení s nákladom dávajte pozor. Vyhnite sa terénu alebo situáciám ktoré vyžadujú cúvanie z kopca.
- Ak náklad vyžaduje ťahanie za vozidlom, vždy ho pripevnite k ťažnému zariadeniu (guľu).
- Rýchlosť jazdy s nákladom na rovnom povrchu, by nemala presiahnuť 16 km / h.
- Rýchlosť jazdy s nákladom v ťažkom teréne, pri zatáčaní, stúpaní alebo klesaní, by nemala presiahnuť 8 km / h.
- Pri nakladaní na predný nosič nezakrývajte predné svetlomety.

Pri ťahaní nákladu vždy používajte prevodový stupeň "L".

Rozloženie váhy nákladu

Tento stroj je vyrobený tak, aby uviezol alebo utiahol určité množstvo nákladu. Vždy si prečítajte varovné a informačné štítky, týkajúce sa rozloženie / zaťaženia nákladu. Nikdy neprekračujte stanovené limity. Náklad by mal byť pripevnený čo najnižšie. Pri prevádzke v ťažkom alebo kopcovitom teréne znížte rýchlosť a udržiajte stabilné jazdné podmienky.

1. Vždy upevnite náklad čo najbližšie k vodičovi.
2. Pri ťahaní nákladu buďte vždy opatrní. Rovnováha a ovládateľnosť vozidla môže byť znížená.
3. Spomaľte

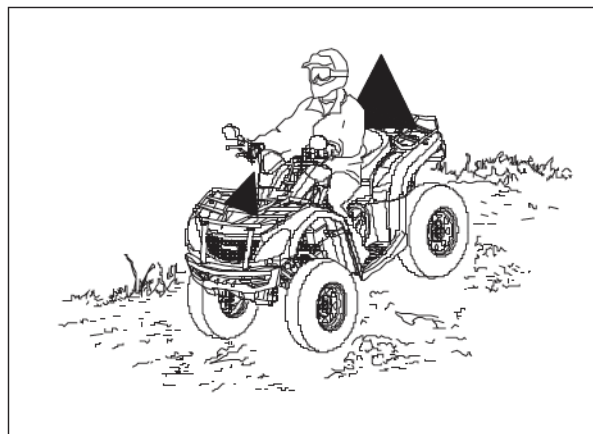

BEZPEČNÁ JAZDA

1. Sedzte rovno s oboma nohami v priestore na to určenom, obe ruky majte na riadidlách.
2. Naštartujte motor a nechajte ho zahriať. Zošliapnite pedál nožnej brzdy a zaradte požadovaný prevodový stupeň.
3. Skontrolujte okolie a smer cesty.
4. Pustite brzdy.
5. Pomaly pridávajte plyn páčkou.
6. Jazdite pomaly. Nacvičte si ovládanie a používanie plynu a bŕzd na rovnom povrchu.

ZATÁČANIE

Pre zatočenie, zatočte riadidlami do požadovaného smeru tak, že nakloníte svoju váhu dovnútra zákruty. Táto technika napomáha k vyrovnaniu trakcie medzi kolesami a ľahkému zatočeniu. Rovnaká technika by mala byť použitá aj pri zatáčaní smerom dozadu

POZNÁMKA

Zatáčanie najskôr natrénujte v nižších rýchlostiach.

!VAROVANIE!

Zatáčanie do ostrých zákrut alebo v príliš vysokej rýchlosti môže spôsobiť prevrátenie vozidla a vážne zranenia.

Vyhňte sa ostrému zatáčaniu.

Nikdy nezatáčajte vo vysokej rýchlosti.



Jazda na klzkom alebo sypkom povrchu

Pri každej jazde na klzkom povrchu, ako sú mokré cesty, ľad alebo štrk sa vždy riadte týmito pokynmi:

1. Vždy spomaľte pri vchádzaní na klzký / sypký povrch.
2. Dobre čítajte terén, vyhňte rýchlemu a ostrému zatáčaniu, ktoré môže viesť k šmyku.
3. Pre vyrovnanie šmyku otočte riadidlá do smeru šmyku a presuňte svoju váhu dopredu.
4. Jazda so zapnutým pohonom 4WD môže pomôcť v ovládaní stroji na klzkom / sypkom povrchu.

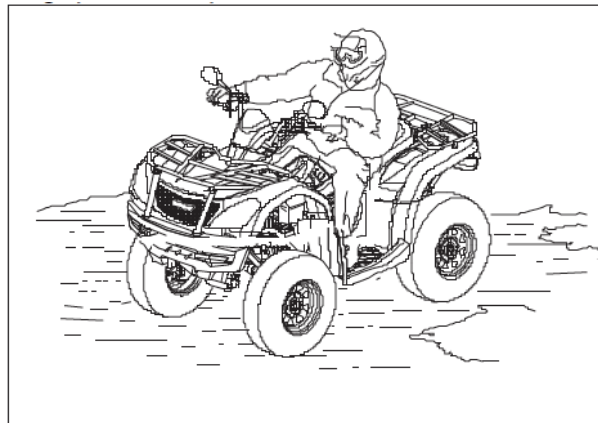

!VAROVANIE!

Pri 4WD môže dôjsť k vážnemu poškodeniu pohonu, ak je zapnuté 4WD keď sa kolesá točia naprázdno. Vždy používajte 4WD, keď majú kolesá trakciu alebo sú v pokoji.

!VAROVANIE!

Nedostatočná opatrnosť pri jazde na klzkom povrchu môže spôsobiť stratu trakcie kolies a spôsobiť stratu kontroly, nehodu a vážne zranenie alebo smrť. Nikdy nepoužívajte brzdy počas jazdy na príliš klzkých plochách. Vždy znížte rýchlosť buďte opatrní.

Jazda do kopca

Pri jazde do kopca postupujte podľa nasledovných pokynov:

1. Vždy choďte rovno hore.
2. Vyhnite sa strmým kopcom (maximálne 22 °)
3. Majte obe nohy na opierkach nôh.
4. Posuňte svoju váhu dopredu k riadidlám
5. Jazdite konštantnou rýchlosťou a s konštantným plynom.
6. Buďte pripravení podniknúť mimoriadne opatrenia. To môže zahŕňať aj rýchle zosadenie z vozidla.

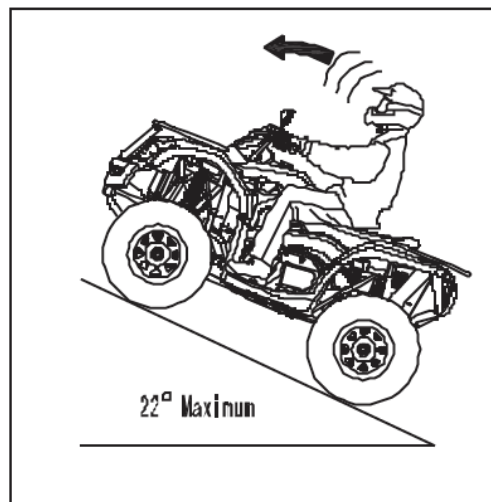

Strata rýchlosti

Pri kompletnej strate rýchlosti, pritlačte svoju váhu smerom k svahu. Zabrzďte prednou brzdou.

Pri úplnom zastavení, zabrzďte aj zadnou brzdou a zaradíte "P".

ČO ROBIŤ, KEĎ SA STROJ ZAČNE prevracať:

- Presuňte svoju váhu k svahu, nikdy k tomu nevyužívajte silu motora.
- Nikdy nebrzdíte zadnou brzdou iba PREDNOU.
- Po zastavení, zabrzďte aj zadnú brzdu a zaradíte "P".
- Zosadnite z vozidla smerom do kopca.

!VAROVANIE!

Brzdenie a manipulácia s vozidlom sú značne ovplyvnené pri prevádzke v kopcovitom teréne. Nesprávny postup môže spôsobiť stratu kontroly alebo prevrátenie a spôsobiť vážne zranenie alebo smrť. Vyhnite sa stúpaniu do strmých kopcov (maximálne 22 °).

Pri jazde v kopcoch dbajte opatrnosti a postupujte podľa inštrukcií v tomto manuáli.

PREJAZD KOPCOV

!VAROVANIE!

Nesprávne prechádzanie kopcov alebo zatáčanie v kopcoch, môže mať za následok stratu kontroly alebo prevrátenia vozidla, čo vedie k vážnemu zraneniu alebo smrti. Ak je to možné, vyhnite sa prechádzaniu kopca. Postupujte podľa pokynov uvedených v tomto návode.

Prejazd kopcov môže byť nebezpečným typom jazdy a je potrebné sa vyhnúť, ak je to možné. Pokiaľ dôjde k situácii, kedy musíte jazdiť šikmo v kopci, postupujte nasledovne:

1. Spomaľte.
2. Nakloňte sa do kopca a preneste hornú telesnú hmotnosť smerom do svahu. Nohy zostávajú v priestore na to určenom.
3. Ľahko zatočte do kopca pre udržanie smeru jazdy.

POZNÁMKA

Ak sa vozidlo začne dvíhať, pokiaľ je to možné rýchlo stočte kolesá smerom dole z kopca alebo zosadnite z vozidla smerom do kopca.

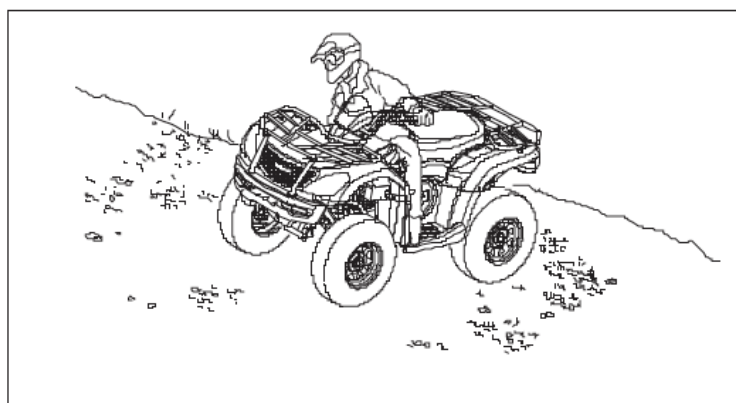

Jazda z kopca

Pri každom schádzaní z kopca sa držte týchto inštrukcií:

1. Chodte priamo z kopca nadol.
2. Presuňte svoju váhu čo najviac dozadu.
3. Spomaľte.
4. Brzdite zľahka aby ste podporili samotne spomaľovanie. Zoznámte sa s ovládaním zadnej brzdovej páky.

!VAROVANIE!

Príliš vysoká rýchlosť môže spôsobiť stratu kontroly a viesť k vážnemu zraneniu alebo smrti. Počas jazdy z kopca vždy jazdite pomaly.

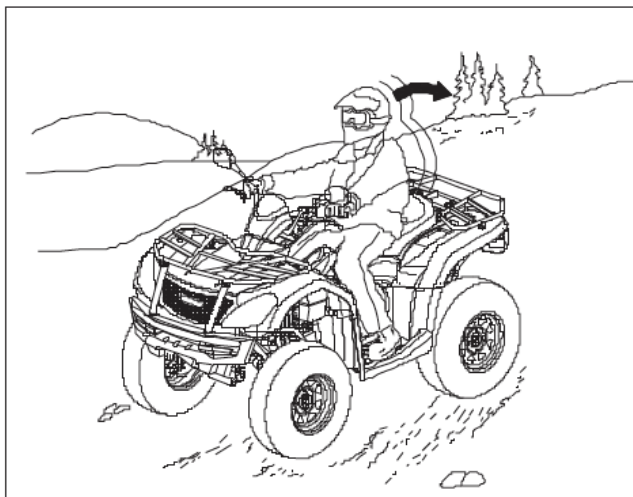

Otáčanie v kopci

!VAROVANIE!

Nedodržanie postupu pri vychádzaní na kopec môže spôsobiť stratu kontroly alebo prevrátenie a spôsobiť vážne zranenie alebo smrť.

Vyhýbajte sa stúpaniu do strmých kopcov (maximálne 22 °).

Pri jazde v kopcoch buďte obzvlášť opatrní a postupujte podľa príslušných postupov uvedených v tomto návode. Ak sa vozidlo pri jazde na kopci úplne zastaví, nikdy sa nepokúšajte z kopca cúvať!

Pokiaľ je nevyhnutné sa v kopci otočiť, dá sa použiť technika tzv. "K-Turn":

1. Pusťte plyn a potom zatlačte ručnú a nožnú brzdú.
2. Udržujte telesnú hmotnosť stále presunutú k svahu.
3. Zaradte "L" a vypnite motor.
4. Pri stlačenej páčke ručnej brzdy, zosadnite na stranu do kopca.
5. Pri stlačenej páčky ručnej brzdy a mimo vozidla, otočte riadidlá plne doľava (páčka prednej brzdy bude na strane najbližšie k vám).
6. Pomaly púšťajte páčku ručnej brzdy a umožnite vozidlu sa samovoľne otočiť doprava, kým predná maska nemieri šikmo nadol.
7. Pri stlačenej páčke ručnej brzdy, nasadnite späť na vozidlo a zaradte "P". Váhu presuňte smerom ku kopcu.
8. Naštartujte motor, zošliapnite pedál nožnej brzdy a zaradte "L".
9. Pusťte brzdové pedále a páčky a pomaly schádzajte nadol.

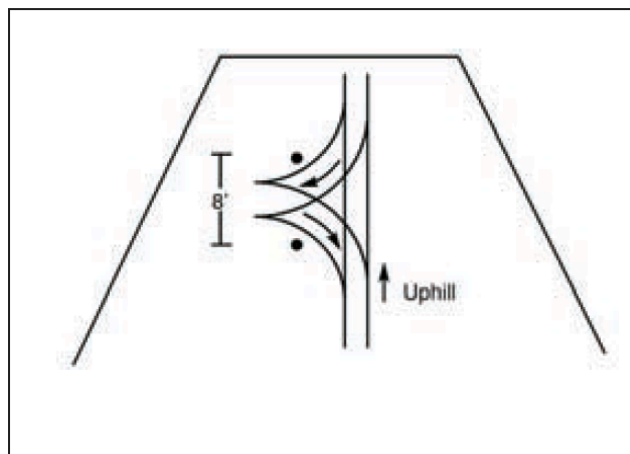

Jazda vodou / Prejazd vodného koryta

Táto ATV je schopná jazdy cez vodu s udanými limitmi hĺbky ponoru.

1. Zistite si hĺbku vody a silu prúdu pred samotnou jazdou.
2. Vyberte si taký prejazd, kde sa oba brehy pozvoľne dvíhajú.
3. Jazdite pomaly, vyhnite sa kameňom a ostatným prekážkam.
4. Po prejení vodou, osušte brzdy ľahkým stlačením páčky, aby vzniknuté trenie vysušilo vlhkosť v brzdových platničkách.

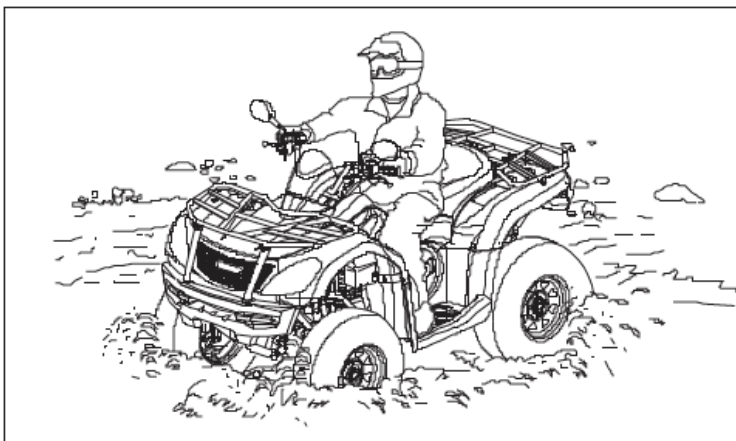

POZNÁMKA

Nepoužívajte vozidlo cez hlbokú alebo rýchlo tečúcu vodu. Ak sa nemôžete vyhnúť vode, ktorá prekračuje odporúčanú maximálnu hĺbku, choďte pomaly, starostlivo vyvážite váhu, vyvarujte sa náhlých pohybov a udržiavajte pomalý a stabilný pohyb vpred. Vyhnite sa náhlemu zatáčaniu a pridávaniu plynu.

Ak prejdete hlbokou vodou je dôležitá okamžitá kontrola a servis najmä nižšie uvedených súčastí: motorový olej, prevodová kvapalina, predná a zadná rozvodovka a všetky tesnenia.

POZNÁMKA

V prípade že sa do skrine variátora dostala voda, hnací remeň môže preklzávať a výkon bude obmedzený. Vypustite vodu a vysušte kryt variátorovej skrine, zaradte neutrál "N" a nechajte motor bežať v otáčkach aby ste vysušili zvyšné komponenty. Pridávajte plyn. Potom zaradte "L" a skontrolujte výkon vozidla. V prípade potreby opakujte tento postup, kým sa všetka vlhkosť nevysuší. V prípade problémov sa obráťte na svojho predajcu.

!VAROVANIE!

Pri zanedbanej kontrole vozidla ktoré prešlo veľmi hlbokou vodou hrozí vážne poškodenie samotného vozidla. Vykonajte údržbu podľa tabuliek.

Ak bola ATV ponorená alebo bola prevádzkovaná vo vode, ktorej hladina prekročila úroveň opierok nôh. Pred znovu naštartovaním motora je nutný odborný servis u vášho predajcu

Prejazd cez prekážky

Buďte opatrní a zoznámte sa s terénom. Dávajte pozor na veľké prekážky ako sú kmene stromov, kamene a nízko rastúce konáre stromov

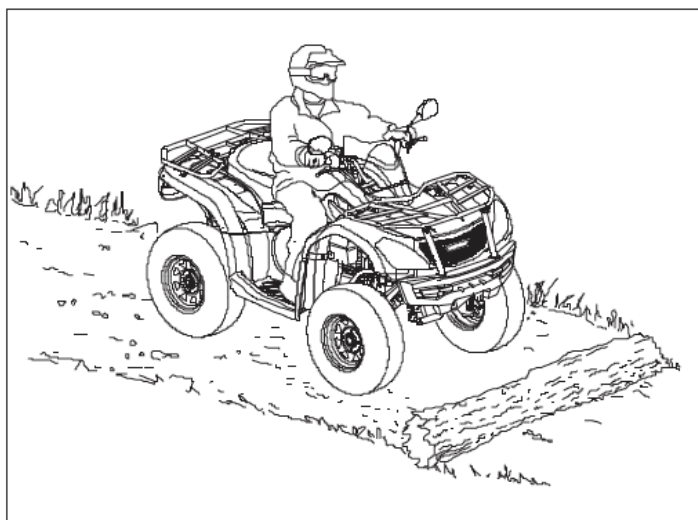

Cúvanie s ATV

Pri cúvaní dbajte nasledujúcich pokynov:

1. Nikdy necúvajte z kopca.
2. Cúvajte pomaly
3. Pri cúvaní brzdite pomaly a opatrne.
4. Vyhnite sa prudkému zatáčaniu.
5. Nepridávajte náhle plný plyn

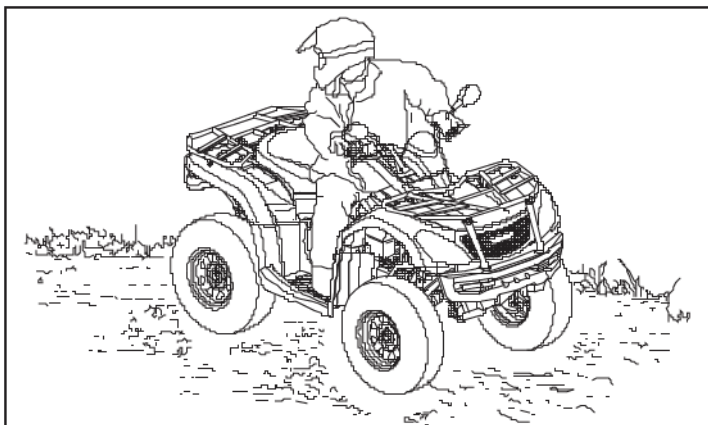

!VAROVANIE!

Nedodržanie opatrnosti pri cúvaní môže mať za následok vážne zranenie alebo smrť. Pred samotným cúvaním vždy kontrolujte prítomnosť prekážok alebo osôb za vozidlom. Ak je to bezpečné, cúvajte pomaly. Nepoužívajte prepínač obmedzovača, pokiaľ nie je potreba zapojenia ďalšieho pohonu. Vyhnite sa cúvaniu a otáčaniu sa na svahoch.

POZNÁMKA

Vaša ATV je vybavená obmedzovačom rýchlosti spiatočky. Tlačidlo prepínania by sa malo používať s opatrnosťou, pretože rýchlosť vozidla dozadu sa výrazne zvyšuje. Nepoužívajte pri plnom plyne.

!VAROVANIE!

Nadmerné pridávanie plynu v režime obmedzenia rýchlosti, môže viesť k výskytu paliva vo výfuku, čo môže mať za následok "strielanie" motora alebo jeho poškodeniu. Zadný hriadeľ je zablokovaný, keď je radenie v parkovacej polohe - "P".

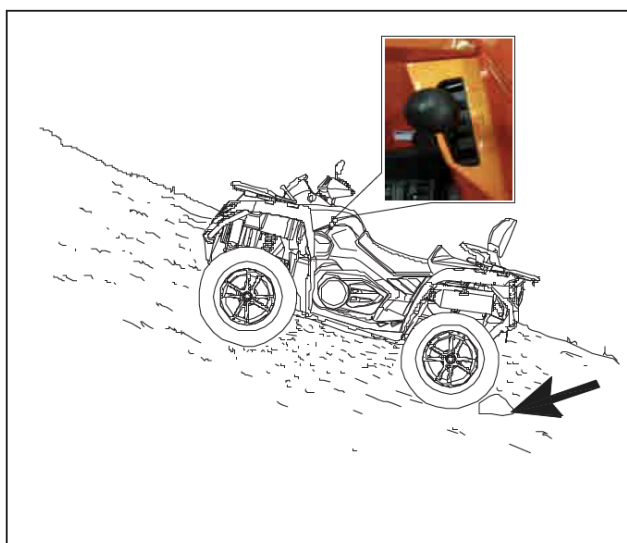

Zatáčanie s ATV

Pre dosiahnutie maximálnej trakcie pri jazde v 2WD alebo 4WD režime, musia byť dve zadné kolesá pevne upevnené na jednej náprave a spojené rovnakou rýchlou. Pri jazde v režime 4WD-LOCK (DIFF LOCK) sa otáčajú spoločne a rovnakou rýchlou aj predné kolesá. Ak teda kolesu na vnútornej strane zákruty, nie je umožnené sa "skĺznuť" alebo stratiť trakciu, vozidlom pôjde zatočiť ťažko. Aby ste mohli rýchlo a ľahko zatočiť, musí byť použitá špeciálna technika. Túto techniku si najskôr vyskúšajte pri nižších rýchlostiach.

!VAROVANIE!

Vždy dodržujte správny proces zatáčania. Predtým, než sa pokúsíte zatočiť vo vyššej rýchlosti si zatáčania osvojte v nižších rýchlostiach. Nezatáčajte v rýchlosti, ktorá je mimo vaše skúsenosti. V režime 4WD-LOCK (DIFF LOCK) treba ísť pomaly a počítať s časom potrebným na dojazd. Keď sa blížite do zákruty, spomaľte a otočte riadidlami do smeru jazdy. Presuňte svoju váhu väčšej polovice tela do opačného smeru, než zatáčate a nakloňte sa do zákruty. Udržujte konštantný plyn aj rýchlosť. Tento manéver umožní kolesám na vnútornej strane sa točiť

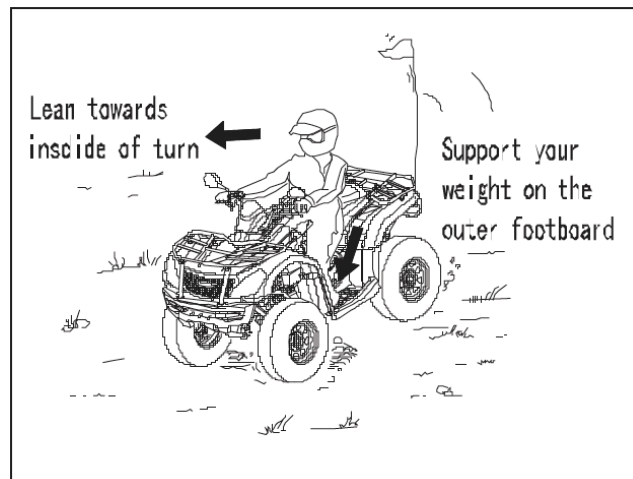

rovnakou rýchlou a správne zatočiť.. Tento postup by sa mal vykonávať v nízkej rýchlosti, opakovane a na veľkej ploche bez prekážok. Ak používate nesprávnu techniku, vaša ATV môže namiesto zatočenia pokračovať rovno. Ak sa vám nepodarí zatočiť, zastavte a znovu opakujte postup. Ak je plocha klzká alebo je terén sypký, môže pomôcť presunutie váhy viac nad predné kolesá, posunutím dopredu na sedadle. Akonáhle ste si túto techniku osvojili, je nutné ju vyskúšať vo vyšších rýchlostiach a ostrejších zákrutách.

Nedodržanie postupu pri jazde, ako sú náhle zmeny plynu, nadmerné brzdenie, nesprávne pohyby tela, príliš vysoká rýchlosť pre zatočenie, môžu spôsobiť, že sa ATV nakloní a prevráti. Ak sa ATV začne nakláňať do vonkajšej strany zákruty, viac nakloňte svoju váhu dovnútra zákruty, pustite páčku plynu a pokračujte v zatáčaní na vonkajšej strane, aby nedošlo k preklopeniu vozidla.

ÚDRŽBA A MAZANIE STROJA

Dôkladná a pravidelná údržba pomôže udržať vaše vozidlo v bezpečnom a spoľahlivom stave. Kontrola, nastavenie a mazanie dôležitých súčastí sú vysvetlené v schéme pravidelnej údržby. Skontrolujte, vyčistite, namažte, nastavte a vymeňte súčiastky podľa potreby, keď je to potrebné. Používajte originálne diely, ktoré sú k dispozícii u vášho dealera.

POZNÁMKA

Servis a nastavenie stroja sú zásadné. Ak nie ste oboznámení s bezpečnými servisnými postupmi, je potrebné vykonať tieto operácie kvalifikovaným mechanikom u vášho predajcu. Intervaly údržby sú uvedené v tabuľke na konci tohto manuálu. Tabuľka je založená na dátach pri priemerných podmienkach jazdy a priemernej rýchlosti vozidla približne 20 km / h. Vozidlá, ktoré sú vystavené ťažkému používaniu, musia byť častejšie kontrolované a obsluhované.

DEFINÍCIA ŤAŽKÉHO UŽÍVANIA ATV

- Častá jazda bahnom, vodou alebo piesočnatým terénom
- Pretekajúce alebo jazda vo vysokých otáčkach podobná pretekaniu
- Dlhá prevádzka pri nízkej rýchlosti a ťahanie nákladu
- Dlhý bežiaci voľnobeh
- Krátka jazda v chladnom počasí

Osobitnú pozornosť venujte hladine motorového oleja. Zvýšenie hladiny oleja počas chladného počasia môže znamenať prítomnosť kontaminantov v olejovej nádobe alebo kľukovej skrini. Ak hladina začína stúpať, okamžite olej vymeňte. Sledujte hladinu a ak stále stúpa obráťte sa na svojho predajcu a mechanika.

LEGENDA ZNAKOV PRE TABUĽKY ÚDRŽBY

- # = Nadmerne namáhaná časť. Znížte interval údržby o 50% na vozidlách podliehajúcich definícii nadmerného užívania
- * = Kontrola vozidla autorizovaným servisom / predajcom
- = Časti ovplyvňujúce emisie. Kontrola vozidla autorizovaným servisom / predajcom.

TABUĽKA MAZANIA

Položka	Mazivo	Postup
Motorový olej	SAE 5W-40 SAE 10W-40 SAE 15W-40 1. (viď. tabuľka viskozity olejov)	Odskrutkovanie a očistenie mierky a kontrola hladiny oleja príp. doplnenie alebo výmena
Brzdová kvapalina	DOT4	Udržujte hladinu medzi hornou a spodnou ryskou
Olej jednej rozvodovky	SAE80W-90 GL-5	Kapacita oleja: 200 ml
Olej zadnej rozvodovky	SAE80W-90 GL-5	Kapacita oleja: 230 ml
Čapy a hnacie ústrojenstvo	Celoročné mazivo	Doplňovanie mazivom, až kým neunikne mazivo

TABUĽKA VIZKOZITY OLEJOV

Oil Viscosity				15W-40				
				10W-40				
				5W-40				
F°	-22	-4	14	32	50	68	86	104
C°	-30	-20	-10	0	10	20	30	40

- Namažte každých 800 km pred plánovaným dlhším uskladnením vozidla (napr. na zimu), po umytí vozidla alebo po jazde cez vodu.
- Ak je vozidlo nadužívané, mazanie a výmena mazív musí byť častejšia.

TABUĽKA KONTROLY VOZIDLA PRED JAZDOU

Položka		Interval údržby			Poznámka
		Hod.	Kedy	Km	
*	Systém riadenia	-	PRED JAZDOU	-	Vizuálna kontrola a skúšanie jednotlivých častí vozidla a jeho funkčnosť. V prípade potreby zriadiť alebo navštíviť autorizované servisné stredisko pre potrebné opravy.
*	Vôľa plynu	-	PRED JAZDOU	-	
	Predné zavesenie a nápravy	-	PRED JAZDOU	-	
	Zadné zavesenie a nápravy	-	PRED JAZDOU	-	
	Pneumatiky	-	PRED JAZDOU	-	
	Hladina brzdovej kvapaliny	-	PRED JAZDOU	-	
	Brzdová páka a pedál	-	PRED JAZDOU	-	
	Brzdový systém	-	PRED JAZDOU	-	
	Kolesá a prvky uchytenie	-	PRED JAZDOU	-	
	Hladina motorového oleja	-	PRED JAZDOU	-	
#	Vzduchový filter a skriňa / sitko sania	-	PRED JAZDOU	-	Vizuálna kontrola. Vymeňte, ak je filter špinavý
#	Trubica usadenín vzduchová skrine	-	PRED JAZDOU	-	Kontrola. Ak sú vo vzduchovom ústrojenstva usadeniny, vyčistite trubicu, skriňu a vymeňte filter
#	Trubica usadenín CVT	-	PRED JAZDOU	-	Kontrola. Ak sú v trubici usadeniny. Vypustite a vyčistite ju alebo sa obráťte na autorizovaný servis
*	Smer svetlometov / funkcie osvetlenia vozidla	-	PRED JAZDOU	-	Kontrola alebo nastavenie správneho smeru. Príp. výmena svetlometu.
#	Chladič	-	PRED JAZDOU	-	Kontrola zanesenia a upchatiu. Očistite, ak je to nutné.

TABUĽKA KONTROLY V DOBE ZÁBEHU

Položka		Interval údržby			Poznámka
		Hod.	Kedy	Km	
	Mazanie	20	-	320	Namažte všetky namáhané spoje doplňte mazivo do mazničiek atď.
	Motorový olej / olejový filter a sitko	20	-	320	Výmena oleja a olejového filtra. Vyčistenie olejového sitka
#	Vzduchový filter / Sitko sania	20	-	320	Kontrola, ak je filter zanesený vymeňte, nečistite!
*	Vôľa ventilov	20	-	320	Kontrola a nastavenie podľa potreby

	Olej predná / zadná rozvodovka	20	-	320	Kontrola hladiny, kontrola tesnosti
	Chladiaca kvapalina	20	-	320	Kontrola hladiny, kontrola tesnosti
#	Brzdové doštičky	20	-	320	Kontrola hrúbky doštičiek
	Batérie	20	-	320	Kontrola pólov batérie, očistenie a skúška kondície batérie
*	Chod voľnobehu	20	-	320	Kontrola správnej hodnoty otáčok, v prípade pochybností alebo nepravidielnosti sa obráťte na autorizovaný servis.
*	Riadenie / Vyrovnanie kolies	20	-	320	Kontrola systému riadenia. Pre správne nastavenie sa obráťte na autorizovaný servis / predajca.
#	Brzdový pedál a páka	20	-	320	Kontrola správnej funkcie, príp. nastavenia.
	Prevodové skrine / hriadele a kĺbové hriadele	20	-	320	Kontrola tesnosti
	Hadica motora a tesnenia	20	-	320	Kontrola tesnosti

TABUĽKA PRAVIDELNEJ ÚDRŽBY

Položka		Interval údržby			Poznámka
		Hod.	Kedy	Km	
#	Brzdové doštičky	10	1 mesiac	160	Kontrola hrúbky doštičiek
	Batéria	20	-	320	Kontrola pólov. Čistenie a skúška stavu batérie v prípade potreby
	Hadica motora a tesnenia	20	-	320	Kontrola tesnosti
#	Vzduchových filter a sitko sania	50	-	800	Vždy kontrolujte pred jazdou! Ak je vozidlo vystavované nadmernému užívaniu kontrolujte častejšie.
#	Mazanie	50	3 mesiace	800	Namajte všetky pohyblivé časti, lanká, čapy atď.
#	Olej prednej rozvodovky	50	1 rok	800	Kontrola hladiny oleja. Výmena oleja 1x ročne ak ani jeden z parametrov intervalu údržby nie je splnený.
#	Olej zadnej rozvodovky	50	1 rok	800	Kontrola hladiny oleja. Výmena oleja 1x ročne ak ani jeden z parametrov intervalu údržby nie je splnený.
#	Motorový olej / olejový filter / olejové sitko	100	1 rok	1600	Kontrola zafarbenie oleja. Pokiaľ je olej kontaminovaný je nutná jeho výmena a vyčistenie olejového sitka. Pokiaľ nie je splnený ani jeden z intervalov údržby meňte 1x ročne.
	Chladiaci systém	50	6 mesiacov	800	Kontrola kvality chladiacej zmesi. Tlakový test 1x ročne
#	Chladič	50	6 mesiacov	800	Kontrola a očistenie vonkajších povrchov. Čistite častejšie ak je vozidlo vystavované nadmernému užívaniu.
*	Systém riadenia	50	6 mesiacov	800	Kontrola a namazanie.
#	Predné zavesenie	50	6 mesiacov	800	Kontrola a namazanie
#	Zadné zavesenie	50	6 mesiacov	800	Kontrola a namazanie
#	Radenie	50	1 mesiac	800	Kontrola, namazanie, nastavenie v prípade potreby
# *	Páčka a lanko plynu	50	6 mesiacov	800	Kontrola, čistenie usadenín. Čistenie a mazanie častejšie ak je vozidlo vystavované nadmernému užívaniu.

# *	Hnací remeň CVT	50	1 rok	2400	Kontrola, výmena v prípade potreby. Pre servis kontaktuje autorizovaného predajcu.
*	Remenice CVT	100	1 rok	800	Kontrola a očistenie remení. Výmena opotrebovaných častí. Pre servis kontaktujte autorizovaného predajcu
	Palivový filter a hadice	100	2 roky	3200	Kontrola stavu a vedenie hadíc. Výmena filtra a hadíc každé 4 roky.
	Hadica chladenia	100	-	1600	Kontrola stavu a vedenie hadíc.
#	Vôľa ventilov	100	-	3200	Kontrola a nastavenie podľa potreby. Pre servis kontaktujte autorizovaného predajcu.
•	Palivový systém	100	1 rok	800	Kontrola palivovej nádrže, viečka, čerpadlá a relé palivového čerpadla.
	Sviečka zapaľovania	100	2 roky	3200	Kontrola. Výmena, ak je opotrebovaná alebo spálená.
*	Uchytenie motora	100	1 rok	2400	Kontrola stavu uchytenia
	Výfukové ústrojenstvo a lapač iskier	100	1 rok	800	Kontrola, čistenie lapača iskier
#	Káble, poistky, konektory a relé	100	1 rok	1600	Kontrola vedenie a stavu káblov a drôtov. Aplikujte nevodivé mazivo na konektory, ktoré môžu prísť do styku s vodou (bahnom) apod.
# *	Ložiská kolies	100	1 rok	2400	Kontrola dotiahnutie a hluku. Výmena, ak je to nutné.
#	Bezpečnostné pásy	100	1 rok	3200	Vizuálna kontrola stavu a funkčnosti pásov. Ak je vozidlo nadmerne užívané, častejšie čistite uchytenie pásu.
	Chladiaca kvapalina	200	2 roky	6400	Výmena chladiacej kvapaliny každé 2 roky ak nie je ani jeden z parametrov intervalu údržby splnený
#	Brzdová kvapalina	200	2 roky	1600	Kontrola farby kvapaliny. Výmena každé 2 roky.
	Chod voľnobehu	-	1 rok	-	Kontrola správnej hodnoty otáčok, v prípade pochybností alebo nepravidielnosti sa obráťte na autorizovaný servis.
*	Riadenie / Geometria kolies	-	1 rok	-	Kontrola správneho chodu riadenia. Vždy kontaktujte autorizovaný servis ak je nutné nastavenie kolies a riadenie.
#	Vôľa brzdového pedála	-	1 rok	-	Kontrola, výmena alebo nastavenie v prípade potreby.

POSTUPY ÚDRŽBY

Motorový olej

Vždy skontrolujte a vymeňte motorový olej podľa intervalov vyznačených v Tabuľke údržby.

Kontrola hladiny motorového oleja

1. Umiestnite vozidlo na rovnú plochu.
2. Naštartujte motor a nechajte bežať na voľnobeh po dobu 30 sekúnd a vypnite motor.
3. Počkajte pár minút, než olej stečie späť a ustáli sa.
4. Odnímte prístupový kryt (1) ťahom k sebe.
5. Odskrutkujte olejovú mierku (2) a utrite jej čistou handričkou.
6. Zasuňte mierku späť do otvoru, ale neskrutkujte ju späť.
7. Vyberte mierku a skontrolujte hladinu oleja.
8. Udržujte hladinu oleja medzi hornou a spodnou ryskou.
9. Zaskrutkujte mierku späť, dotiahnite a vložte späť kryt.

POZNÁMKA

Prístupové priechodky sa môžu pri manipulácii uvoľniť. Uistite sa, že sú na mieste pred opätovným nasadením krytu.

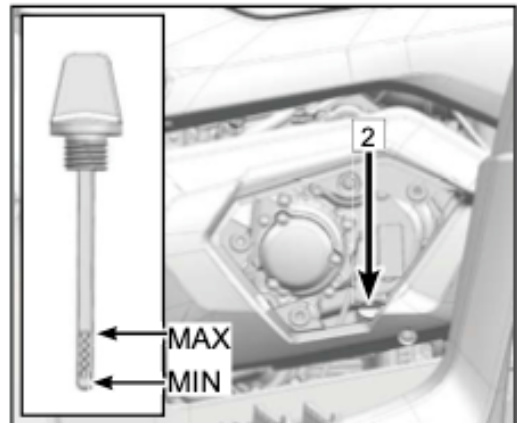
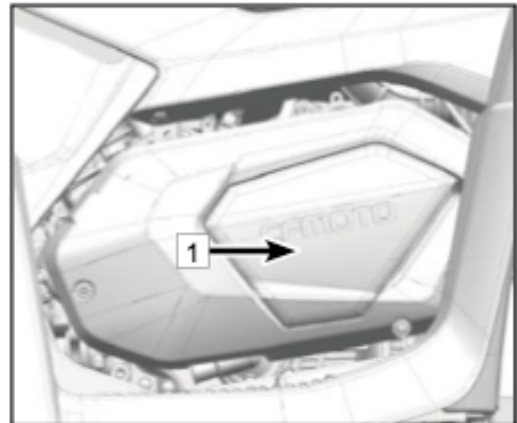

Výmena motorového oleja

1. Umiestnite vozidlo na rovnú plochu
2. Ak bol motor naštartovaný, počkajte dostatočnú dobu, aby motor schladil a olej sa vrátil späť.
3. Pod motor položte nádobu vhodnú na zachytenie oleja
4. Odskrutkujte výpustný ventil (1) a vypustíte olej z kľukovej skrine.
5. Vložte novú tesniacu maticu na výpustný ventil a riadne utiahnite.

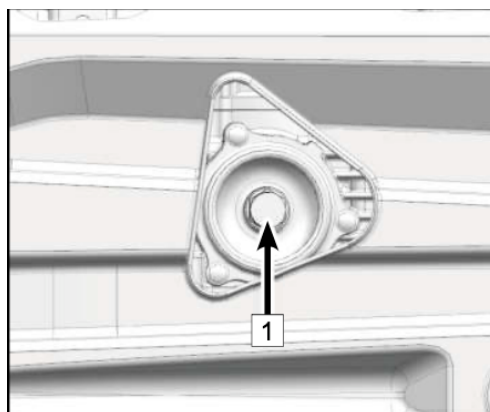

Výmena olejového filtra

1. Použite kľúč na odskrutkovanie 3 skrutiek (1) podľa obrázku. Potom odstráňte krytku (2) olejového filtra a filter vyberte (3).
2. Vložte nový filter.

UPOZORNENIE

Uistite sa, že je O-kružok (4) je v poriadku a potom ho správne vložte do drážky kľukovej skrine.

Vložte nový filter a kľúčom utiahnite 3 skrutky na krytku

UPOZORNENIE

Uťahujte (1) silou 10Nm

3. Použite novú maticu na dotiahnutie

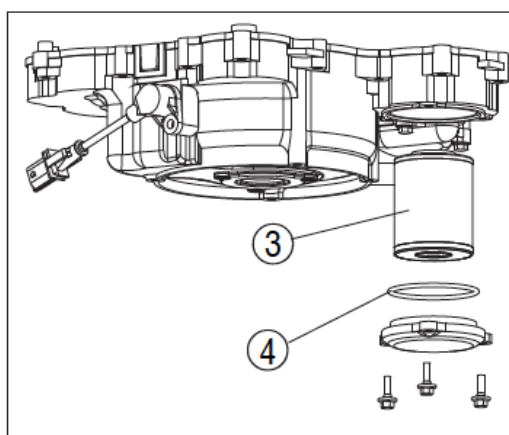
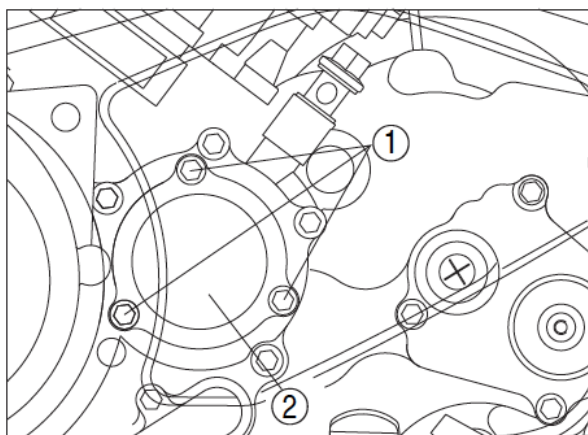

UPOZORNENIE

Uťahujte (1) silou 30 Nm

4. Pridajte určené množstvo odporúčaného motorového oleja a potom vložte späť mierku a utiahnite.

UPOZORNENIE

V prípade generálnej kontroly alebo opravy motora, musí byť doplnené 2,6 L oleja.

V prípade výmeny olejovej kazety, musí byť doplnené 2, 8L oleja.

6. Naštartujte motor a nechajte zahriať po niekoľko minút. Pri zahrievaní, skontrolujte, či olej neuniká. Ak áno, okamžite vypnite motor a pokúste sa zistiť príčinu.
7. Vypnite motor a skontrolujte, či je hladina oleja dostatočná.

Rozvodový olej

Zadná rozvodovka

Pred každou jazdou sa musí skontrolovať olej zadnej rozvodovky, či neuniká. Ak tomu tak je obráťte sa na odborný servis u vášho dealera.

Výmena oleja zadnej rozvodovky

1. Umiestnite vozidlo na rovnú plochu
2. Umiestnite nádobu pod zadnou rozvodovku
3. Vyberte výpustnú skrutku (1) vid' obrázok a vypustite olej do nádoby
4. Zaskrutkujte výpustnú skrutku
5. Dolejte nový olej
6. Skontrolujte, či olej neuniká. Ak áno, zistite poruchu alebo sa obráťte na svojho dealera.

POZNÁMKA

Uťahujte silou 23Nm

Pri pravidelnej údržbe dolievajte 0,4l oleja.

Uistite sa, že do rozvodovej skrine nevníkol žiaden cudzí predmet.

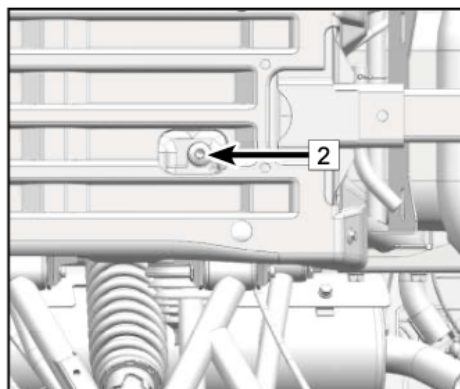
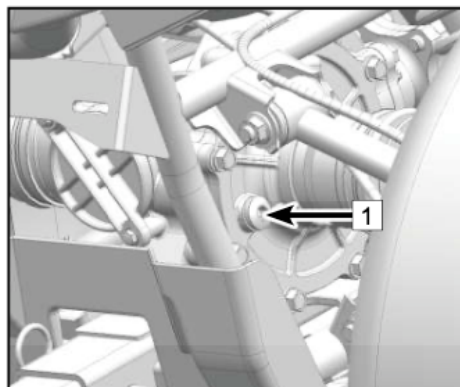

Predná rozvodovka

1. Umiestnite vozidlo na rovnú plochu
2. Odskrutkujte napúšťaciu skrutku (2) a skontrolujte hladinu oleja (1). Hladina by mala byť po okraj otvoru (3). Ak je hladina nízka, dolejte dostatočné množstvo oleja.
3. Zaskrutkujte napúšťaciu skrutku a utiahnite max. 23 Nm.

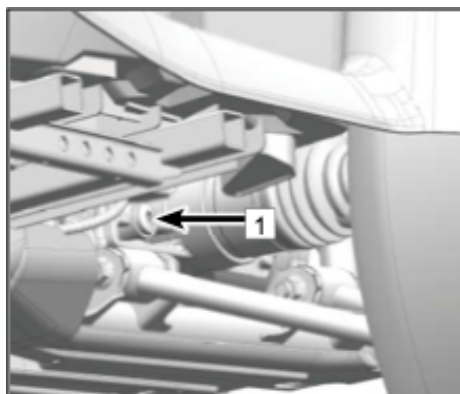

Výmena oleja prednej rozvodovky

1. Umiestnite vozidlo na rovnú plochu
2. Umiestnite nádobu pod prednú rozvodovú skriňu
3. Odskrutkujte napúšťaciu a výpustnú skrutku (1) na spodnej strane skrine, a vypustite použitý olej.
4. Zaskrutkujte výpustnú skrutku a dotiahnite silou max. 10Nm
5. Dolejte dostatočné množstvo oleja - pri pravidelnej údržbe dolejte 0,23 l oleja.
6. Zaskrutkujte napúšťaciu skrutku a dotiahnite
7. Skontrolujte, či olej neuniká, ak áno, nájdite a odstráňte príčinu príp. sa obráťte na svojho dealera.

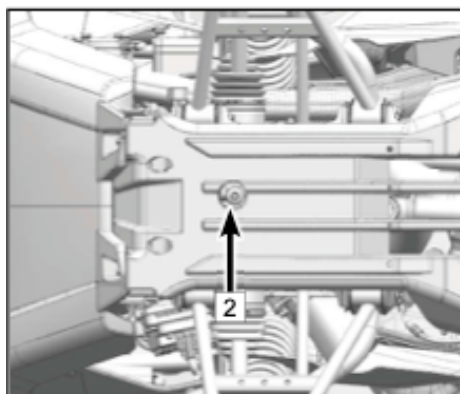

Nastavenie zostavy ventilov motora

Vôľa ventilov motora sa mení v závislosti na používaní vozidla, čo môže viesť k nesprávnemu dávkovaniu paliva alebo vzduchu alebo hluku z motora. Aby ste predišli týmto prejavom, je nutné nastaviť správnu vôľu ventilov.

TENTO ÚKON MUSÍ BYŤ VYKONÁVANÝ ŠKOLENÝM PROFESIONÁLOM, PRETO SA VŽDY KONTAKTUJTE NA AUTORIZOVANÝ SERVIS.

- Vôľa sacieho ventilu motora (studený motor): 0,06 mm ~ 0,14 mm
- Vôľa výfukového ventilu motora (studený motor): 0,11 mm ~ 0,19 mm

Voľnobeh motora

Vozidlo je vybavené elektronickým vstrekovaním paliva preto tu nie je nutné akokoľvek nastavovať chod voľnobehu. Správne nastavenie ako plynu tak voľnobehu bolo nastavené pri výrobe. Ak sa vám javí chod voľnobehu motora nepravidelný, obráťte sa na autorizovaný servis.

Voľnobežné otáčky motora: 1500 ot/min ± 150 ot/min.

Chladiaci systém

Kontrola chladiacej kvapaliny

1. Umiestnite vozidlo na rovnú plochu
2. Nádobka chladiacej kvapaliny je umiestnená v ľavej prednej časti vozidla. Skontrolujte hladinu kvapaliny v nádobke len ak je motor studený, pretože hladina kvapaliny priamo závisí od teploty motora.

POZNÁMKA

Hladina chladiacej kvapaliny musí byť medzi hornou (3) a spodnou (4) ryskou.

3. Ak je hladina kvapaliny pod alebo na spodnej ryske, odskrutkujte viečko nádobky (2) a dolejte chladiacu kvapalinu po hornú rysku. Zaskrutkujte viečko.

POZNÁMKA

Najnižšia kapacita nádobky je 0,2l.

UPOZORNENIE!

Tvrdá alebo slaná voda môže vážne poškodiť motor. Používajte mäkkú vodu, ak nemáte k dispozícii destilovanú.

UPOZORNENIE

Ak je doliata voda, nechajte svojho diera skontrolovať obsah nemrznúcich látok čo najskôr. Činnosť ventilátora chladiča je plne automatická. Je zopínaný a vypínaný na základe teploty chladiacej kvapaliny

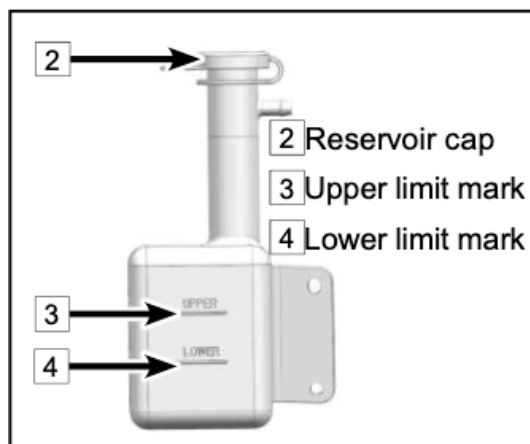
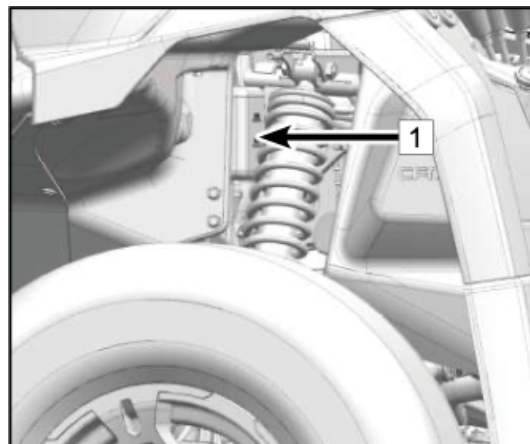

Výmena chladiacej kvapaliny

1. Umiestnite vozidlo na rovnú plochu.
2. Umiestnite nádobu pod motor a odskrutkujte výpustnú skrutku (1) (Použite korýtka alebo inú pomôcku tak aby ste zabránili poliatu opierok nôh).
3. Odskrutkujte viečko chladiča.
4. Odskrutkujte viečko nádobky chladiacej kvapaliny
5. Odpojte hadičku od nádobky a vylejte chladiacu kvapalinu.
6. Po vyliatí kvapaliny, riadne vypláchnite chladiace systém čistou vodou.
7. Vymeňte výpustnú skrutku (ak je poškodená) a potom zaskrutkujte. Uťahujte silou 10 Nm.
8. Pripojte hadičku k nádobke chladiacej kvapaliny.
9. Dolejte odporúčané množstvo chladiacej kvapaliny do chladiča, kým nie je plný. Pri dolievaní chladiacej kvapaliny súčasne povolujte odtokovú skrutku, vid' obrázok, aby ste uvoľnili potencionálne vzduchové bublinky.
10. Zaskrutkujte kryt chladiča
11. Naštartujte motor a nechajte bežať na voľnobeh niekoľko minút. Vypnite motor a skontrolujte hladinu chl. kvapaliny. Ak je nízka, pridajte viac kvapaliny dokiaľ nie je chladič plný.
12. Dolejte chladiacu kvapalinu do nádržky až po hornú rysku.
13. Naskrutkujte viečko nádobky a skontrolujte či kvapalina neuniká.
14. Nainštalujte panel a predný nosič.

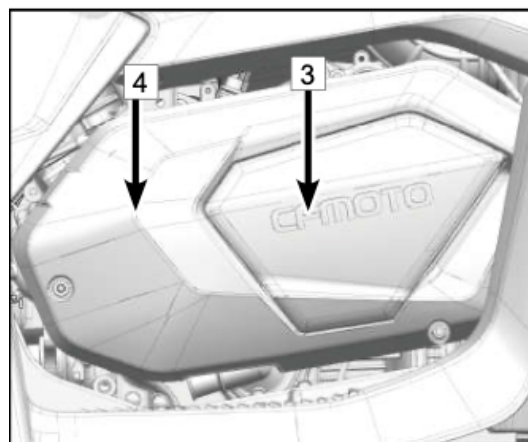
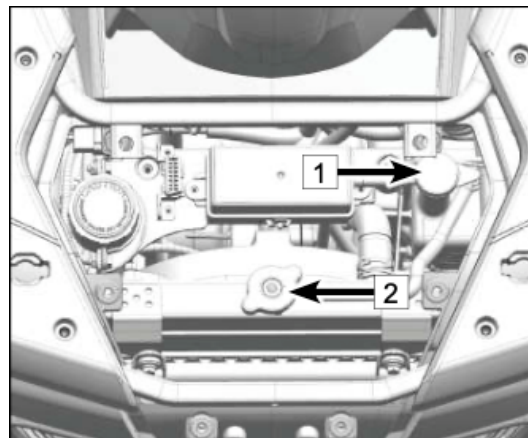

!VAROVANIE!

Po vypnutí motora sa nepokúšajte odskrutkovať viečko chladiča. Počkajte, než stroj vychladne. Potom odskrutkujte viečko. Hrozí nebezpečenstvo vystreknutia horúcej kvapaliny!

POZNÁMKA

Odporúčaná chladiaca kvapalina:

Vysokokvalitný nemrznúci etylénglykol obsahujúci inhibítory korózie pre hliníkové motory.

Odporúčaná zmes vody + nemrznúca zmes: 1:1.

Kapacita chladiaceho systému: 2,18 l (bez kontajnera)

Pri výmene: meňte 2.1l

Objem nádobky: 0,2 - 0,38l

!UPOZORNENIE!

Tvrdá alebo slaná voda môže vážne poškodiť motor. Používajte len odporúčané chladiace kvapaliny!

POZNÁMKA

Ak uniká chladiaca kvapalina, kontaktujte svojho dealera

Prachové manžety

Skontrolujte manžety (1), či nie sú opotrebované alebo pretrhnuté. Ak áno, vymeňte ich.

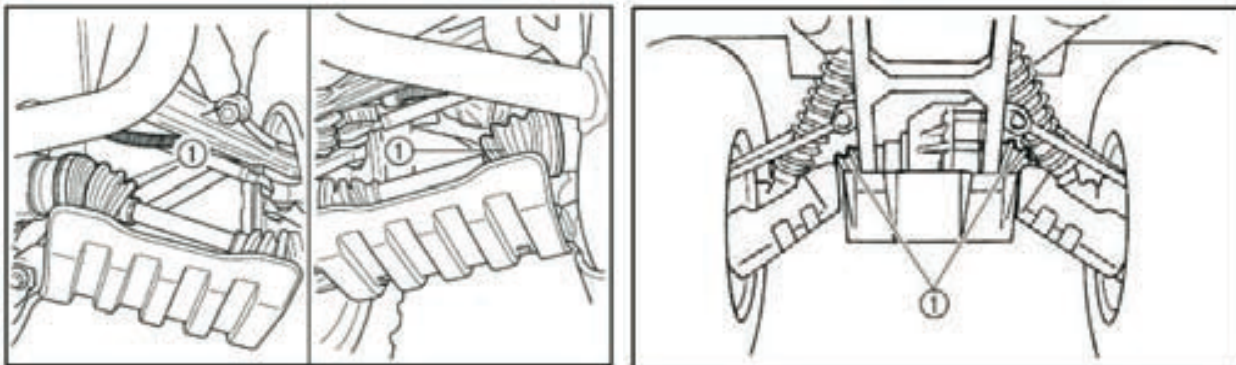

Zapaľovacia sviečka

Kontrola zapaľovacej sviečky

1. Vyberte panel
2. Odstráňte kryt sviečky
3. Pre vybratie sviečky použite kľúč k tomu určený (súčasť balenia).

Zapaľovacia sviečka je dôležitým komponentom motora a ľahko sa kontroluje. Stav zapaľovacej sviečky môže pomôcť identifikovať aktuálny stav motora. Ideálna farba na bielom izolátore okolo stredovej elektródy je stredne svetlá až svetle opálená pri bežnom používaní ATV. Nepokúšajte sa sami diagnostikovať tento problém. Nechajte vozidlo skontrolovať u vášho predajcu. Pravidelne vykonávajte kontrolu zapaľovacej sviečky, pretože teplo a usadeniny spôsobia, že zapaľovacia sviečka sa pomaly rozbieja a eroduje. Pokiaľ dochádza k nadmernej erózii elektród, alebo ak sú prítomné uhlíky a iné usadeniny, sviečku vymeňte.

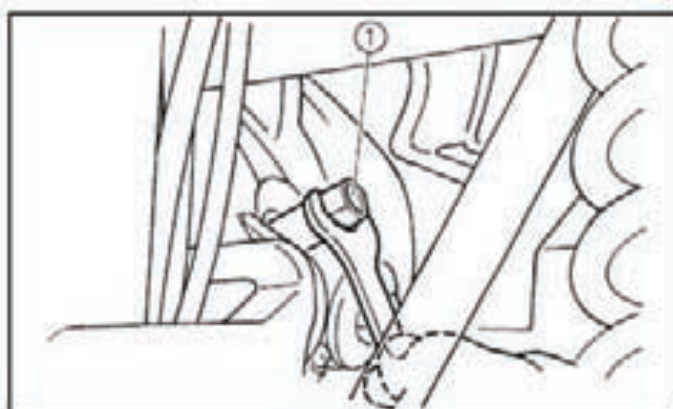

POZNÁMKA

Používajte iba zapaľovacie sviečky **DCPR8E (NGK)**

Inštalácia novej zapaľovacej sviečky

Zmerajte medzeru elektródy pomocou hrúbky drôtu, ak je to nutné, nastavte podľa parametrov. –
mezera 0,8 – 0,9 mm

1. Vyčistite povrch tesnenia. Zo závitů odstráňte špinu.
2. Namontujte zapaľovaciu sviečku a utiahnite ju predpísaným krútiacim momentom.
(20 Nm / ¼ až ½ otočenie pre utiahnutie rukou)
3. Nasadte krytku sviečky
4. Nainštalujte panel naspäť.

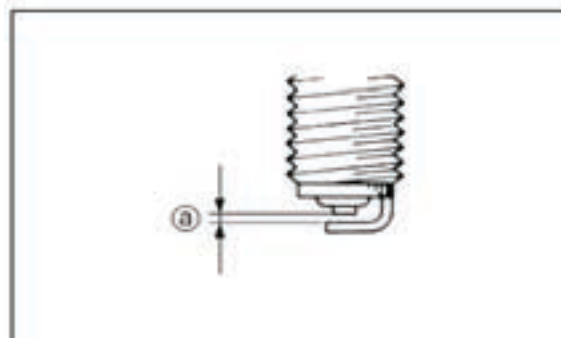

Vzduchový filter

Čistenie vzduchového filtra

V dolnej časti krytu vzduchového filtra je kontrolná hadica (1). Pokiaľ je v tejto hadici vidieť prach alebo vodu, vyprázdňte hadicu a dôkladne vyčistite teleso vzduchového filtra. Ak bolo vozidlo ponorené, obráťte sa na svojho predajcu, pre kontrolu, či je voda vo vnútri kľukovej skrine motora.

Údržba vzduchového filtra

1. Zložte sedlo
2. Vyberte kryt filtra vytiahnutím oboch strán na zadnej strane krytu, aby ste uvoľnili plastové západky.
3. Odstráňte pružinové krytky (2) a vyberte kryt puzdra filtra (3) a (4)
4. Odstráňte kryt filtra vo vzduchovej skrini (5)
5. Povoľte svorku vzduchového filtra (6)
6. Odoberte penový pred-filter (7) zo vzduchového filtra. Jemne umyte, mydlovou vodou a nechajte riadne vyschnúť.
7. Skontrolujte papierový filter, či je v poriadku pre znovunainštalovanie. Ak je to potrebné, jemne zotrite kefou nahromadený prach príp. nainštalujte nový filter.
8. Namontujte predfilter na vzduchový filter. Na vnútorný priemer gumového tesnenia vzduchového filtra, naneste tenkú vrstvu maziva.
9. Nainštalujte vzduchový filter a svorku na vstupné teleso vzduchového filtra. Pevne utiahnite svorku.
10. Nainštalujte späť kryt veka vzduchového filtra a pružinové svorky. Skontrolujte, či je kryt správne nainštalovaný a tesní.
11. Nainštalujte späť dekoratívny kryt a uistite sa že je riadne zacvaknutie.

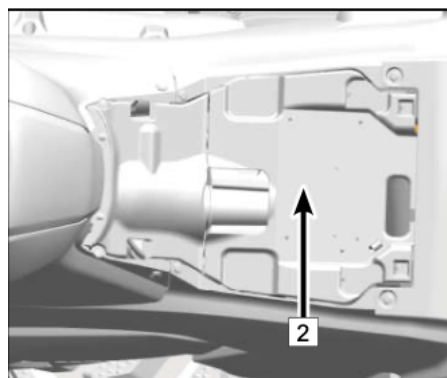
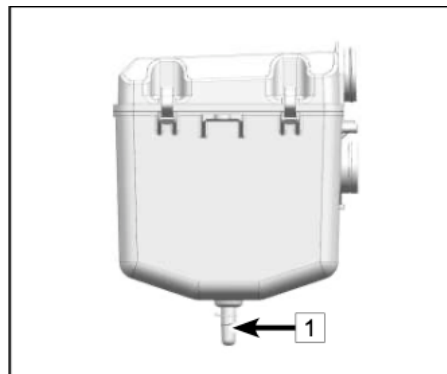

UPOZORNENIE

Na čistenie nepoužívajte tekuté prostriedky, papier sa môže rozmočiť!

POZNÁMKA

Ak je stroj prevádzkovaný v extrémne prašných podmienkach, mal by sa čistiť a mazať častejšie. Pri každej údržbe skontrolujte prívod vzduchu do puzdra vzduchového filtra. Skontrolujte tesnenie gumového spoja vzduchového filtra v súvislosti s plynom a rozdeľovačom. Správne utiahnite všetky kovové prvky, aby ste zabránili tomu, aby sa nefiltrovaný vzduch dostal do motora.

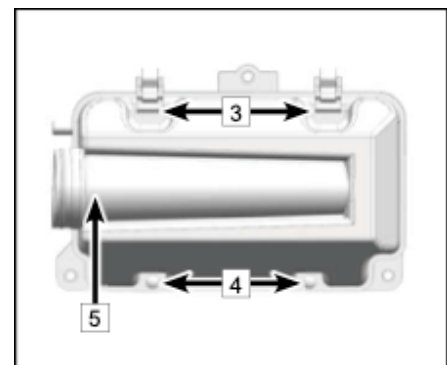

!VAROVANIE!

Neštartujte motor bez nainštalovaného vzduchového filtra. Nefiltrovaný vzduch bude nasávaný do motora a spôsobí jeho opotrebovanie a poškodenie. Okrem toho prevádzka bez vzduchového filtra znižuje výkon a prehrieva motor.

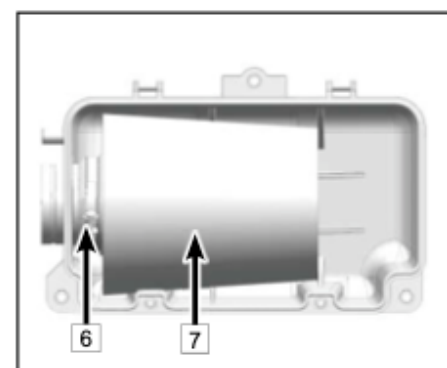

Údržba vzduchového filtra po vniknutí vody

Ak sa vozidlo potopilo alebo voda vstúpila do vzduchovej skrinky, je potrebné vypustiť zvyšnú vodu zo všetkých komponentov a potom ich správne vysušiť. Nesušte stlačeným vzduchom, existuje riziko zničenia filtra. Ak problémy s prevádzkou vozidla pretrvávajú, obráťte sa na autorizované servisné stredisko.

UPOZORNENIE!

Ak voda vstúpila do vzduchového potrubia, existuje riziko nezvratného poškodenia motora a iných častí. Preto je vždy potrebné kontaktovať autorizovaného predajcu / servis!

Čistenie sitka lapača iskier

Sitko čistite keď je tlmič aj výfuk chladný.

1. Odstráňte skrutku (1)
2. Odstráňte lapač (2) z tlmiča
3. Ľahko dvakrát poklepte na výfuk a potom použite drôtenú kefu pre odstránenie všetkých usadenín (3)
4. Zasuňte výfukovú rúrku do tlmiča a zarovnajte otvory
5. Vložte skrutky a utiahnite.

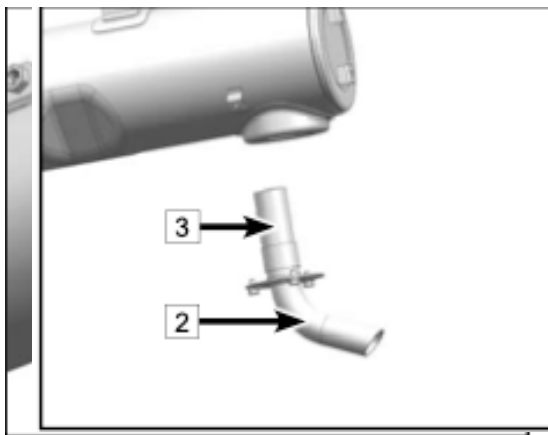

VAROVANIE!

Pri čistení lapača iskier vždy nechajte výfukový systém úplne vychladnúť. Neštartujte motor pri čistení

Variátor (CVT)

Čistenie trubice výdychu vzduchu z variátora:

- a) Ak sa v chladiacom potrubí klinového remeňa zbiera prach alebo voda
- b) Skontrolujte hadicu, vyberte hadicu ① a vyčistite ju.

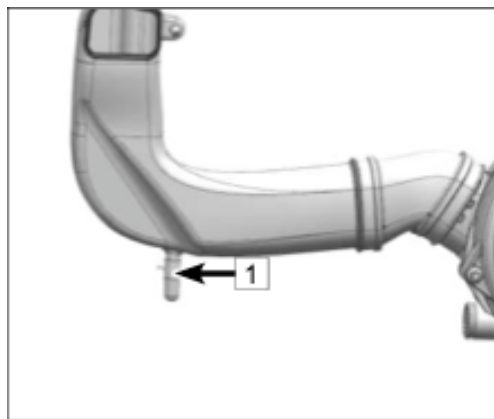

Výpustná skrutka variátora

Po jazde v hlbkej vode, kedy sa voda dostala do skrine klinového remeňa, povoľte výpustnú skrutku (1) aby ste vypustili vodu zo skrine.

!VAROVANIE!

Po vypustení vody, si nechajte vozidlo skontrolovať u svojho dealera pre príp. poškodenie iných súčastí motora vodou.

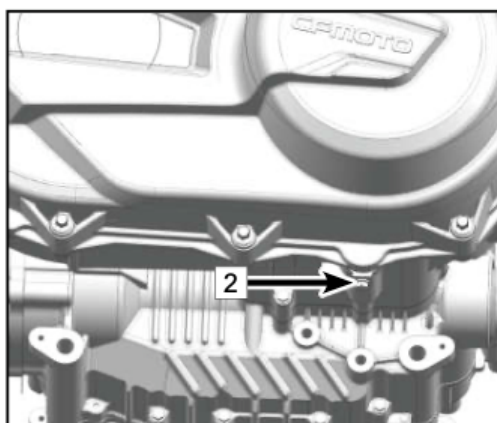

Nastavenie škrtiacej klapky (plynu)

Teleso škrtiacej klapky je životne dôležitou súčasťou motora a vyžaduje veľmi sofistikované nastavenia. Väčšina úprav by mala byť ponechaná na predajcovi, ktorý má k tomu odborné znalosti a skúsenosti. Avšak voľnobežná rýchlosť môže byť kontrolovaná vlastníkom ako súčasť pravidelnej údržby. Škrtiaca klapka bola nastavená továrensky a po mnohých testoch.

Ak je nastavenie vykonané neodborne, môže dôjsť k zlému výkonu motora a k poškodeniu. Skontrolujte stabilitu voľnobehu a ak je to potrebné, kontaktujte predajcu.

1. Povoľte maticu (1)
2. Otočte nastavovaciu maticou (2) v smere páky (a):
3. 3 - 5mm
4. Upevnite maticu (1)

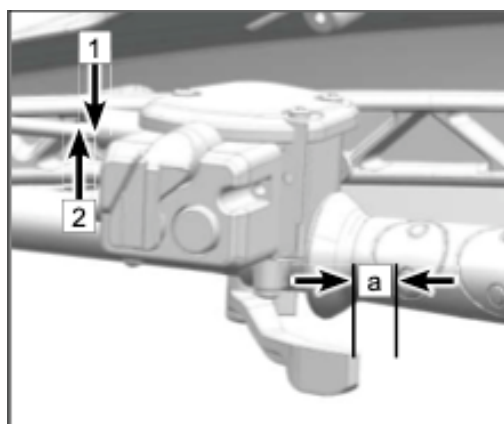

Brzdový systém

Kontrola predných brzdových doštičiek

Skontrolujte brzdové doštičky (1), či nie sú poškodené alebo opotrebované.

Ak áno, kontaktujte svojho predajcu pre ich výmenu..

Kontrola zadných brzdových doštičiek

Skontrolujte brzdové doštičky (1), či nie sú poškodené alebo opotrebované.

Ak áno, kontaktujte svojho predajcu pre ich výmenu.

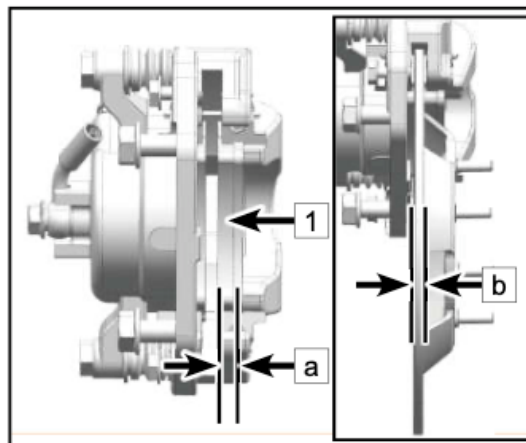

POZNÁMKA

Pre kontrolu brzdových doštičiek musí byť odňaté kolesá.

Kontrola hladiny brzdovej kvapaliny (1)

Zložte sedlo a skontrolujte hladinu brzdovej kvapaliny. Nedostatočné množstvo brzdovej kvapaliny môže zavzdušniť brzdový systém príp. zapríčiniť nesprávnu funkciu bŕzd. Pred jazdou skontrolujte, či je hladina brzdovej kvapaliny nad spodnou ryskou a doplňte v prípade potreby.

- Nádrž hlavného brzdového valca brzdovej kvapaliny prednej brzdy je umiestnená vpravo od riadidiel.
- Nádrž hlavného valca brzdovej kvapaliny zadnej brzdy je umiestnená blízko zadného brzdového pedálu..

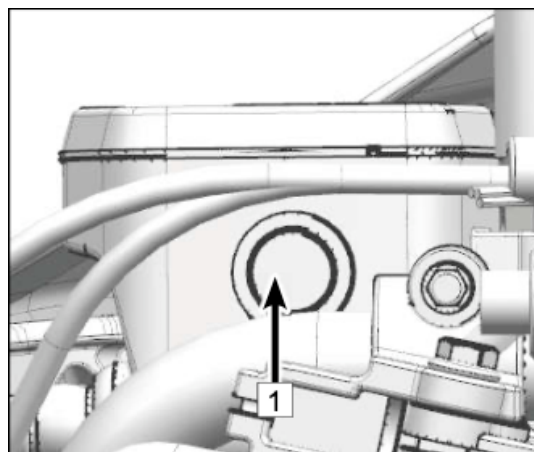

1. Pri kontrole hladiny brzdovej kvapaliny sa uistite, že horná časť zásobníka hlavného valca je na úrovni otočením riadidiel.
2. Používajte len kvalitnú brzdovú kvapalinu. V opačnom prípade sa gumové tesnenie môžu poškodiť, čo spôsobí netesnosť a zlý výkon brzdy.
3. Vždy dopĺňajte rovnaký typ brzdovej kvapaliny. Miešaním rôznych typov môže spôsobiť nežiaduce chemickú reakciu a zlým brzdovým vlastnostiam.
4. Pri dopĺňaní dávajte pozor, aby do hlavného brzdového valca nevnikla voda. Voda výrazne znižuje bod varu brzdovej kvapaliny a môže spôsobiť zablokovanie bŕzd parou.
5. Brzdová kvapalina môže poškodiť lakované a plastové časti. Rozliatu kvapalinu vždy okamžite utrite.

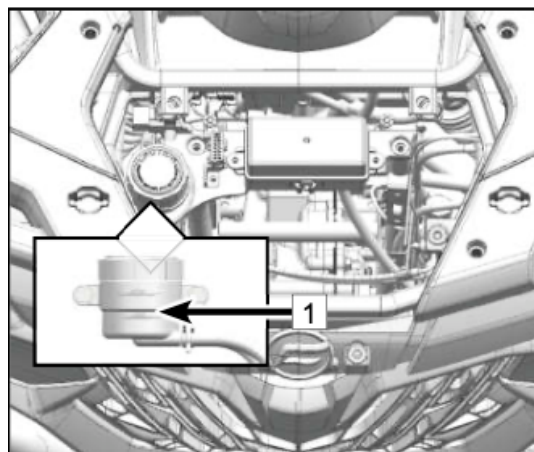

6. V prípade výrazného zníženia hladiny brzdovej kvapaliny sa obráťte na svojho predajcu pre riadnu kontrolu vozidla.

POZNÁMKA

Doporučená brzdová kvapalina: **DOT 4**

Výmena brzdovej kvapaliny

Kompletná výmena brzdovej kvapaliny by mala byť vykonávaná len odborným pracovníkom. Pri pravidelnom servisu alebo v prípade ničenia / úniku kvapaliny, vymeňte tesnenie každé dva roky. Brzdové hadice meňte pravidelne každé 4 roky.

Nastavenie vôle prednej brzdovej páčky

Predná brzdová páka by mala mať vôľu 0 mm. Ak nie, obráťte sa na svojho dealera.

! VAROVANIE! (PO SERVICE)

- Uistite sa, že brzdy fungujú hladko a že vôľa je správna.
- Uistite sa, že brzdy nedrhnú a že nie sú mäkké.
- Všetok vzduch musí byť odvzdušnený z brzdového systému. Výmena súčiastok brzd vyžaduje odborné znalosti. Tieto postupy by mal vykonávať váš predajca.

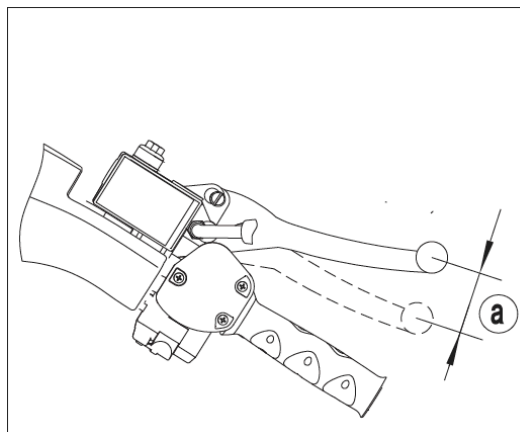

Nastavenie vôle zadnej brzdovej páky

Vôľa zadnej brzdovej páky (C) by mala byť 0,5 - 0,2 mm.

1. Povoľte poistnú maticu
2. Otočte nastavovacou skrutkou (2) v smere (a) pre zvýšenie vôle a smerom (b) pre zníženie vôle.
3. Uťahnite poistnú maticu (1)

Ak sa vám nedarí nastaviť správnu vôľu, obráťte sa na svojho dealera.

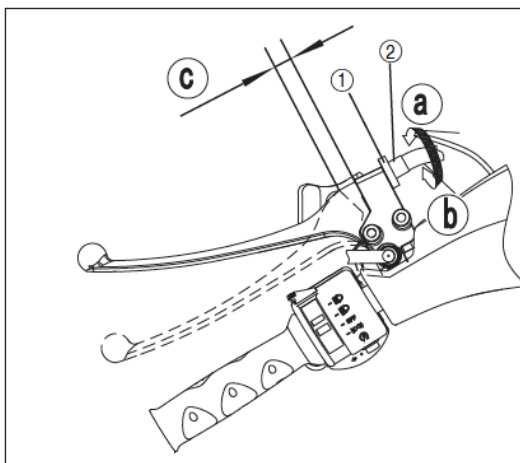

UPOZORNENIE!

Nešliapte na pedál nožnej brzdy.
Uistite sa, že sa pedál nehýbe.

Parkovacia brzda

Pri parkovaní vozidla vypnite motor a pevne stlačte pravú brzdovú páku a súčasne stlačte brzdový pedál potom zatlačte parkovacie páčku (1) ľavou rukou.

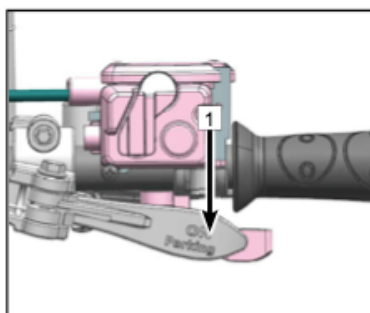
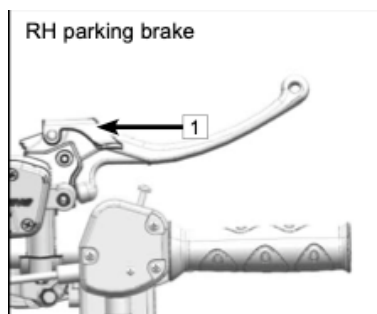

Nastavenie výšky brzdového pedálu

POZNÁMKA

Pre zabrzdzenie brzdy nastavte zadnú brzdu pred kontrolou zadných brzdových doštičiek. Horná časť brzdového pedálu by mala byť umiestnená medzi 9R mm - 120 mm nad hornej časti opierky nôh. Ak tomu tak nie je, nechajte svojho predajcu nastaviť.

!VAROVANIE!

Po vykonanom servise:

- Uistite sa, že brzdy fungujú hladko a plynulo a že vôľa je správna.
- Uistite sa, že brzdy nedrhnú
- Všetok vzduch musí byť odvzdušnený z brzdového systému. Výmena brzdnych komponentov vyžaduje odborné znalosti a mali by byť vykonané kvalifikovaným pracovníkom u vášho predajcu.

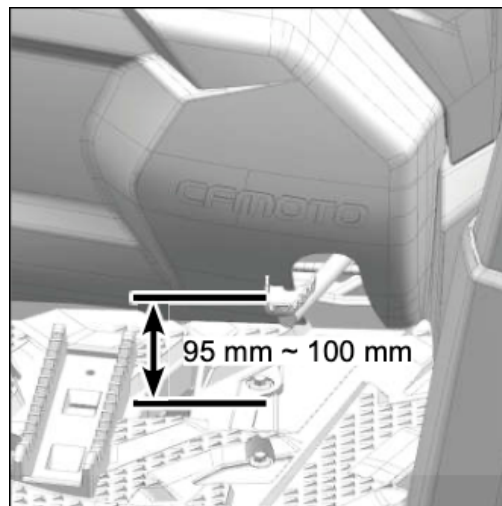

Spínač zadného brzdového svetla

Spínač brzdového svetla, ktorý je aktivovaný brzdovým pedálom a brzdovými pákami, je správne nastavený, keď sa rozsvieti brzdové svetlo tesne pred tým, než sa brzdí.

Pri zlyhaní brzdového svetla, skontrolujte zapojenie spínača a či je kábel riadne pripojený.

Kontrola a mazanie laniek

!VAROVANIE!

Kontrolujte lanká často. Vymeňte poškodené lanká. Namažte vnútro a konce laniek. Ak lanka nepracujú hladko, požiadajte svojho predajcu, aby ich vymenil.

POZNÁMKA

Doporučené mazivo: **SAE 10W/30**

Horný a dolný otočný čap kľbu mazanie

Namažte pomocou maznice čapy kľbov. Ak kľby nepracujú hladko, požiadajte svojho dealera o výmenu.

POZNÁMKA

Odporúčané mazivo: **Mazivo na báze lítiového mydla**

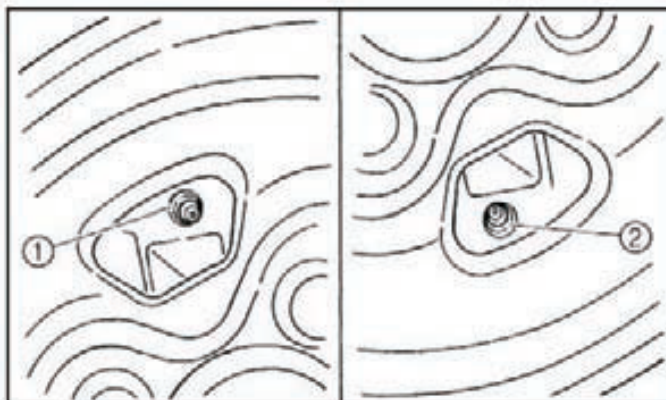

Kolesá a pneumatiky

Demontáž kolesa

1. Povoľte matice kolies (1)
2. Zdvihnite ATV a umiestnite vhodný stojan pod rám.
3. Odnímate matice z kolesa
4. Zložte koleso

Nasadenie kolesa

1. Nasadíte koleso a matice na skrutky
2. Povoľte zdvihák tak aby koleso bolo rovnomerne na zemi.
3. Dotiahnite matice: Prednú – 70 – 80 Nm
Zadnú – 70 – 80 Nm

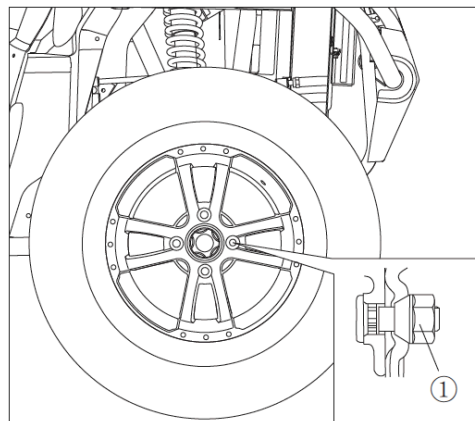
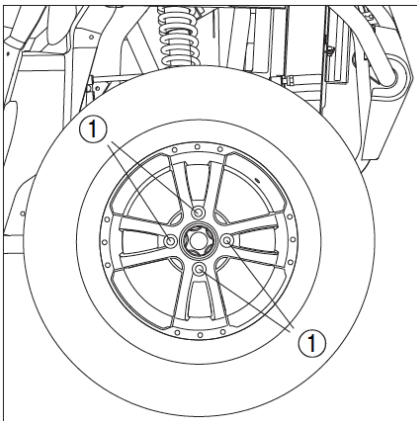

Pravidelne kontrolujte stav, tlak a vzorku pneumatík.

Doporučený tlak pneu:

Predné / Zadné: 6,5 PSI

Hĺbka vzorky pneumatík: 3 mm

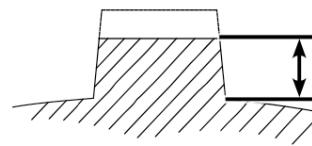
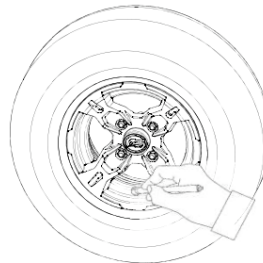

Akumulátor (batéria)

Tento stroj je vybavený akumulátorom bez nutnosti údržby. Preto nie je nutné kontrolovať elektrolyt alebo pridávať destilovanú vodu do akumulátora. Ak sa zdá, že sa batéria samovoľne vybíja, obráťte sa na svojho predajcu.

Špecifikácie akumulátora: 12V 30Ah

!VAROVANIE!

Nepokúšajte sa odstrániť tesniace viečka článkov akumulátora. Mohlo by dôjsť k jeho poškodeniu.

!NEBEZPEČENSTVO!

Zabráňte kontaktu s pokožkou, očami alebo odevom. Pri práci s batériami vždy chráňte oči. Uchovávajte mimo dosahu detí.

V prípade kontaktu s pokožkou

Vonkajší kontakt: Vypláchnite vodou.

Vnútorň kontakt: Pite veľké množstvo vody alebo mlieka, mlieko s magnéziom, vajcia alebo rastlinný olej. Vyhľadajte okamžitú lekársku pomoc.

V prípade vniknutia do očí: Vyplachujte čistou tečúcou vodou po dobu 15 minút a okamžite vyhľadajte lekársku pomoc. Akumulátor držte mimo dosahu otvoreného ohňa, plameňov, alebo iných zdrojov ohňa. V okolí nefajčite. Pri nabíjaní alebo používaní akumulátora dobre vetrajte.

Odištalovanie akumulátora - X625-A (dlhá verzia)

Pred vybratím akumulátora vždy vypnite motor!

1. Vyskrutkujte dilatačné skrutky (1)
2. Odstráňte horný panel (2)
3. Odskrutkujte skrutku (3)
4. Odstráňte držiak batérie pod sedlom (4)
5. Odstráňte pás (5) a kryt elektród (6)
6. Odskrutkujte skrutku aj kábel mínusového pólu
7. Odskrutkujte skrutku aj kábel kladného pólu
8. Vyberte batériu (7)

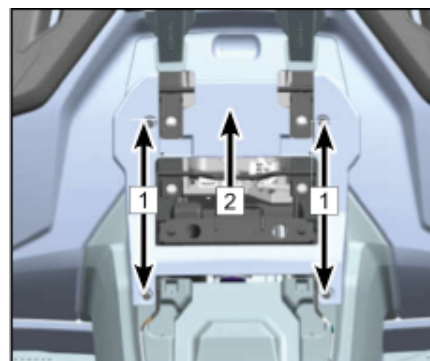

**Pri opätovnej inštalácii akumulátora postupujte obrátene!
Najprv pripojte kladný (+) pól a potom mínusový (-)!**

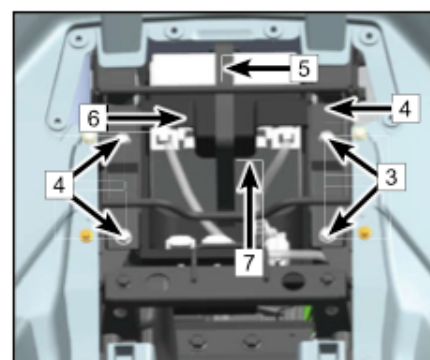

Odištalovanie akumulátora - X625-A (krátka verzia)

Pred vybratím akumulátora vždy vypnite motor!

1. Vyskrutkujte rozpínacie skrutky (1)
2. Odstráňte horný kryt zadného nárazníka (2)
3. Vyberte skrutku (3)
4. Odstráňte predný držiak sedadla (4)
5. Vyberte pás (5) a kryt elektród (6)
6. Odskrutkujte skrutku aj kábel mínusového pólu
7. Odskrutkujte skrutku aj kábel plusového pólu
8. Vyberte batériu (7)

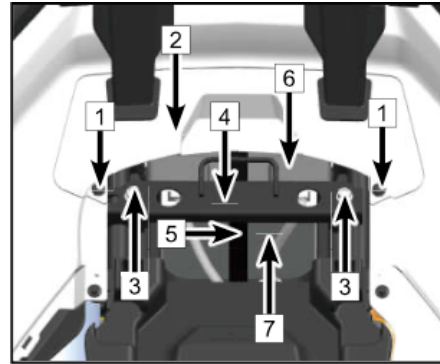

**Pri opätovnej inštalácii batérie postupujte obrátene!
Najprv pripojte kladný (+) pól a potom mínusový (-)!**

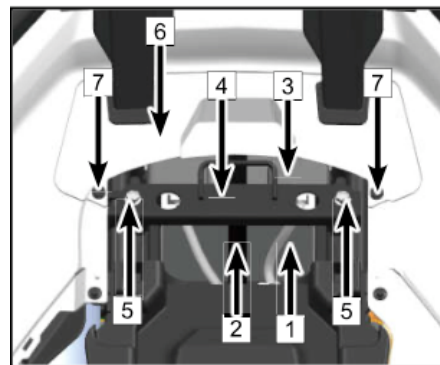

Údržba akumulátora

1. Ak stroj nepoužívate mesiac alebo dlhšie, vyberte akumulátor a uložte ho na chladnom, tmavom mieste. Pred opätovnou inštaláciou batérie, ju najprv úplne nabite.
2. Pre dobíjanie batérie je potrebná špeciálna nabíjačka akumulátora (konštantné napätie / ampér). Použitie bežnej nabíjačky batérií môže skrátiť životnosť vášho akumulátora.
3. Vždy sa uistite, že sú správne zapojené spoje pri vkladaní akumulátora späť do zariadenia.

Poistky

1. Hlavné relé / poistková skrinka (1) je umiestnená pod predným poklopom. Hlavná poistka 30A (2) a poistka EPS 40A (3) je umiestnená pod sedadlom.
2. Ak je poistka vyhorená, vypnite hlavný vypínač a nainštalujte novú poistku so zadanou hodnotou. Potom zapnite prepínače. Ak poistka okamžite znovu vyhorí, obráťte sa na svojho predajcu

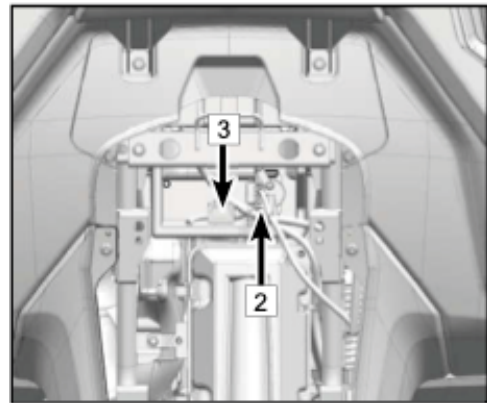
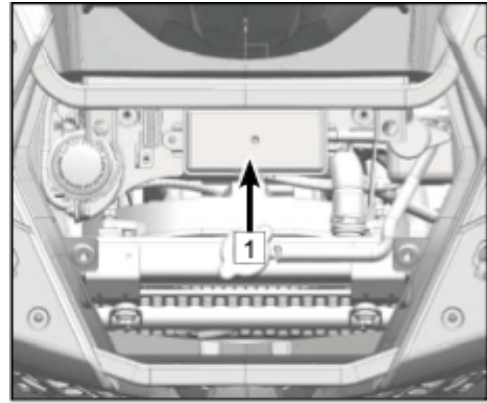

UPOZORNENIE

Vždy používajte poistku s určeným menovitým výkonom. Nikdy nepoužívajte náhradu namiesto správnej poistky.

!VAROVANIE!

Aby ste predišli náhodnému skratu, vypnite hlavný vypínač pri kontrole alebo výmene poistky

SCHÉMA POISTKOVEJ SKRINE

MAIN RELAY			SUB START RELAY	FAN RELAY	FUEL PUMP RELAY	FRONT 2-4 RELAY
10A	10A	15A	15A			FRONT 4-4 RELAY
SIGNAL CONTROL 15A	SMOKING 15A	LAMP 15A				REAR 2-4 RELAY
EFI 15A	FAN 15A	FUEL PUMP 10A			REAR 4-4 RELAY	

Navijak

ATV môže byť vybavené predným elektrickým navijakom. Jeho ovládanie je na riadidlách, pomocou kolískového ovládača IN / OUT. Stlačením tlačidla OUT dôjde k odvíjaniu lana, stlačením IN navíjanie lana.

! UPOZORNENIE!

Navijak nie je vybavený koncovým vypínačom, dbajte preto na zvýšenú pozornosť pri navíjaní, aby nedošlo k úplnému navinutiu a následne k strhnutiu / zničeniu navijaka.

Nikdy nepoužívajte navijak pri vypnutom motore, vzhľadom k veľkému odberu prúdu môže dôjsť k vybitiu batérie a jej následnému zničeniu.

!UPOZORNENIE!

Navijak nie je vybavený brzdou, nepoužívajte ho teda napr. na zaistenie štvorkolky pri prevoze na prívese alebo k ťahaniu bremena jazdou ATV, môže dôjsť k strhnutiu / zničeniu navijaka.

Elektrické navijaky montované (používané) vo štvorkolkách, UTV a SSV sú určené predovšetkým k núdzovému vyslobodeniu samotného vozidla, na ktorom je navijak namontovaný. Ďalšími možnosťami použitia navijaka je ovládanie najrôznejšieho príslušenstva, ako napr. zdvíhanie snehovej radlice. Vo všetkých prípadoch používania elektrického navijaku majte na pamäti, že navijak nesmie byť preťažovaný! Či už samotným preťažením max. ťažnej sily, (dané modelom navijaku), počtom cyklov zopnutie (navíjanie / odvíjanie), dĺžky pre jedno navíjanie pod zaťažením (2-3min), či veľkým trením a odporom lana, (dané nesprávnym navíjaním lana, napr. navíjanie k jednej strane bubna). Ďalším dôležitým faktorom možného prehriatia navijaku a jeho súčasťou je okolitá teplota pri ktorej je navijak používaný, a je teda nutné jeho používanie danej okolitej teplote prispôbiť.

Maximálna ťažná sila navijaku je vždy uvedená priamo na štítku navijaku, a to väčšinou v jednotke libier (LBS). (1 libra = 0,454 kilogramu). Táto najvyššia hodnota ťažnej sily však platí len pre prvú vrstvu závitov lana na bubne navijaka. Pre každú ďalšiu vrstvu lana na bubne sa ťažná sila znižuje.

Vo všetkých prípadoch preťaženie navijaka dôjde k jeho prehriatiu, pri ktorom hrozí strata jeho správnej funkcie, nevratné zničenie, poškodenie či zničenie samotnej štvorkolky (ATV, UTV, SSV), alebo dokonca požiaru, vážnemu poranenia či smrti.

V prípade, že je vaša štvorkolka vybavená elektrickým navijakom môže byť tento navijak k elektroinštalácii štvorkolky pripojený niekoľkými spôsobmi. Navijak môže byť zapojený úplne nezávisle na elektroinštalácii štvorkolky, teda je možné ho zapnúť aj bez zapnutia spínacej skrinky štvorkolky alebo je zapojený cez elektroinštaláciu štvorkolky a pre jeho zapnutie je nutné zopnutie spínacej skrinky. Avšak v oboch prípadoch sú vždy silové vodiče stále pripojené k navijaku i akumulátora. Dôrazne odporúčame v prípade nepoužívania navijaku odpojiť aspoň jeden najlepšie + vodič od akumulátora a pripojiť ho iba pri použití navijaka. Samozrejme je tiež možné, či viac než vhodné použiť tzv. odpojovač akumulátora. Týmto sa vyvarujete neoprávneného, náhodného či inak spôsobeného zapnutia navijaka, ktoré môže viesť k jeho zničeniu, poškodeniu štvorkolky či dokonca požiaru.

Ak je váš navijak dovybavený diaľkovým ovládaním tak týmto odpojením tiež zaistíte, že vám prijímač diaľkového ovládania nebude neustále odoberať prúd z akumulátora štvorkolky, a teda nedôjde k jeho predčasnemu vybitiu.

Ak je váš navijak vybavený syntetickým (nylonovým) lanom dôrazne odporúčame aby ste používali ochranný návlak v miestach kde sa lano trie alebo sa dotýka nejakého predmetu, ktorý by mohol lano poškodiť. V prípade radlice s vodiacou rolničkou (kladkou) lana je nutné rolničku vybrať a nylonové lano preťahovať iba pod čap bez rolničky. Či už používate navijak k akejkoľvek činnosti, pre ktorú je určený, dbajte na to aby lano bolo vždy čo najviac kolmo k navijaku a nenavíjalo sa iba k jednej strane alebo cez seba na navíjací bubon navijaka. Ak sa tak už stane a lano je na navíjacom bubne navinuté cez seba či k jednej strane dôrazne odporúčame lano až k miestu odkiaľ bolo chybné navinuté znovu

odvinúť a opäť ho správne v riadkoch a dôkladne utiahnuté znovu navinúť. Pri tejto činnosti je nutné používať ochranné rukavice. Pokiaľ je lano napr. rôzne navinuté cez seba, má na bubne navijaka podstatne väčší priemer, čo môže pri častom používaní navijaku napr. zdvíhanie radlice na sneh zapríčiniť lámanie, dreňou a celkovému poškodzovaniu lana navijaka.

!UPOZORNENIE!

Pozor, tieto elektrické navijaky nemajú žiadny koncový spínač, ktorý by automaticky zastavil navíjanie či odvíjanie lana v koncových polohách. Je pre to teda nutné dbať na citlivé dovíjanie či odvíjanie lana, aby nedošlo k jeho zatahnutiu do rolien, alebo naopak k maximálnemu odvinutiu lana, pri ktorom musí zostať na bubne navijaka min. 5 závitov lana. V prípade odvinutia celého lana môže dôjsť aj k navinutiu na opačnú stranu a navijak (prípadne jeho brzda) nebude fungovať správne.

!UPOZORNENIE!

- Nikdy neprekračujte maximálnu uvedenú ťažnú silu navijaka. (Podľa modelu navijaku)
- Nikdy neprekračujte maximálny počet jednotlivých spínacích cyklov. Medzi jednotlivými spínacími cyklami musí byť minimálny časový odstup 20-30 sekúnd. Celkový neprerušený stav v tomto režime nesmie byť dlhší ako 15 min. Po tejto dobe musí činnosť navijaku prerušená do doby, než dôjde k ochladeniu navijaku a všetkých jeho súčastí. Na dĺžku cyklu pre prehriatie a spätné ochladenie navijaku a jeho súčasťou má priamy vplyv okolitá teplota pri ktorej je navijak používaný.
- Nikdy neprekračujte maximálnu dĺžku 2 – 3 min. pre jedno navíjanie pod zaťažením.
- Vždy navíjajte lano len kolmo k bubna navijaka, alebo do maximálneho uhla 15°, aby nedošlo k navinutiu lana k jednej strane a poškodenie alebo zničenie samotného lana či navijaka. Ak už dôjde k navíjaniu lana k jednej strane bubna, prerušte prácu, odviňte lano a overte, aby sa znovu lano navíjalo rovnomerne a kolmo k bubnu navijaka.
- Nikdy nepoužívajte navijak ako vlečné zariadenie.
- Nikdy nepoužívajte navijak na zdvíhanie nákladov ani osôb.
- Nepoužívajte navijak na zabezpečenie štvorkolky (ATV, UTV, SSV) pri preprave.
- Nepoužívajte navijak v prostredí suchých a ľahko zápalných materiálov, kde hrozí jednoduché založenie požiaru.
- Nikdy nepoužívajte navijak inak, než pre plynulé ťahanie statickou ťažnou silou.
- Nikdy nepotápajte navijak ani jeho súčasti do vody.
- Nikdy sa nedotýkajte navijaku a jeho súčastí bez ochranných pomôcok. Hrozí nebezpečenstvo popálenia.
- Nikdy nepoužívajte samotné lano navijaka k ovinutiu kotviaceho bodu a zaháknutie háku na lano pre jeho zabezpečenie, inak dôjde k nevratnému poškodeniu lana. K ovinutiu kotviaceho bodu vždy použite kotevné lano, popruh či reťaz.
- Nikdy nezabudnite pred použitím navijaka skontrolovať správnu polohu zapnutia (zopnutie) spojky navijaku, kedy je prevodovka pevne zopnutá s bubnom navijaka. Väčšina navijakov umožňuje ručné voľné odvinutie lana, a to pomocou páčky spojky (brzdy), ktorá uvoľní spojenie prevodovku motora od bubna navijaka. Ak by bol bubon s prevodovkou nedokonale zopnutý mohlo by dôjsť k strate funkcie navíjania, čo by viedlo k nevratnému poškodeniu alebo zničeniu navijaku, štvorkolky či dokonca vážnemu poraneniu alebo smrti.
- Nikdy nenechávajte navijak silovo pripojený k akumulátoru. Navijak pripájajte iba na čas nevyhnutne potrebný na jeho používanie. Vždy po ukončení činnosti s navijakom ho odpojte od silového obvodu, a to pomocou odpojovača alebo odpojením aspoň jedného najlepšie + silového vodiča od akumulátora. Ponechávať navijak stále pripojený k silovej časti elektrického obvodu môže byť doslova hazard. V krajnom prípade môže dôjsť aj k samovoľnému zopnutiu navíjaniu či odvíjaniu, čo môže mať za následok nezvratné poškodenie či zničenie samotnej štvorkolky (ATV, UTV, SSV), poškodenie či zničenie cudzieho majetku alebo dokonca požiaru, vážnemu poranenia či smrti.

!UPOZORNENIE!

Tieto typy elektrických navijakov nie sú určené pre dlhodobé veľmi časté a neprerušované navíjanie. K týmto účelom slúžia navijaky hydraulické, ktoré sú viac odolné proti prehriatiu, avšak nie sú vhodné pre montáž na stroji, ktoré nemajú vývod z hydraulického systému.

!UPOZORNENIE!

Vždy udržiajte navijak a jeho súčasti v čistote pre jeho spoľahlivé a správne fungovanie. Pred každým použitím navijaka dôrazne odporúčame skontrolovať celkový stav navijaku, laná, rolien, vodičov, správny smer navíjanie atď.

!VAROVANIE!

Nedodržiavanie všetkých vyššie uvedených rád a pokynov môže vyústiť v nevratné poškodenie či zničenie častí štvorkolky, štvorkolky (ATV, UTV, SSV) samotnej, poškodenie či zničenie cudzieho majetku alebo dokonca požiaru, vážnemu poranenia či smrti.

Svetlomety**POZNÁMKA**

Všetky svetlá na tomto vozidle sú LED, teda je nemožno ich opraviť v prípade poruchy alebo poškodenia. Pre výmenu svetiel sa obráťte na autorizovaného predajcu.

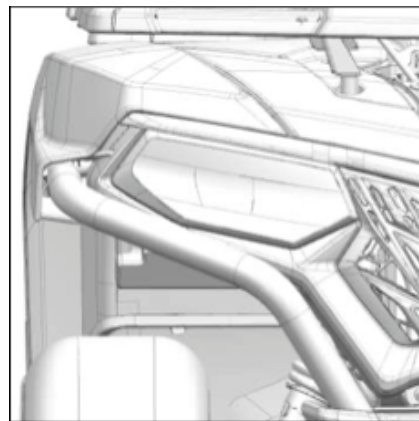
**Nastavenie smeru svetlometov****! VAROVANIE!**

Odporúčame, aby nastavenie svetlometov vykonal váš predajca. Otáčaním nastavovacími skrutkami (1) môžete zvýšiť alebo znížiť uhol svetlometu.

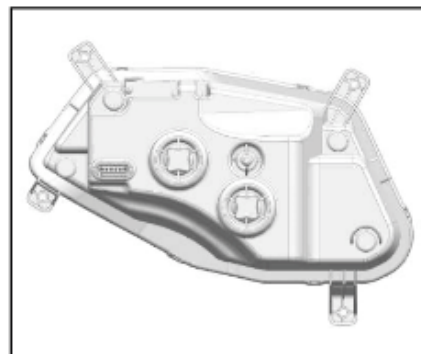
**Výmena koncového / brzdového svetla**

Žiarovka koncového / brzdového svetla je LED, nemožno ju vymeniť samostatne.

Ak je to nutné, vymeňte celé svetlo, obráťte sa na autorizovaný servis.

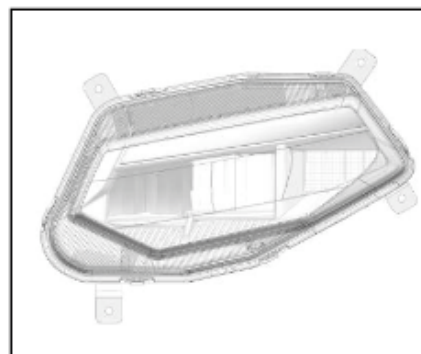

Tlmiče

Nastavenie predného a zadného tlmiča

Predpätie pružiny môže byť nastavené tak, aby zodpovedalo hmotnosti jazdca a podmienkam jazdy.

POZNÁMKA

Pri nastavení zadných tlmičov je nutné zložiť zadné kolesá. Upravte predpätie nasledujúcim spôsobom. Ak chcete zvýšiť predpätie pružiny, otočte nastavovací krúžok v smere (a).

Ak chcete znížiť predpätie pružiny, otočte nastavovací krúžok v smere (b).

POZNÁMKA

Špeciálny kľúč pre nastavenie tlmičov (1) si môžete vyžiadať u svojho predajcu.

Štandardné pozície: (b)

A = minimum (mäkké)

E = maximum (tvrdé)

!VAROVANIE!

Vždy nastavujte pruženie na ľavej i pravej strane rovnako!

!VAROVANIE!

Ak prevádzkujete ATV s nevhodne nastavenými tlmičmi, môže rýchlo dôjsť k poškodeniu tlmičov, závesov tlmičov a ďalších dielov súvisiacich so zavesením kolies.

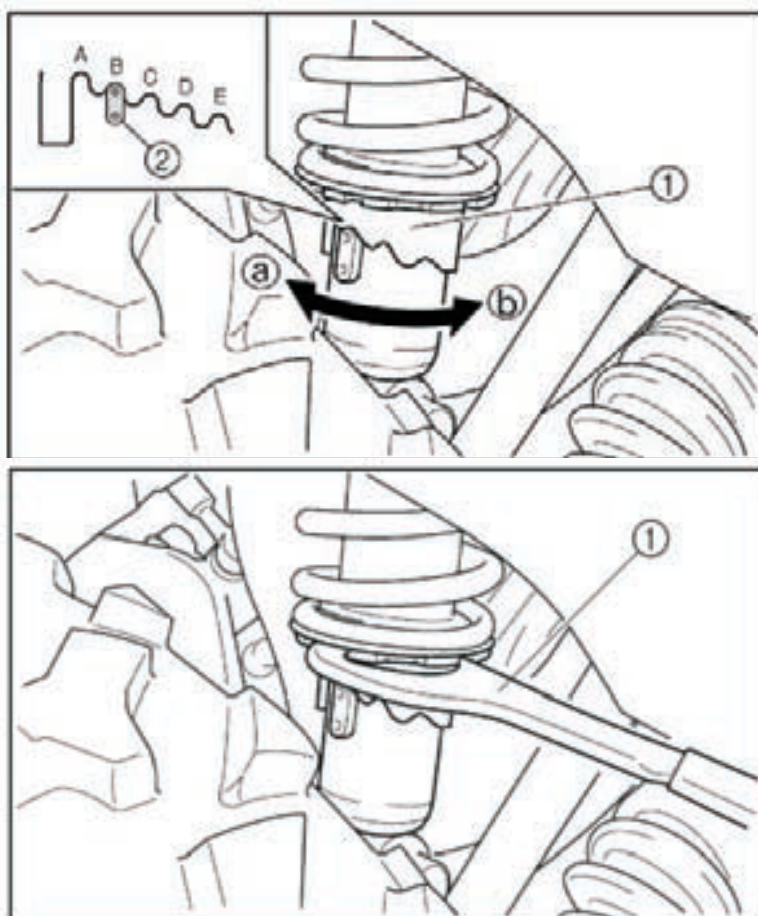

Životnosť pohonnej jednotky

Motor ATV je navrhnutý pre vysokú životnosť. Ale rovnako, ako u každého mechanického výrobku nie je jeho životnosť neobmedzená a je limitovaná prirodzenými vlastnosťami konštrukčných materiálov. Jeho životnosť a opotrebenie z veľkej časti môžete sami ovplyvniť. Motor ATV nie je navrhnutý pre dlhodobé zaťaženie pri vysokých otáčkach. Najmä je nutné sa vyvarovať dlhých jazd po ceste pri vysokej cestovnej rýchlosti a vysokých prevádzkových otáčkach. Tiež je nutné sa vyvarovať dlhých jazd na zaradený pomalý stupeň (L) pri vysokých prevádzkových otáčkach.

Pre optimálnu životnosť prevádzkujte ATV najmä v stredných otáčkach motora, často kontrolujte teplotu motora a stav a množstvo motorového oleja a prevádzkových kvapalín.

Pomer prevádzky na rýchly (H) a pomalý (L) prevodový stupeň je 80:20. **T.j. viac ako 80% prevádzkového času by sa mal motor prevádzkovať na rýchly stupeň v stredných otáčkach motora.**

! VAROVANIE!

Nikdy neprevádzkujte dlhodobo ATV pri vysokých otáčkach motora. Nikdy nejazdite dlhodobo na pomalý (L) prevodový stupeň. Hrozí prehriatie a rýchla deštrukcia pohonnej jednotky. Vždy prevádzkujte ATV v súlade s návodom na použitie a pravidelne kontrolujte prevádzkové náplne motora a zásadne a výhradne používajte výrobcom odporúčané typy prevádzkových náplní.

!VAROVANIE!

Motor ATV nie je vybavený suchou motorovou skriňou. Pri prevádzke vo veľkom náklone preto môže dôjsť k odliatiu oleja zo sacieho koša olejovej pumpy a k prerušeniu mazania motora a jeho následnému zadretiu. Preto nikdy neprevádzkujte ATV pri stúpavosti a bočnom alebo náklone viac ako 20°.

ČISTENIE A SKLADOVANIE

Čistenie ATV

Udržiavanie vášho vozidla čistého nielen zlepší jeho vzhľad, ale môže tiež predĺžiť životnosť rôznych komponentov. S niekoľkými opatreniami môže byť váš ATV vyčistený podobne ako automobil.

Umývanie ATV

Najlepší a najbezpečnejší spôsob, ako umyť ATV, je pomocou záhradnej hadice a jemným mydlovým roztokom. Použite profesionálny typ umývacích rukavíc, najprv umývajte hornú časť a potom spodnú časť. Opláchnite vodou a osušte ideálne jelenicou, aby ste zabránili vzniku vodných škvŕn.

POZNÁMKA

Ak sú bezpečnostné a varovné štítky poškodené, obráťte sa na svojho predajcu pre ich výmenu.

POZNÁMKA

CFMOTO neodporúča používanie vysokotlakových umývacích hadíc (WAP). Pokiaľ stroj umývate týmto zariadením, vyhnite sa poškodeniu ložísk, tesnení prevodovky, brzd, varovných štítkov a vniknutiu vody do vzduchového filtra alebo elektrického systému. Nepoužívajte drsné čistiace prostriedky alebo vysokotlakové umývačky. Niektoré práce prostriedky znehodnocujú gumové časti. Použite čistiace prostriedky typu umývacieho mydla.

POZNÁMKA

Po umytí a osušení stroja všetky potrebné komponenty namažte. Naštartujte stroj a nechajte bežať na voľnobeh, aby sa odparila zvyšková vlhkosť z motora alebo výfukovej sústavy.

Voskovanie ATV

Váš ATV možno voskovať ľubovoľným neabrazívnym automobilovým pastovým voskom. Vyhnite sa použitiu drsných čističov, pretože môžu poškriabať povrch.

!VAROVANIE!

Niektoré produkty, vrátane repelentov a chemikálií, môžu poškodiť plastové povrchy. Buďte opatrní pri používaní týchto výrobkov v blízkosti plastových povrchov.

Mazanie

Skontrolujte všetky lanka a namažte mazivom. Dodržujte pokyny pre mazanie v časti údržby v servisnej príručke, na dôkladné a účelné namazanie všetkých súčastí stroja použite celoročné mazivo.

Skladovanie akumulátora

Vyberte batériu z vozidla a uistite sa, že je pred uložením úplne nabitá

Nemrznúca chladiaca zmes

Skontrolujte mrznúci bod chladiacej kvapaliny motora a v prípade potreby vymeňte. Chladiaca kvapalina by mala byť menená každé dva roky.

Skladovacie priestory

Dofúknite pneumatiky na stanovený tlak vzduchu a podoprite ATV tak aby kolesá boli 30 mm ~ 40 mm od zeme. Uistite sa, že skladovací priestor je dobre vetraný a prikryte ATV plachtou.

POZNÁMKA

Nepoužívajte plastové alebo vrstvené materiály. Neumožňujú dostatočnú ventiláciu a môžu podporiť koróziu a oxidáciu častí stroja.

Preprava ATV

ATV nemožno prepravovať vo vzpriamenej polohe, pri preprave vozidla dodržiavajte tieto postupy:

1. Vypnite motor a vyberte kľúč, aby nedošlo k strate kľúča počas prepravy.
2. Zarádte ľubovoľný rýchlostný stupeň, okrem parkovacej polohy - "P", zablokujte predné a zadné kolesá, aby ste zabránili pohybu ATV.
3. Súčasne upevnite predný aj zadný rám vozidla ATV, zabráňte tomu, aby sa ATV posúvala alebo sa počas prepravy pohybovala.
4. Uistite sa, že je viečko palivovej nádrže, olejové viečko a sedlo správne nainštalované.

!VAROVANIE!

Nikdy neprepravujte ATV so zaradeným stupňom "P", inak by mohlo dôjsť k poškodeniu motora.

RIEŠENIE PROBLÉMOV

Hnací remeň	
Problém	Riešenie
Vychádzanie na pickup alebo na vysoký príves vo veľkom rozsahu.	Zaradte na nízky prevod "L" pri nakladaní ATV, predídete tým príp. spáleniu remeňa.
Jazda do prudkého kopca hneď po naštartovaní.	Pri štarte vo svahu použite nízky rýchlostný stupeň alebo zosadnite z ATV (najprv stlačte parkovaciu brzdu) a vykonajte tzv. K-Turn
Jazda pri nízkych otáčkach alebo pri nízkom zaťažení rýchlosťou (5 km / h ~ 10 km / h).	Jazdite vo vyššej rýchlosťou alebo častejšie používajte nízky prevodový stupeň. Použitie nízkeho rýchlostného stupňa je doporučené pre chladnejšie prevádzkové teploty CVT a dlhšiu životnosť súčastí.
Nedostatočné zahriatie ATV a vystavenie nízkym okolitým teplotám.	Pred jazdou zohrejte motor, remeň bude viac flexibilný a zabránite jeho príp. spáleniu.
Pomalé a jednoduché spojenie spojky	Používajte plyn rýchlo a efektívne pre efektívne spojenie
Vlečenie / tlačenie pri nízkej rýchlosti	Používajte len nízky prevodový stupeň - "L"
Úžitkové využitie / odhrňovanie snehu, pôdy atď.	Používajte len nízky prevodový stupeň - "L"
Uviaznutie v hlbokom snehu alebo bahne	Zaradte nízky rýchlostný stupeň a rýchlo a agresívne stlačte páčku plynu aby ste spojili spojku. VAROVANIE: Buďte opatrní, rýchle stlačenie páčky plynu môže spôsobiť stratu kontroly a prevráteniu vozidla.
Prejazd veľkých objektov zo zastavenia.	Zaradte nízky rýchlostný stupeň a rýchlo a agresívne stlačte páčku plynu ak ste spojili spojku. VAROVANIE: Buďte opatrní, rýchle stlačenie páčky plynu môže spôsobiť stratu kontroly a prevrátenie vozidla.
Preklzávanie remeňa vďaka vniknutiu vody alebo snehu do systému CVT.	Demontujte kryt CVT, vypusťte vodu z CVT.
Porucha spojky	Obráťte sa na svojho predajcu, pre kontrolu spojkových komponentov.

Motor nejde do otáčok	
Problém	Riešenie
Zlý výkon motora.	Skontrolujte znečistené zástrčky alebo cudzie častice v palivovej nádrži a vlastnosti škrtiacej klapky. Príp. sa obráťte na svojho predajcu.
Výpadok ističa	Resetujte istič
Nízke napätie akumulátora	Nabite akumulátor na 12,5 VDC
Voľné konektory akumulátora	Skontrolujte všetky konektory a príp. utiahnite
Voľné konektory cievky	Skontrolujte všetky konektory a príp. utiahnite

Klepanie motora	
Problém	Riešenie
Nekvalitné palivo / palivo s nízkym oktánovým číslom	Vymeňte za doporučený druh paliva
Nesprávne časovanie zapaľovania	Obráťte sa na svojho predajcu
Nesprávna medzera u zapaľovacej sviečky alebo rozsah teplôt	Nastavte medzeru podľa špecifikácií alebo vymeňte zátky

Motor sa zastaví / stráca výkon	
Problém	Riešenie
Prehriaty motor	Očistite výhrevné teleso a vonkajšie časti motora. Ak problémy pretrvávajú obráťte sa na svojho predajcu

Motor nejde do otáčok / Nemožno naštartovať	
Problém	Riešenie
Nedostatok paliva	Doplňte palivo
Upchatý palivový ventil alebo filter	Skontrolujte, vyčistite a príp. ho vymeňte
Prítomnosť vody v palive	Vypustite palivový systém a doplňte nové palivo
Staré alebo iné (nedoporučené) palivo	Vymeňte za nové palivo
Zanesená alebo chybná sviečka	Skontrolujte konektor (γ), v prípade potreby vymeňte
Žiadna iskra sviečky	Skontrolujte konektor (γ), overte, či nie je zapnutý spínač motora
Kľuková skriňa zaplnená vodou alebo palivom	Ihneď vyhľadajte svojho predajcu
Prílišné využívanie sýtiča	Skontrolujte, vyčistite a / alebo vymeňte sviečky
Zanesené vstrekovanie paliva	Vyčistite, príp. vymeňte nové vstrekovanie paliva
Nízke napätie batérie	Nabite akumulátor na napätie 12,5 VDC
Mechanické zlyhanie	Ihneď sa obráťte na svojho predajcu.

“Strieľanie“ z motora	
Problém	Riešenie
Slabá iskra zo sviečky	Skontrolujte, vyčistite príp. vymeňte sviečku
Nesprávna medzera sviečky alebo rozsah teploty	Nastavte medzeru podľa špecifikácií alebo vymeňte zátky
Staré alebo iné (nedoporučené) palivo	Vymeňte za nové palivo
Nesprávne zapojené vodiče sviečky	Obráťte sa na svojho predajcu
Nesprávne časovanie zapaľovania	Obráťte sa na svojho predajcu
Mechanické zlyhanie	Obráťte sa na svojho predajcu

Motor beží nepravidelne	
Problém	Riešenie
Zanesená alebo chybná zátku sviečky	Skontrolujte, vyčistite a príp. vymeňte zátku sviečky
Opotrebované alebo chybné káble sviečky	Obráťte sa na svojho predajcu
Nesprávna medzera sviečky alebo rozsah teploty	Nastavte medzeru podľa špecifikácií alebo vymeňte zátky
Voľné zapojenie zapaľovania	Skontrolujte všetky konektory a dotiahnite
Prítomnosť vody v palive	Vymeňte nové palivo
Nízke napätie akumulátora	Dobite akumulátor na napätie 12,5 VDC
Zlomené alebo zapchaté vzduchové potrubie	Skontrolujte a príp. vymeňte
Staré alebo iné (nedoporučené) palivo	Vymeňte za nové palivo
Zablokovaný vzduchový filter	Skontrolujte, vyčistite a príp. vymeňte
Porucha obmedzenia rýchlosti spätného chodu	Obráťte sa na svojho predajcu
Závada ovládania škrtiacej klapky	Obráťte sa na svojho predajcu
Ostatné mechanické poruchy	Obráťte sa na svojho predajcu
Nízka hladina paliva / Prítomnosť cudzích častíc v palive	Dolejte alebo vymeňte palivo, príp. vyčistite palivový systém
Palivo s nízkym oktánovým číslom	Dolejte odporúčané palivo
Zanesený palivový filter	Vymeňte filter
Chybné trysky	Obráťte sa na svojho predajcu
Prílišné využívanie sýtiča	Skontrolujte, vyčistite a / alebo vymeňte sviečku
Palivo má príliš vysoké oktánové číslo	Vymeňte za palivo s nižším oktánovým číslom

Motor sa zastavil alebo stráca výkon	
Problém	Riešenie
Došlo palivo	Doplňte palivo
Zlomené alebo zapchaté vzduchové potrubie	Skontrolujte a príp. vymeňte
Prítomnosť vody v palive	Vymeňte palivo za nové
Prílišné využívanie sýtiča	Skontrolujte, vyčistite a / alebo vymeňte sviečku
Zanesená alebo chybná zátku sviečky	Skontrolujte, vyčistite a / alebo vymeňte sviečku
Chybné alebo opotrebované káble sviečky	Obráťte sa na svojho predajcu
Nesprávna medzera sviečky alebo rozsah teploty	Nastavte medzeru podľa špecifikácií alebo vymeňte zátky
Voľné zapojenie zapaľovania	Skontrolujte všetky konektory a dotiahnite
Nízke napätie akumulátora	Dobite akumulátor na 12,5 VDC
Zablokovaný vzduchový filter	Skontrolujte, vyčistite a príp. vymeňte
Porucha obmedzenia rýchlosti zlého chodu	Obráťte sa na svojho predajcu
Porucha el. kontroly škrtiacej klapky	Obráťte sa na svojho predajcu

KONTROLKA PORUCHY VSTREKOVANIA (EFI)

Systém vstrekovania paliva na tomto vozidle je vybavený samo-diagnostikou, ktorá zobrazuje 4miestny kód v prípade poruchy (MIL). Ak sa vyskytne problém a táto kontrolka sa rozblíka, okamžite zastavte a bezodkladne kontaktujte autorizovaného predajcu / servis.

Pre správne určenie poruchy a vyriešenie problémov je potreba špeciálneho nástroja a kompletnej diagnostiky.

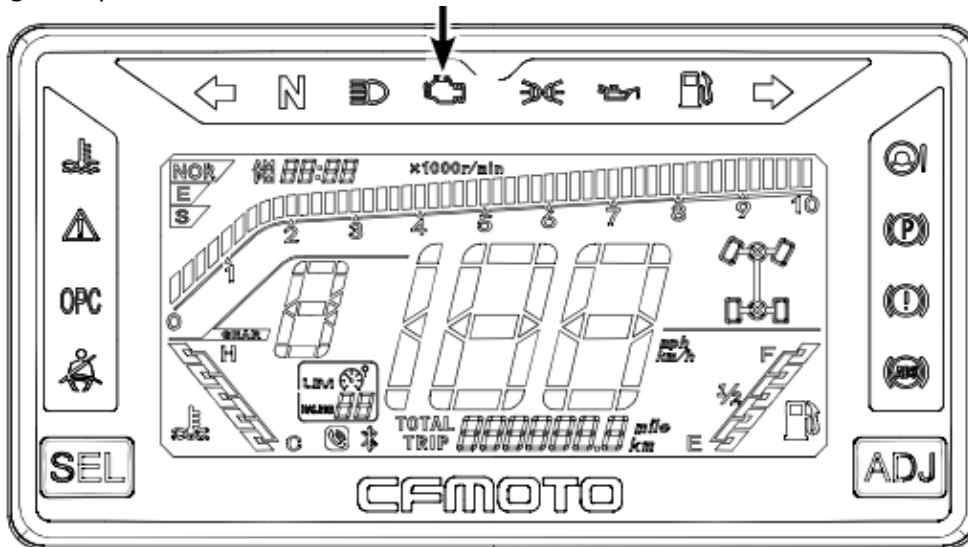

SYSTÉM EPS

Indikátor EPS na prístrojovej doske sa rozsvieti, ak je vaše vozidlo vybavené týmto systémom (1). Indikátor EPS (2) sa rozsvieti po otočení kľúča do polohy "ON", posilňovač nebude fungovať do chvíle, než motor naštartuje. Po naštartovaní indikátor zhasne a posilňovač riadenia bude funkčná.

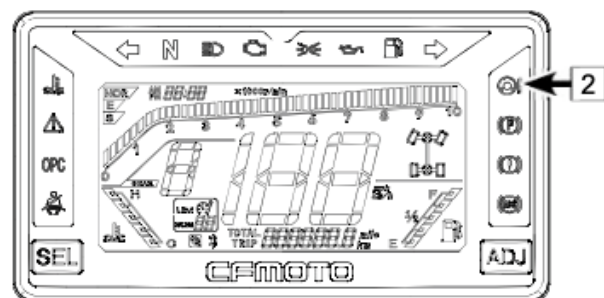
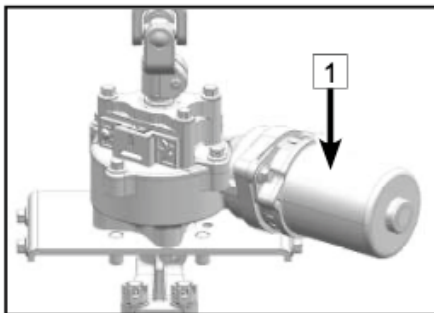

PORUCHOVÉ KÓDY

Každý poruchový kód sa skladá z dvoch číslíc označených dobou dlhého blikanie a krátkym bliknutím ukazovateľa EPS.

- Doby dlhého blikanie predstavujú desiatky
- Časy krátkeho záblesku predstavujú jedinú číslicu
- Dlhé bliknutia: 2 s.
- Krátke bliknutia: 1 s.
- Interval bliknutí: 1 s.

Cyklus sa bude opakovať po vypnutí indikátora EPS na 3 sekundy.

POZNÁMKA

V prípade zlyhania EPS nerozoberajte systém EPS. Skontrolujte zapojenie pre prípadné uvoľnené pripojenie. V opačnom prípade kontaktujte autorizovaného predajcu.

Diagnostika a riešenie porúch EPS

#	Porucha	Možná príčina	Doporučené kroky
1	Nemožno zatáčať riadidlami	Nesprávne zapojené káble	Skontrolujte konektory a kabeláž
		Spálená poistka	Vymeňte poistku (30A)
		Porucha regulátora, motora alebo senzora	Obráťte sa na autorizovaného predajcu pre výmenu komponentov
2	Asymetrické riadenie doľava aj doprava	Nesprávny výstup napätie zo snímača	Obráťte sa na autorizovaného predajcu.
		Riadiaca jednotka, motor alebo snímač je chybný	Kontaktujte autorizovaného predajcu
3	Kolísavé riadenie	Zlé zapojenie	Zmeňte spojenie červeného a čierneho drôtu
		Zlyhanie jednotky alebo čidla	Kontaktujte autorizovaného predajcu
4	Tuhý posilňovač riadenia	Slabá batéria	Nabite príp. vymeňte batériu
		Zlyhanie motora	Obráťte sa na autorizovaného predajcu
		Nízky tlak v predných pneumatikách	Dofúknite pneumatiky na odporúčaný tlak
5	Hluk zo systému EPS	Zlyhanie motorovej brzdy	Obráťte sa na autorizovaného predajcu
		Opotrebenie častí riadenia alebo veľká vôľa	Vymeňte komponenty
		Nevhodné zostavenie stĺpika riadenia alebo mechanických častí riadenia	Skontrolujte a dotiahnite všetky skrutky

TECHNICKÉ ÚDAJE

	X625	X625-A TOURING
Celková dĺžka	2085 mm	2235 mm
Celková šírka	1180 mm	1180 mm
Celková výška	1220 mm	1390 mm
Rázvor kolies	1280 mm	1480 mm
Min. svetlá výška	270 mm	
Min. polomer otáčania	3625 mm	3700 mm
Hmotnosť (vr. Oleja a paliva)	375 kg	395 kg
Model a typ motoru	191S	
Typ	Štvortaktný, kvapalinou chladený jednovalec, SOHC	
Vŕtanie x zdvih	91 mm x 89.2 mm	
Zdvihový objem	580 cm ³	
Výkon motoru	41 Hp (30 kW)	
Točivý moment	49,2 Nm / 4750 ot/min	
Kompresný pomer	10,68 : 1	
Štartovanie	Elektronické	

Motorový olej	SAE15W-40/SG	
Celkový olejový objem	2,8 l	
Olej v zadnej náprave	SAE90W-GL-5	
	Pravidelná výmena – 20 ml; kapacita 0,200 ml	
Olej v prednej náprave	SAE90W-GL-5	
	Pravidelná výmena– 230 ml; kapacita 230 ml	
Vzduchový filter	Molitan	
Palivo	Natural 95	
Palivová nádrž	18 l	
Max. rýchlosť (T3B)	60 km/h	
Sviečka	DCPR8E (nebo NGK)	
Medzera	0,8 – 0,9mm	
Typ spojky	Suchá, odstredivá, automatická	
Radenie	Variátor + radiaca páka	
Radiaca páka	Manuálna, L, H, N, R, P	
Pomer CVT	0,67 – 3,02	
Prevodový pomer	L: 2,533	
	H: 1,35	
	R: 2,071	
Rám	Oceľ	
Pneumatiky	Predné: 25 x 8-12	
	Zadné: 25 x 10-12	
Tlak v pneumatikách	45 kPa predné, 45kPa zadné	
Brzdový systém	Predné: kotúčové hydraulické Zadné: kotúčové hydraulické Nožná brzda: predná / zadná - ovládaná pravou nohou Ručná brzda: ovládaná pravou rukou Parkovacie: hydraulická, ovládaná pravou rukou a nohou	
Brzdová kvapalina:	DOT4	
Pruženie	Predné: dvojité A-ramená, nezávislá	
	Zadní: dvojité A-ramená, nezávislá	

Tlmiče	Predné: pružina + olejový tlmič Zadné: pružina + olejový tlmič
Štartovanie	Elektrické, ECU
Zotrvačnosť	A.C. Magneto
Hlavný svetlomet	LED 14,4 Wx2
Diaľkové svetlá:	LED 28,5 Wx4
Predné obrysové svetlá :	LED 3,6 Wx2
Zadné / Brzdové svetlo	LED 2,9Wx2 / LED 2Wx2
Kapacita batérie	12V 30Ah

Špecifikácie EPS

#	Položka	Špecifikácie
1	Typ motora	DC
2	Napätie	12 V
3	Max. vstupný prúd do riadiacej jednotky	35 A
4	Výkon motora	380 W
5	Výstupný krútiaci moment	4 Nm
6	Redukcia prevodu	Šnek
7	Prevodový pomer	21
8	Max. krútiaci moment	80Nm
9	Snímač krútiaceho momentu	Bezkontaktný magnetický potenciometer
10	Pevnosť tuhosti trupu	8 Nm
11	Prevádzkový uhol snímača krútiaceho momentu	+ - 3°
12	Rozsah prevádzkových teplôt EPS	-40°C - +60°C
13	Stupeň ochrany EPS	Ip67

REGISTRÁCIE / REKLAMÁCIA VOZIDLA

Vaše vozidlo je originálnym výrobkom ZHEJIANG CFMOTO POWER CO., LTD a je v ČR / SR predáva v oficiálnej distribútorskej sieti JourneyMan CZ s.r.o.

Uistite sa, že Vaše vozidlo bolo registrované Vaším dealerom, aby v prípade reklamácie nedošlo ku komplikáciám

DOPLŇUJÚCE INFORMÁCIE K ZÁRUKÉ

Neoddeliteľnou súčasťou dokumentácie k predanému stroju je manuál zodpovedajúceho modelu a k nemu príslušná servisná / záručná knižka. Špecifikácie záruk a záručných podmienok je uvedená v každej záručnej knižke daného modelu.



© 2021

Zmena údajov vyhradená