

JOURNEY
MAX



CFMOTO

UŽÍVATEĽSKÝ MANUÁL



GLADIATOR UTV1000

[CF1000UTR-3 - T1B]

OBSAH

ÚVOD	3
IDENTIFIKÁCIA STROJA	6
Bezpečnostné nálepky a ich umiestnenie	10
KONTROLA VOZIDLA PRED JAZDOU	22
TECHNICKÉ ÚDAJE	25
OVLÁDACIE PRVKY VOZIDLA	27
HLAVNÉ OVLÁDACIE PRVKY	27
OSTATNÉ OVLÁDACIE PRVKY	28
FUNKCE A VLASTNOSTI VOZIDLA	30
DOPLNKOVÉ VLASTNOSTI	32
PRÍSTROJOVÁ DOSKA.....	33
PREVÁDZKA A OVLÁDANIE	34
OBDOBIE ZÁBEHU	34
ŠARTOVANIE STUDENÉHO MOTORA.....	34
BEZPEČNÁ JAZDA	36
ÚDRŽBA VOZIDLA	41
Mazanie	41
Tabuľka pravidelnej kontroly mazív a kvapalín.....	41
POSTUPY ÚDRŽBY	44
Motorový olej.....	45
Prevodový olej.....	47
Variátor CVT.....	50
Systém chladenia	51
Lapač iskier	54
Čistenie usadenín z lapača iskier vykonávajúte pravidelne a vždy keď je výfuk studený	54
Akumulátor.....	56
Brzdy a brzdový systém	57
Kolesá	59
Elektro	60
DIAGNOSTIKA A RIEŠENIA	64
VŠEOBECNÉ VÝNIMKY ZO ZÁRUKY.....	68

ÚVOD

Ďakujeme za zakúpenie stroja značky CFMOTO. Vitajte do celosvetovej rodiny nadšencov CFMOTO. Neváhajte navštíviť oficiálne stránky CFMOTO a naše stránky JourneyMan.CZ pre najaktuálnejšie správy zo sveta strojov CFMOTO.

CFMOTO vyvíja, vyrába, predáva a dodáva svetovo najspoľahlivejšie a cenovo prístupné motocykle, skútre, štvorkolky, úžitkové stroje a lode. Firma založená v roku 1989 sa už dokázala spojiť s viac ako 2700 partnermi a dodáva do viac ako 100 krajín a regiónov. CFMOTO je na hranici pokročilých rebríčkov svetového motopriemyslu a cieľi na dodávanie skvelých produktov ako pre veľkoobchod, tak i pre koncových fanúšikov.

Pre bezpečnú manipuláciu so strojom, prosím sledujte inštrukcie a odporúčania uvedené v tomto manuáli. Váš manuál tiež obsahuje inštrukcie pre menšiu údržbu stroja. Informácie o väčších opravách a údržbe sú uvedené v Servisnom manuáli. Váš distribútor CFMOTO pozná Vami zakúpený stroj najlepšie, a preto ho neváhajte kontaktovať a využitie jeho služby v priebehu a aj po uplynutí záručnej doby



**VŽDY POUŽÍVAJTE SCHVÁLENÉ
OCHRANNÉ OBLEČENIE A PRILBU**



**NEUŽÍVAJTE DROGY A
ALKOHOL**

!VAROVANIE!

Výfukové plyny z tohto stroja obsahujú škodlivé látky, ktoré môžu spôsobiť rakovinu, defekty plodu alebo ďalšie ochorenia.

- NIKDY neobsluhujte stroj bez riadneho preškolenie.
- NIKDY neobsluhujte stroj na verejných komunikáciách, môže dôjsť k stretu s ostatnými vozidlami.
- NIKDY neriadte stroj vo vysokých rýchlostiach mimo vaše schopnosti.
- NIKDY neužívajte alkohol či iné návykové látky pred alebo počas jazdy.
- NIKDY neprevádzajte viac ako jedného spolujazdca.

- VŽDY sa vyhýbajte upraveným plochám, ktoré môžu nepriaznivo ovplyvniť manipuláciu a ovládanie stroja.
- VŽDY prispôbte ovládanie stroja okolitému terénu, podmienkam a vlastným schopnostiam aby ste sa vyhli kolízii alebo prevráteniu vozidla.
- VŽDY noste ochranné okuliare, prilbu a ochranné oblečenie.

**POZORNE SI PREČÍTAJTE TENTO MANUÁL.
DODRŽUJTE VŠETKY POKYNY A VAROVANIA.**

 **VAROVANIE**

Pozorne si prečítajte všetky pokyny a bezpečnostné upozornenia v manuáli a aj na štítkoch.

Nedodržanie bezpečnostných pokynov môže spôsobiť vážne zranenia alebo smrť.

 **VAROVANIE**

**Výfukové splodiny z tohto stroja obsahujú Oxid uhličitý, ktorý je smrteľne jedovatý.
Môže spôsobiť bolesti hlavy, závraty alebo smrť.**

Vďaka neustálemu vývoju a zlepšovaniu dizajnu a kvality komponentov sa môžu vyskytnúť menšie zmeny v tomto manuáli oproti skutočnému stroju. Zmena vyhradená.

IDENTIFIKÁCIA STROJA

Zaznamenajte si identifikačné čísla vášho stroja do nižšie uvedených riadkov. Odoberte náhradný kľúč a uschovajte ho na bezpečnom mieste. Duplikát kľúča môže byť vystavený len pri predložení jedného s vašich existujúcich kľúčov. V prípade straty oboch originálnych kľúčov, musí byť vymenená celá spínacia skrinka.

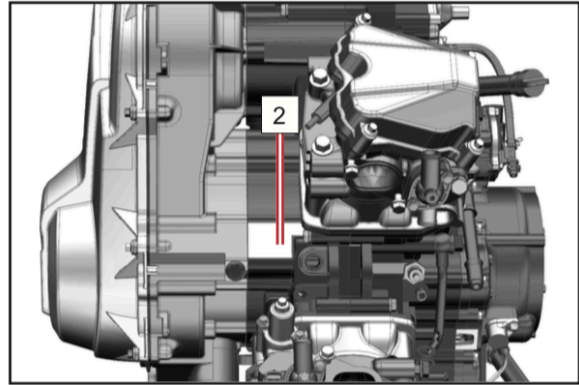
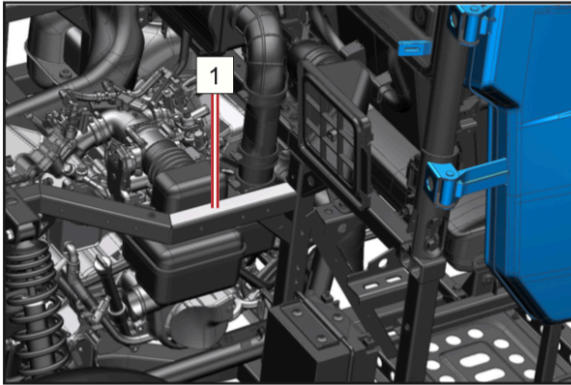

1 – VIN KÓD: _____

2 – SÉRIOVÉ ČÍSLO MOTORA: _____

! VAROVANIE!

Ignorovanie pokynov a varovaní uvedených v tomto manuáli môže viesť k vážnym zraneniam alebo smrti. Štvorkolka nie je hračka a jej obsluha môže byť nebezpečná. Ovládanie tohto stroja sa líši od ovládania ostatných vozidiel ako sú motocykle a automobily. Prevrátenie alebo kolízia hrozí pri nedodržaní pokynov aj pri bežných úkonoch ako je otáčanie alebo prechádzanie prekážok. Pozorne si prečítajte tento manuál tak, aby vám boli jasné všetky varovania a upozornenia ohľadom prevádzky stroja.

Vekové obmedzenia

Tento stroj je len pre dospelých. Riadenie vozidla je **ZAKÁZANÉ** pre osoby vo veku do 16 rokov.

Zoznámte sa s vozidlom

Ako vlastník vozidla, ste zodpovedný na svoje vlastné riziko, bezpečnosť ostatných a ochranu životného prostredia. Uistite sa, že rozumiete manuálu, ktorý zahŕňa dôležité informácie, bezpečnostné pokyny a všetky aspekty vášho vozidla

BEZPEČNOSŤ VODIČA

ŠKOLENIE BEZPEČNOSTI

Základná bezpečnosť Vám bola oznámená pri nákupe vášho stroja vr. dôležitých manuálov. Vo vlastnom záujme je nutné tieto inštrukcie pravidelne opakovať. Ak ste stroj zakúpili ako druhý majiteľ, požiadajte o bezpečnostnú inštrukcie Vášho najbližšieho dealera.

Zoznámte sa s všetkými zákonmi a vyhláškami ktoré sa týkajú prevádzky štvorkolky na území SR. CFMOTO odporúča držať sa rozvrhu kontrol a údržby uvedených v tomto manuáli. Tento rozvrh je navrhnutý pre predchádzanie prípadných problémov a je nutné tieto intervaly dodržiavať.

Tento návod obsahuje nasledujúce symboly:

!VAROVANIE!

Symbol varuje pred možným ohrozením zdravia

!VAROVANIE!

Symbol varuje pred hroziacim nebezpečenstvom, ktoré môže mať za následok vážne zranenia alebo smrť

!UPOZORNENIE!

Symbol upozorňuje na možné ľahké zranenia alebo poškodenie vozidla

UPOZORNENIE

Symbol upozorňujúci na potenciálne nebezpečnú situáciu, ktoré môže viesť k poškodeniu vozidla

POZNÁMKA

Poznámka s dôležitými informáciami alebo inštrukciami

Pozorne si prečítate tento manuál a všetky výstražné štítky a dbajte na dodržanie týchto inštrukcií

Nikdy nejazdite na štvorkolke bez predchádzajúcej inštruktáže. Začiatocníci by mali absolvovať školenia od certifikovaného inštruktora. Pre viac informácií kontaktujte svojho dileru.

- Osobám mladším ako 16 rokov je prísne zakázané akokoľvek manipulovať s vozidlom.
- Osobám, ktoré nie sú oboznámené s týmto manuálom, produktovými štítkami a neabsolvovali bezpečnostné školenia, nie je dovolené akokoľvek používať vozidlo.
- Nikdy nepoužívajte vozidlo bez riadneho ochranného oblečenia, prilby a ochranných okuliarov.
- Nikdy neužívajte alkohol či iné návykové látky pred alebo počas používania vozidla.
- Nikdy nepoužívajte stroj vo vysokých rýchlostiach. Prispôbte jazdu terénu, viditeľnosti a okolitým podmienkam a predovšetkým vašim skúsenostiam.
- Nepokúšajte sa o skoky, stavenie vozidla na zadné kolesá a pod.
- Pred každou jazdou sa uistite, že vozidlo je v poriadku a spôsobilé na jazdu.
- Pri údržbe a kontrole vždy nasledujte postupy uvedené v tomto manuáli.

Bezpečnosť jazdca

- Vždy majte obe ruky na riadidlách a obe nohy v priestore na to určenom.
- Jazdite pomaly, buďte opatrní v neznámom teréne. Zoznámte sa s okolitým terénom a podmienkami v ktorých budete jazdiť.
- Nikdy nejazdite príliš rýchlo v drsných a klzkých podmienkach.
- Vždy si nechajte vozidlo skontrolovať autorizovaným dealerom, ak došlo ku kolízii alebo nehode.
- Nikdy nejazdite na svahy, ktoré sú príliš strmé pre vyjdenie alebo pre vaše schopnosti. Tréning na menších svahoch je dôležitý pred samotným výjazdom na náročný kopec.

- Nikdy nejazdite na svahoch so sypkým alebo klzkým povrchom. Ak áno, presuňte svoju váhu dopredu, alebo dozadu, podľa toho, či idete do alebo z kopca.
- Nedávajte bezdôvodne plný plyn, zmeny prevodových stupňov vykonávajte opatrne.
- Nikdy neprechádzajte vrchol kopca v plnej rýchlosti.

Bezpečnosť pri jazde

- Pri schádzaní alebo brzdení z kopca sa riadte pokynmi. Pred samotným zjazdom z kopca sa oboznámte s terénom. Presuňte svoju váhu dozadu. Neschádzajte z kopca vysokou rýchlosťou. Vyhnite sa jazde z kopca šikmo, to môže viesť k okamžitému prevráteniu vozidla. Pokiaľ je možnosť, vždy schádzajte priamo.
- Vždy sa držte bezpečného postupu pre jazdu v náklone. Vyhnite sa kopcom s príliš sypkým alebo klzkým povrchom. Pri jazde do kopca presuňte svoju váhu dopredu tak, aby ste boli čo najbližšie k svahu. Nikdy sa nepokúšajte zatáčať v kopci, kým túto techniku dostatočne neovládáte. Vyhnite sa prejazdom v náklone cez strmý svah.
- Vždy si držte bezpečný postup, ak pri vychádzaní zastavíte alebo sa prevrátite dozadu. Aby ste sa vyhlí nechcenému zastaveniu pri výjazde, udržiavajte stálu rýchlosť. Ak zastavíte a prevrátite sa dozadu, držte sa pokynmi uvedenými v tomto manuáli. Vždy zosadajte smerom do kopca. Otočte štvorkolku a nasadnite. Nasledujte postupy uvedené v tomto manuáli.
- Vždy sa oboznámte s novým terénom pred samotnou jazdou. Nikdy nejazdite cez veľké prekážky ako sú veľké kamene alebo popadané stromy. Vždy sa držte pokynov uvedených v tomto manuáli.
- Vždy buďte opatrní pri šmyku alebo kĺzaní. Na klzkých povrchoch (napr. ľad, sneh), choďte pomaly a buďte opatrní aby ste obmedzili možnosť šmyku.
- Pokúste sa obmedziť jazdu cez rýchlo prúdiacu vodu. Ak je to nevyhnutné, choďte pomaly, vyrovnávajte opatrne váhu. Vyhnite sa náhlym manévrom a zachovajte plynulú rýchlosť.
- Vyhnite sa náhlemu otáčaniu, zastaveniu alebo pridávaniu plynu.
- Mokré alebo vlhké brzdy môžu znížiť brzdny účinok. Vyskúšajte brzdy po vyjdení z vody. Ak je to potrebné, niekoľkokrát v pomalej rýchlosti zabrzďte, aby trenie vysušilo platničky.
- Pri cúvaní, sa najskôr uistite, že za vozidlom nie je prekážka alebo iná osoba. Cúvajte pomaly a vyhnite sa ostrému zatáčaniu.
- Vždy používajte správnu veľkosť pneumatík určenú pre vaše vozidlo a udržiavajte stály tlak v pneumatikách.
- Nemoďifikujte vozidlo nesprávnou inštaláciou príslušenstva.
- Nenakladajte na vozidlo väčšiu váhu než sú povolené limity. Náklad musí byť rovnomerne rozložený a bezpečne pripevnený. Znížte rýchlosť a riadte sa inštrukciami uvedenými v tomto manuáli. Držte si väčší odstup pre bezpečnú brzdnu dráhu.
- Vždy vytiahnite štartovací kľúč ak vozidlo nepoužívate. Zabráňte tým nepovolenému používaniu príp. krádeži alebo náhodnému naštartovaniu.
- Deti a zvieratá sa nesmú prepravovať na nosičoch vozidla.
- Nikdy sa nedotýkajte pohyblivých častí ako sú kolesá, hnacie hriadele a podobne.

PRE VIAC INFORMÁCIÍ OHĽADNE BEZPEČNOSTI SA PROSÍM KONTAKTUJTE NA VÁŠHO DEALERA.

Bezpečnostné nálepky a ich umiestnenie

Bezpečnostné a varovné nálepky boli umiestnené na UTV pre vašu ochranu. Pozorne si ich prečítajte a postupujte podľa pokynov na každej nálepke. Ak sa nálepka stáva nečitateľnou alebo je strhnutá, obráťte sa na svojho predajcu pre jej výmenu.

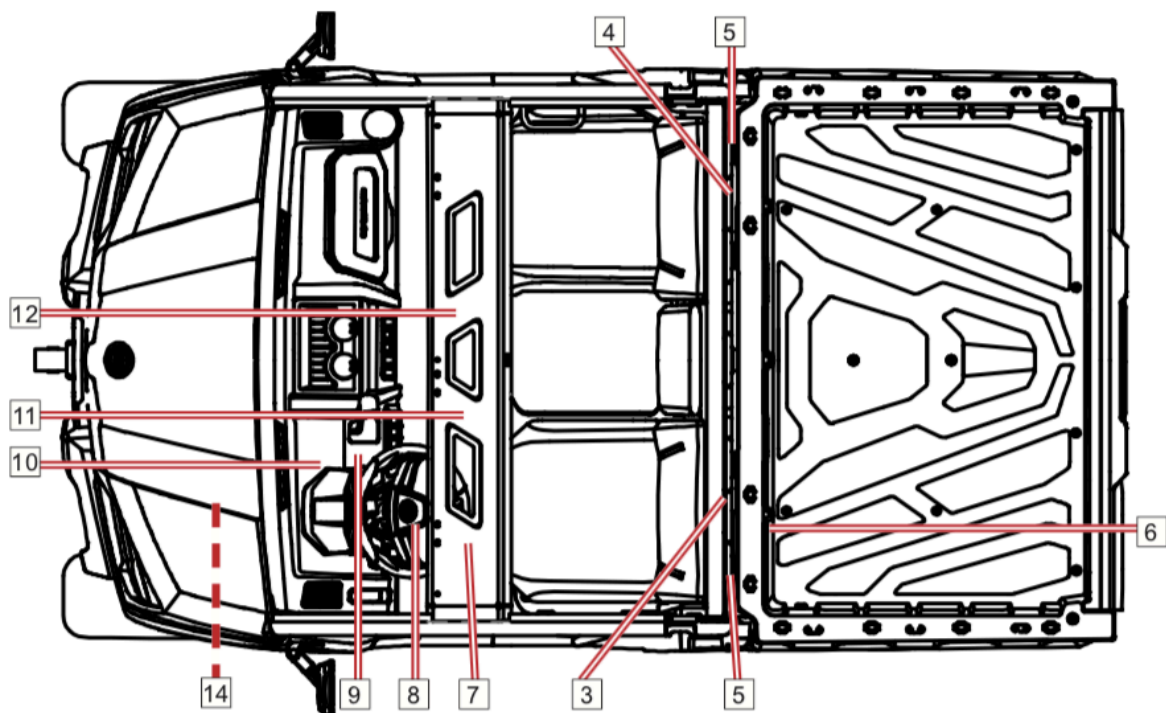
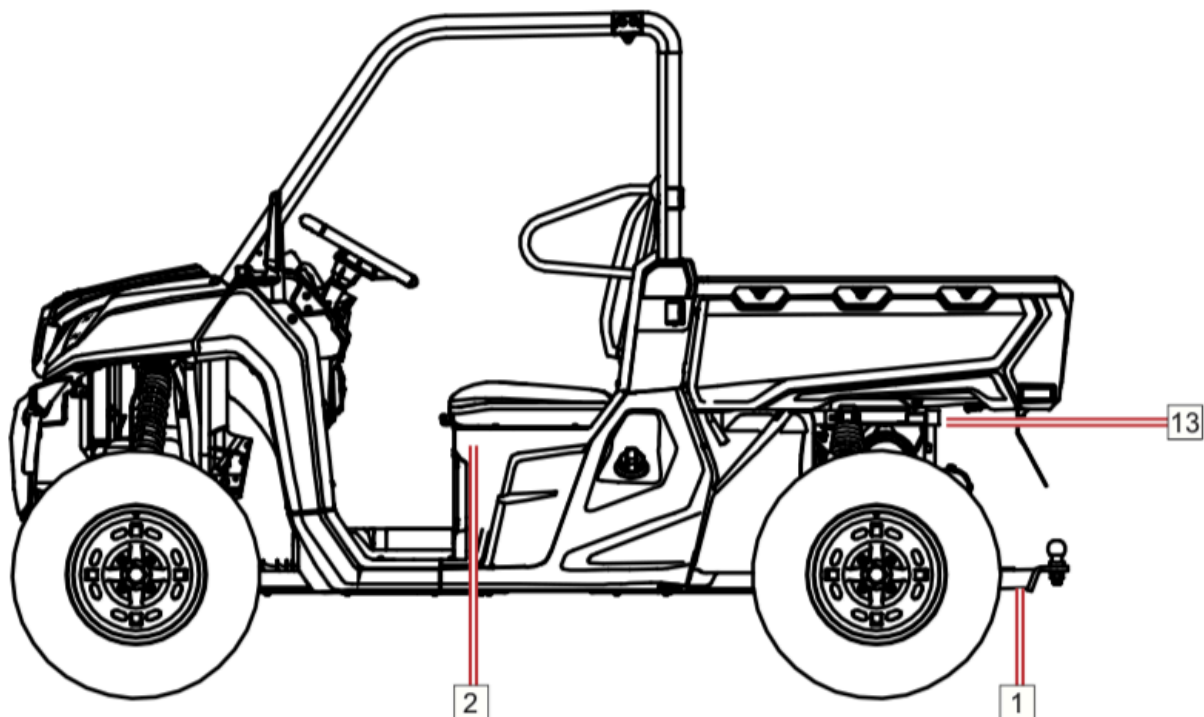

1

⚠ WARNING

Improper loading of a trailer may cause loss of vehicle control, resulting in severe injury or death.

- Maximum unbraked towing mass 1146 lbs./520 kg
- Maximum unbraked tongue mass 143 lbs./65 kg

5HY3-190005 EU186

5

⚠ WARNING



Keep hands, body, and other people away from pinch points when lowering bed. Do not hold the cage/frame while closing bed.

5HY0-190006 US17A

2

⚠ WARNING

Improper tire pressure or overloading can cause loss of control. Loss of control can result in severe injury or death.

- Cold tire pressure:
Front: 10 psi (70 kPa)
Rear: 14 psi (100 kPa)



5HY3-190003 EU186

3

⚠ WARNING



This position is the CVT inlet filter screen. When using the vehicle, the filter screen should be checked; disassemble and clean it if necessary, otherwise the service life of CVT belt will be affected.

5HY0-190019 US182

4

⚠ WARNING



This position is the air filter inlet screen. When using the vehicle, the filter screen should be checked; disassemble and clean it if necessary, otherwise engine performance will be affected.

5HY0-190018 US182

10

⚠ WARNING

P To avoid transmission damage, shift only when vehicle is stationary and at idle.

R

N

H

L

APPLY BRAKE TO START

- When this vehicle is not in operation or unattended, place shift in the park position.
- Stop the vehicle and apply the Brake before using the Shift Lever, the 2WD/4WD Switch and the Diff Lock Switch.
- Must use Low Gear if total payload is greater than 584 lbs. (265kg).
- Total payload includes weight of operator, passenger, cargo, accessories and trailer.

5HY0-190017 US184

8

WINCH CONTROL HANDLE OUTLET



5HY0-190021 US182

6

⚠ WARNING

Severe INJURY or DEATH can result if you ignore the following:

- Maximum Load in Cargo Bed: 804 lbs./365 kg.
- Never carry passengers in cargo bed.
- Cargo can affect handling and stability. Read Owner's Manual before loading or towing.
- When loading with cargo or towing a trailer: Reduce speed and allow more room to stop. Avoid hills and rough terrain.
- Be sure cargo is secured - a loose load could change handling unexpectedly.
- Keep weight in the cargo bed centered, and as low and far forward as possible. Top - heavy loads increase the risk of overturn.



5HY3-190002 EU186

9

⚠ WARNING

Require Proper Use of Your Vehicle

Do your part to prevent injuries:

- Do not allow careless or reckless driving.
- Make sure operators are 16 or older with a valid driver's license.
- Do not let people drive or ride after using alcohol or drugs.
- Do not allow operation on public roads - collisions with cars and trucks can occur.
- Do not exceed seating capacity: 3 occupants.
- Never operate with a passenger under the age of 12. All riders must be able to sit with backs against the seat. Both feet flat on the floor and both hands on the steering wheel (if driving) or on a passenger hand hold.



5HY0-190002 US184

7

⚠ WARNING

Improper use can result in severe INJURY or DEATH

Be Prepared

- Fasten seat belts and make sure belts or doors are securely latched in place.
- Wear an approved helmet and protective gear.
- Each rider must be able to sit with back against seat, feet flat on the floor or on footrests, and hands on steering wheel or handholds. Stay completely inside the vehicle.

Rollovers have caused severe injuries and death, even on flat, open areas.

Avoid loss of control and rollovers.

- Avoid abrupt maneuvers, sideways sliding, skidding or fishtailing, and never do donuts.
- Avoid hard acceleration when turning, even from a stop.
- Slow down before entering a turn.
- Plan for hills, rough terrain, ruts, and other changes in traction and terrain.
- Avoid paved surfaces.
- Avoid side hitting (riding across slopes).

Be Sure Riders Pay Attention and Plan Ahead

- If you drink or use the vehicle may tip or roll, reduce your risk of injury.
- Keep a firm grip on the steering wheel or handholds and brake pedals.
- Do not put any part of your body outside of the vehicle for any reason.
- NEVER attach to the rope to pull it into. This can cause the vehicle to tip over.

Read the Operator's Guide and Safety Labels and Watch the Safety Video. Follow All Instructions and Warnings.



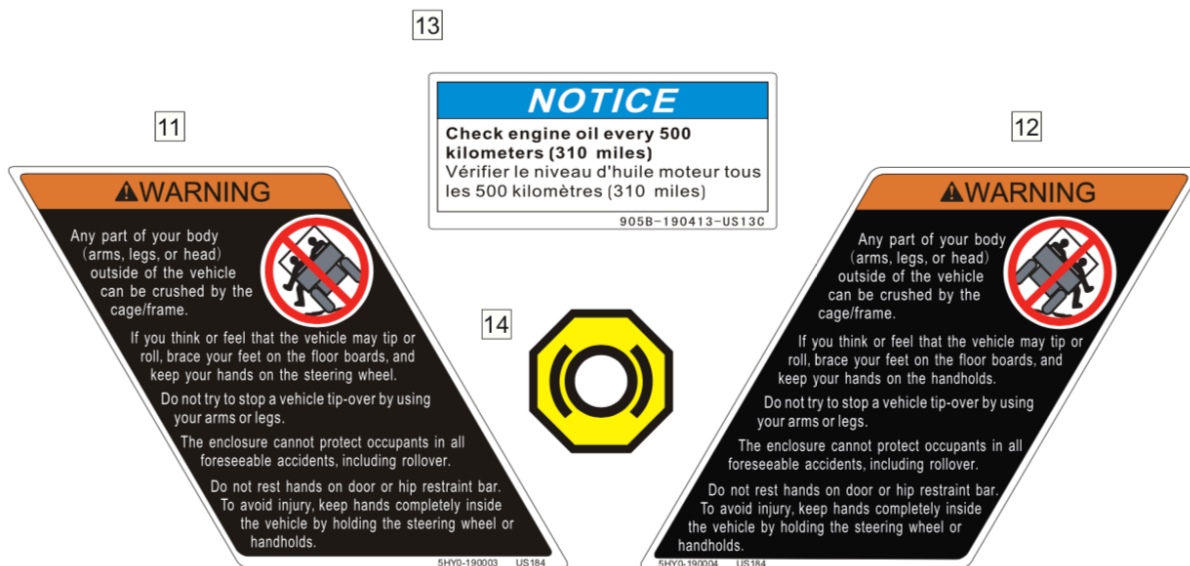

#	Popis
1	<p>!VAROVANIE! Nesprávne naloženie prívesu môže spôsobiť stratu kontroly nad vozidlom a tým spôsobiť vážne zranenia alebo smrť.</p> <ul style="list-style-type: none"> • Maximálna ťahaná hmotnosť je 520 kg • Maximálna hmotnosť závesu je 65 kg
2	<p>!VAROVANIE! Nesprávny tlak v pneumatikách alebo ich preťažovanie môže spôsobiť stratu kontroly nad vozidlom a tým vážne zranenia alebo smrť. Tlak v pneumatikách za studena: Predné: 10PS (70kPa), Zadné: 14PS (100kPa)</p>
3	<p>!VAROVANIE! Pozícia sania filtra CVT. Pred použitím vozidla filter skontrolujte, prípadne očistite. V opačnom prípade môže byť značne ovplyvnený servisný interval remeňa CVT.</p>
4	<p>!VAROVANIE! Pozícia sania vzduchového filtra. Pred použitím vozidla filter skontrolujte, prípadne očistite. V opačnom prípade môže byť značne ovplyvnený výkon motora.</p>
5	<p>!VAROVANIE! Udržujte končatiny a ostatné osoby mimo miesta dotyku pri manipulácii s korbou!</p>
6	<p>!VAROVANIE! Pri nedodržaní nasledujúcich inštrukcií hrozí vážne zranenia alebo smrť:</p> <ul style="list-style-type: none"> • Max. zaťaženie korby 365 kg • Nikdy neprevádzajte osoby na korbe • Náklad môže ovplyvniť ovládateľnosť stroja. Pred prevádzkou si pozorne prečítajte návod. • Pri ťahaní nákladu alebo prívesu znížte rýchlosť a udržiavajte väčšiu vzdialenosť pre bezpečné zastavenie. Vyhnite sa kopcom a drsnému terénu. • Uistite sa, že je náklad riadne pripevnený. Voľný náklad môže spôsobiť stratu nad vozidlom. • Váhu nákladu udržiavajte uprostred korby, čo najnižšie a vpredu aby vozidlo bolo vyvážené. Náklady s vysokým ťažiskom zvyšujú riziko prevrátenia vozidla.
7	<p>!VAROVANIE! Nesprávne použitie vozidla môže spôsobiť zranenie alebo smrť</p> <ul style="list-style-type: none"> • Používajte bezpečnostné pásy a uistite sa, že sú dvere riadne zatvorené • Používajte ochranné oblečenie a vybavenie • Každý jazdec musí byť schopný bezpečne sedieť opretý o opierku sedadla tak, aby končatiny boli v priestore kabíny.

	<p>Prevrátenie vozidla môže spôsobiť vážne zranenia alebo smrť aj v otvorenom priestore na rovnom povrchu</p> <ul style="list-style-type: none"> • Vyhnite sa náhlym manévrom, zatáčaniu, driftovaniu a jazde šmykom • Vyhnite sa náhlemu zrýchleniu pri zatáčaní • Spomaľte pred zákrutou • Vyhnite sa spevneným plochám • Vyhnite sa jazde šikmo kopcom • Vždy pevne držte volant a držte sa madiel • nevyskrkujte za jazdy akékoľvek končatiny • Nikdy nepripevňujte náklad ku kabíne, hrozí nebezpečenstvo prevrátenia
8	Výstupná ovládací páka navijaku
9	<p>!VAROVANIE!</p> <ul style="list-style-type: none"> • Bezohľadná a neopatrná jazda je prísne zakázaná • ZÁKAZ RIADENIA osobám mladším 16 ROKOV! • ZÁKAZ RIADENIA OSOBÁM, KTORÉ požíli ALKOHOL ALEBO užili DROGY a iné návykové látky • ZÁKAZ JAZDY NA spevnených cestách, HROZÍ nebezpečenstvo kolízie S AUTOMOBILMI • ZÁKAZ PREKROČENIA POČTU prepravovaných osôb: 3 OSOBY • ZÁKAZ JAZDY s osobami mladšími ako 12 ROKOV. KAŽDÝ pasažier MUSÍ BEZPEČNE SEDIETĚ CHRBTOM opretý o OPIERKU SEDADLA S NOHAMI NA PODLAHE.
10	<p>!VAROVANIE!</p> <ul style="list-style-type: none"> • Bezohľadná a neopatrná jazda je prísne zakázaná • ZÁKAZ RADENIA AK JE VOZIDLO V POHYBE. RÝCHLOSTNÉ STUPNE možno radiť IBA AK VOZIDLO STOJÍ! • AK VOZIDLO nie je používané, VŽDY zaradte "P". • PRED KAŽDÝM preradením VOZIDLO ZASTAVTE zošliapnutím BRZDY! To platí aj pre RADENIE 2WD / 4WD A ZÁMKU DIFERENCIÁLU • AK JE CELKOVÁ nosnosť viac ako 265 KG VŽDY POUŽITE rýchlostný stupeň "L". DO celkovej nosnosti SA ZAHŔŇA VÁHA vodiča, cestujúcich, NÁKLADU, PRÍSLUŠENSTVA A PRÍVESU.
11	<p>!VAROVANIE!</p> <ul style="list-style-type: none"> • Nebezpečenstvo úrazu mimo kabínu • Ak máte pocit, že sa stroj prevracia, za žiadnych okolností sa nesnažte stroj zastaviť vlastnou silou • Pevne sa držte • Neopierajte ruky na dvere alebo konštrukciu. Udržujte končatiny vnútri za každých okolností
12	<p>UPOZORNENIE</p> <p>Kontrolujte stav oleja každých 500 km</p>
13	Upozornenie na stráženie hladiny brzdovej kvapaliny

VŠEOBECNÉ OPATRENIA

Modifikácia vybavenia

Záleží nám na bezpečnosti zákazníkov a verejnosti, a preto odporúčame neinštalovať na vozidlá akékoľvek vybavenie, ktoré by mohlo zvýšiť rýchlosť alebo výkon stroja, rovnako tak akékoľvek úpravy ktoré by tieto vlastnosti mohli zmeniť. Akékoľvek úpravy tohto charakteru na originálnom stroji vytvára podstatnú možnosť nebezpečenstva a zvyšujú možnosť úrazu.

Záruka na stroji okamžite prepadá, ak akékoľvek súčiastky alebo vybavenie bolo pridané alebo upravené tak aby zvýšilo rýchlosť alebo výkon vozidla.

POZNÁMKA

Pridanie určitého príslušenstva, ktoré môže ovplyvniť ovládateľnosť stroja, jeho správania sú napr. : kosačky, radlice a prehŕňače, väčší rozmer pneumatík, postrekovače, veľké nosiče, zdviháky a prívesy. Používajte iba schválené príslušenstvo a zoznámte sa s jeho správaním a príp. efektom na ovládateľnosť vozidla.

! VAROVANIE!

POTENCIONÁLNE NEBEZPEČENSTVO

Manipulácia so štvorkolkou bez riadneho preškolenie

ČO SA MÔŽE STAŤ

Riziko nehody je výrazne vyššie ak s vozidlom zaobchádza človek, ktorý nebol riadne preškolený a nevie ako ovládať v rôznych typoch terénov.

AKO PREDCHÁDZAŤ NEBEZPEČENSTVU

Absolvovanie školenia je nevyhnutné. Majiteľ stroja musí pravidelne trénovať techniku ovládania vozidla v rôznych situáciách podľa postupov uvedených v tomto manuáli.

! VAROVANIE!

POTENCIONÁLNE NEBEZPEČENSTVO

Nedodržanie vekového obmedzenia a odporúčania.

ČO SA MÔŽE STAŤ

V prípade že so strojom bude manipulované osobou mladšou ako 16 rokov alebo deťmi, hrozí nebezpečenstvo vážnych zranení alebo smrti. Aj napriek tomu, že maloletý vo veku 16 rokov, ktorý by mohol vozidlo používať, stále hrozí že nemá schopnosti alebo úsudok pre riadenie vozidla.

AKO PREDCHÁDZAŤ NEBEZPEČENSTVU

Akákoľvek manipulácia s vozidlom osobou mladšou ako 16 rokov je zakázaná.

! VAROVANIE!

POTENCIONÁLNE NEBEZPEČENSTVO

Jazda s viac pasažiermi, než je povolený limit

ČO SA MÔŽE STAŤ

Toto vozidlo je 2 miestne, (vodič + pasažier). Jazda s viacerými pasažiermi vysoko znižuje vodičovú schopnosť ovládať vozidlo čo môže viesť ku kolízii / nehode a prípadným zraneniam.

AKO PREDCHÁDZAŤ NEBEZPEČENSTVU

Nikdy neprevádzajte 2 alebo viac pasažierov.

! VAROVANIE!

POTENCIONÁLNE NEBEZPEČENSTVO

Prevážanie pasažierov na zadnom nosiči.

ČO SA MÔŽE STAŤ

Pasažier, ktorý je prevášaný na zadnom nosiči, môže neočakávane vypadnúť z vozidla alebo prísť do kontaktu s pohyblivými časťami. To môže viesť k vážnym zraneniam alebo smrti.

AKO PREDCHÁDZAŤ NEBEZPEČENSTVU

Nikdy neprevádzajte pasažiera na zadnom nosiči.

! VAROVANIE!

POTENCIONÁLNE NEBEZPEČENSTVO

Jazda na štvorkolke bez ochranného vybavenia, prilby, rukavíc a okuliarov.

ČO SA MÔŽE STAŤ

Jazda na stroji bez schváleného ochranného vybavenia zvyšuje riziko zranenia.

AKO PREDCHÁDZAŤ NEBEZPEČENSTVU

Vždy používajte ochranné vybavenie, oblečenie, rukavice a helmu so štítom príp. okuliare.

! VAROVANIE!

POTENCIONÁLNE NEBEZPEČENSTVO

Manipulácia s ATV po požití alkoholu alebo návykových látok

ČO SA MÔŽE STAŤ

Konzumácia alkoholu alebo užívaní návykových látok znižuje úsudok. Reakčná doba a schopnosť predvídať sa výrazne znižuje. Konzumácia alkoholu alebo užitie návykových látok pred a počas jazdy, môže spôsobiť vážne zranenia a smrť.

AKO PREDCHÁDZAŤ NEBEZPEČENSTVU

Nepoužívajte alkohol a neužívajte návykové látky pri manipulácii s ATV.

! VAROVANIE!

POTENCIONÁLNE NEBEZPEČENSTVO

Jazda na štvorkolke vo vysokých rýchlostiach.

ČO SA MÔŽE STAŤ

Vysoká rýchlosť zvyšuje šancu, vodič stratí kontrolu nad riadením čo môže viesť k nehode.

AKO PREDCHÁDZAŤ NEBEZPEČENSTVU

Vždy prispôbte rýchlosť okolitému terénu, viditeľnosti, ovládateľnosti, a predovšetkým vašim schopnostiam.

! VAROVANIE!

POTENCIONÁLNE NEBEZPEČENSTVO

Skúšanie zdvíhanie stroja na zadné kolesá, skoky a ostatné triky

ČO SA MÔŽE STAŤ

Skúšanie týchto trikov zvyšuje riziko nehôd vr. prevrátenie a zničenie stroja.

AKO PREDCHÁDZAŤ NEBEZPEČENSTVU

Nikdy sa nepokúšajte o zdvíhanie stroja na zadné kolesá tzv. Wheelie, skoky a pod.

! VAROVANIE!

POTENCIONÁLNE NEBEZPEČENSTVO

Nevykonanie kontroly stroja pred jazdou. Nedodržanie úkonov údržby stroja.

ČO SA MÔŽE STAŤ

Zanedbaná údržba zvyšuje šancu nehody alebo škody na vozidle a jeho súčiastok.

AKO PREDCHÁDZAŤ NEBEZPEČENSTVU

Vždy vykonaj kontrolu pred každou jazdou. Uistite sa, že stroj je spôsobilý na používanie.

Vždy postupujte podľa pokynov uvedených v tomto manuáli.

! VAROVANIE!

POTENCIONÁLNE NEBEZPEČENSTVO

Pustenie riadidiel alebo zdvihnutie nôh počas jazdy.

ČO SA MÔŽE STAŤ

Pustenie riadidiel (aj jednou rukou) alebo zdvihnutí nôh znižuje schopnosť ovládať vozidlo a môže spôsobiť stratu kontroly a prípadné vypadnutie z vozidla. Ak vodičovi nohy nie sú pevne položené v priestore pre nohy, hrozí kontakt so zadnými kolesami a tým príp. zranenia.

AKO PREDCHÁDZAŤ NEBEZPEČENSTVU

Pri jazde vždy pevne držte riadidlá a obe nohy majte v priestore k tomu určenom (plošina).

! VAROVANIE!

POTENCIONÁLNE NEBEZPEČENSTVO

Nedbalá pozornosť pri jazde v neznámom teréne

ČO SA MÔŽE STAŤ

Neznámy terén môže skrývať veľké kamene, hrbole alebo diery ktoré môžu viesť ku kolízii, strate kontroly alebo prevráteniu vozidla a poranenia vodiča.

AKO PREDCHÁDZAŤ NEBEZPEČENSTVU

Jazdite opatrne a dbajte opatrnosti v neznámom teréne. Vždy buďte na pozore, keď sa terén alebo podmienky menia.

!VAROVANIE!

POTENCIONÁLNE NEBEZPEČENSTVO

Nedbalá pozornosť pri riadení v ťažkom, klzkom alebo sypkom teréne

ČO SA MÔŽE STAŤ

Jazda v ťažkom, klzkom alebo sypkom teréne môže viesť k strate trakcie alebo ku strate kontroly nad vozidlom. To môže zapríčiniť nehodu alebo prevrátenie vozidla.

AKO PREDCHÁDZAŤ NEBEZPEČENSTVU

Nejazdite v ťažkom, klzkom alebo sypkom teréne, ak nemáte dostatok skúseností pre taký štýl jazdy. Vždy dbajte na zvýšenú opatrnosť.

!VAROVANIE!

POTENCIONÁLNE NEBEZPEČENSTVO

Nesprávne zatáčanie

ČO SA MÔŽE STAŤ

Nesprávny štýl zatáčania môže viesť k strate kontroly nad vozidlom kolízii a prevráteniu stroja.

AKO PREDCHÁDZAŤ NEBEZPEČENSTVU

Pri zatáčaní sa riadte pokynmi uvedenými v tomto manuáli. Najprv skúšajte zatáčanie v nižších rýchlostiach. Nikdy nezatačajte vo vysokej rýchlosti.

VAROVANIE!

POTENCIONÁLNE NEBEZPEČENSTVO

Jazda na strmých svahoch a kopcoch.

ČO SA MÔŽE STAŤ

Hrozí prevrátenie stroja.

AKO PREDCHÁDZAŤ NEBEZPEČENSTVU

Nejazdite na kopcoch a svahoch mimo vaše schopnosti alebo schopnosti vozidla. Nikdy nejazdite na svahy prudšie viac ako 22 °. Jazdu do kopca skúšajte na menej strmých svahoch.

! VAROVANIE!

POTENCIONÁLNE NEBEZPEČENSTVO

Nesprávne vychádzaní kopcov a svahov.

ČO SA MÔŽE STAŤ

Nesprávne vychádzanie do kopcov a svahov môže viesť k strate riadenia a prevráteniu.

AKO PREDCHÁDZAŤ NEBEZPEČENSTVU

Vždy sa držte pokynmi uvedenými v tomto manuáli. Vždy sa riadne zoznámte s okolitým terénom pred samotným výjazdom. Nikdy nejazdite kopce a svahy, ktoré majú stúpanie vyššie ako 22 °. Nikdy nejazdite svahy s klzkým alebo sypkým povrchom. Presuňte svoju váhu dopredu. Nikdy nepridávajte plyn pri výjazde, stroj sa môže prevrátiť. Nikdy neprechádzajte vrchol kopca v plnej rýchlosti. Možno prekážka, prudký pokles alebo iné vozidlo či osoba môžu byť na druhej strane.

!VAROVANIE!

POTENCIONÁLNE NEBEZPEČENSTVO

Nesprávne schádzanie z kopcov.

ČO SA MÔŽE STAŤ

Nesprávne schádzanie kopca alebo svahu môže spôsobiť stratu kontroly nad vozidlom.

AKO PREDCHÁDZAŤ NEBEZPEČENSTVU

Pri schádzaní sa vždy riadte pokynmi uvedenými v tomto **manuáli**.

POZNÁMKA

Pred zjazdom sa presvedčte, že terén je zjazdový. Preneste svoju váhu dozadu. Nikdy neschádzajte vo vysokej rýchlosti. Vyvarujte sa zjazdu šikmo, hrozí nebezpečenstvo prevrátenia stroja. Schádzajte priamo dole, ak je to možné.

! VAROVANIE!

POTENCIONÁLNE NEBEZPEČENSTVO

Nesprávne prechádzanie a otáčanie v kopci

ČO SA MÔŽE STAŤ

Nesprávne prechádzanie a otáčanie v kopci alebo svahu môže viesť k strate kontroly nad vozidlom alebo prevráteniu.

AKO PREDCHÁDZAŤ NEBEZPEČENSTVU

Nikdy sa nepokúšajte otáčať v kopci ak nemáte dostatočné skúsenosti. Pri otáčaní na svahu buďte opatrní. Vyhnite sa prechádzaniu strmých svahov.

PRI prechádzaní svahu ŠIKMO:

Vždy sa riadte pokynmi uvedenými v tomto manuáli. Vyhnite sa svahom s príliš klzkým alebo sypkým povrchom. Presuňte svoju váhu ku svahu smerom nahor.

!VAROVANIE!

POTENCIONÁLNE NEBEZPEČENSTVO

Zastavenie stroja v priebehu vychádzania a následné prevrátenie dole z kopca.

ČO SA MÔŽE STAŤ

Hrozí nebezpečenstvo prevrátenia stroja.

AKO PREDCHÁDZAŤ NEBEZPEČENSTVO

Pri vychádzaní do svahu udržiujte stálu rýchlosť.

STRATA RÝCHLOSTI

Pri kompletnej strate rýchlosti, pritlačte svoju váhu k svahu. Zabrzdite prednou brzdou.

Pri úplnom zastavení, zabrzdite aj zadnou brzdou a zaradte "P".

ČO ROBIŤ, KEĎ SA STROJ ZAČNE prevracať:

- Presuňte svoju váhu ku svahu, nikdy k tomu nevyužívajte silu motora
- Nikdy nebrzdite zadnou brzdou iba PREDNOU
- Po zastavení, zabrzdite aj zadnú brzdou a zaradte "P"
- Zosadni z vozidla smerom do kopca
- Ručne zatočte stroj a riadte sa pokynmi v tomto manuáli.

! VAROVANIE!

POTENCIONÁLNE NEBEZPEČENSTVO

Nesprávna jazda cez prekážky.

ČO SA MÔŽE STAŤ

Nesprávna jazda cez prekážky môže spôsobiť stratu kontroly nad vozidlom alebo prevrátenie.

AKO PREDCHÁDZAŤ NEBEZPEČENSTVU

Pred jazdou v neznámom teréne sa oboznámte s potenciálnymi prekážkami a nebezpečenstvom. Vyhnite sa prechádzaniu veľkých prekážok ako sú veľké kamene alebo kmene stromov. Ak to nie je možné, prekážku zdolajte opatrne a riadte sa pokynmi v tomto manuáli.

! VAROVANIE!

POTENCIONÁLNE NEBEZPEČENSTVO

Jazda sa šmykom alebo na klzkom teréne

ČO SA MÔŽE STAŤ

Šmyk alebo pošmyknutie môže spôsobiť stratu kontroly nad vozidlom. Ak sa kolesám vráti nečakane trakcia, hrozí prevrátenie stroja.

AKO PREDCHÁDZAŤ NEBEZPEČENSTVU

Na klzkých povrchoch (napr. ľad), choďte pomaly a opatrne aby ste znížili šancu šmyku.

! VAROVANIE!

POTENCIONÁLNE NEBEZPEČENSTVO

Preťaženie vozidla nadmerne ťažkým nákladom / ťahanie nadmerne ťažkého nákladu.

ČO SA MÔŽE STAŤ

Preťaženie vozidla nákladom môže výrazne obmedziť jeho ovládateľnosť čo môže viesť k strate kontroly nad vozidlom.

AKO PREDCHÁDZAŤ NEBEZPEČENSTVU

Nepreťažujte vozidlo nadmernou váhou. Náklad musí byť rovnomerne rozložený na nosičoch a bezpečne upevnený. Znížte rýchlosť, ak veziete / ťaháte náklad. Zväčšite vzdialenosť na zaistenie bezpečnej brzdnéj dráhy. Vždy sa riadte pokynmi v tomto manuáli.

!VAROVANIE!

POTENCIONÁLNE NEBEZPEČENSTVO

Jazda hlbokou alebo rýchlo prúdiacou vodou

ČO SA MÔŽE STAŤ

Pneumatiky nahustené vzduchom môžu plávať a tým spôsobiť stratu trakcie a kontroly nad vozidlom.

AKO PREDCHÁDZAŤ NEBEZPEČENSTVU

Vyhňte sa jazde v hlbokoj alebo rýchlo prúdiacej vode. Ak je nevyhnutné, vojsť do vody ktorá je hlbšia ako je odporúčaná maximálna hĺbka pre bezpečnú jazdu, choďte pomaly, vyrovnávajte svoju váhu a vyhňte sa náhlym pohybom či zmenám smeru. Udržujte plynulú rýchlosť. Nepriďavajte plyn a nezastavujte. Mokré alebo vlhké brzdy môžu znížiť brzdný účinok. Vyskúšajte brzdy po vyjdení z vody. Ak je to potrebné, niekoľkokrát v nízkej rýchlosti zabrzďte, aby trenie vysušilo doštičky.

!VAROVANIE!

POTENCIONÁLNE NEBEZPEČENSTVO

Nesprávne cúvanie.

ČO SA MÔŽE STAŤ

Pri nesprávnom cúvaní môže dôjsť ku kolízii medzi vozidlom a prekážkou príp. inou osobou a spôsobiť tak vážne zranenia.

AKO PREDCHÁDZAŤ NEBEZPEČENSTVU

Pred zaradením spiatočky ("R") sa uistite, že za vozidlom sa nenachádza prekážka alebo iná osoba. Ak nie je, začnite cúvať. Cúvajte pomaly.

!VAROVANIE!

POTENCIONÁLNE NEBEZPEČENSTVO

Jazda na štvorkolke s nesprávnymi pneumatikami / s nerovnomerným tlakom v pneumatikách.

ČO SA MÔŽE STAŤ

Použitie a jazda s nesprávnymi pneumatikami / s nerovnomerným tlakom v pneumatikách môže spôsobiť stratu kontroly nad vozidlom alebo nehodu.

AKO PREDCHÁDZAŤ NEBEZPEČENSTVU

Vždy používajte takú veľkosť pneumatík, aká je špecifikovaná v tomto manuáli. Udržujte pneumatiky nafúknuté a dbajte rovnakého tlaku vo všetkých pneumatikách.

!VAROVANIE!

POTENCIONÁLNE NEBEZPEČENSTVO

Prevádzka ATV s nesprávnymi úpravami

ČO SA MÔŽE STAŤ

Nesprávne úpravy alebo montáže príslušenstva ATV, môže spôsobiť zmenu v ovládateľnosti stroja a tým stratu kontroly a nehodu.

AKO PREDCHÁDZAŤ NEBEZPEČENSTVU

Neupravujte ATV nesprávnou inštaláciou príslušenstva. Všetko príslušenstvo, ktoré chcete na vozidlo pridať, musí byť originálne alebo schválené pre tento model stroja. Pri inštalácii príslušenstva sa riadte návodmi. Pre viac informácií sa obráťte na svojho dealera.

! VAROVANIE!

POTENCIONÁLNE NEBEZPEČENSTVO

Prevádzka na zamrznutých vodných plochách.

ČO SA MÔŽE STAŤ

Pri prevádzke na zamrznutých vodných plochách hrozí vážne zranenia alebo smrť ak sa ATV prepadne skrz ľadovú plochu.

AKO PREDCHÁDZAŤ NEBEZPEČENSTVU

Nikdy neprevádzkujte ATV na zamrznutých vodných plochách.

!VAROVANIE!

Ponechanie kľúča v spínacej skrinke môže viesť k neoprávnenému použitiu vozidla, čo vedie k vážnemu zraneniu alebo smrti. Pri nepoužívaní vozidla vždy vyberte kľúč zapaľovania.

!VAROVANIE!

Po akomkoľvek prevrátení alebo nehode vozidla nechajte kvalifikovaného servisného technika skontrolovať celé vozidlo, vrátane (ale nie výhradne) bŕzd, plynu a riadiacich systémov.

!VAROVANIE!

Bezpečná prevádzka tohto vozidla, vyžaduje dobrý úsudok a fyzické zručnosti.

Osoby s kognitívnymi alebo fyzickými nevýhodami, ktoré tento prístroj prevádzkujú, zvyšujú riziko prevrátenia a straty kontroly, ktorá by mohla spôsobiť vážne zranenie alebo smrť.

!VAROVANIE!

Súčasti výfukového systému sú počas a po použití vozidla veľmi horúce. Môžu spôsobiť vážne popáleniny a požiar. Nedotýkajte sa súčasťou horúceho výfukového systému. Vždy držte horľavé materiály mimo výfukový systém. Buďte opatrní pri cestovaní vysokou trávou, najmä potom suchou trávou.

BEZPEČNOSTNÁ VÝBAVA VODIČA

Pri jazde vždy noste ochranný bezpečnostný odev určený k jazde na ATV, toto oblečenie znižuje možnosť zranenia.

1. Helma

Helma je najdôležitejším prvkom vášho odevu. Používajte iba schválené typy heliem aby ste predišli vážnym úrazom hlavy.

2. Ochrana očí

Nespoliehajte sa na slnečné okuliare. Vždy používajte ochranné motookuliare alebo helmu so štítom pre čo najvyššiu ochranu zraku. Okuliare musia byť vyrobené z nerozbitných materiálov. Udržujte okuliare vždy čisté.

3. Rukavice

Pre najlepšiu ochranu rúk používajte motokrosovú rukavice s ochranou kĺbov a výstelkou pre komfortný úchop.

4. Obuv

Pre najlepšiu ochranu používajte vysoké topánky na motokros.

5. Oblečenie

Vždy používajte oblečenie s dlhým rukávom a nohavicami. Pre najlepšiu ochranu používajte nohavice s ochrannou vepchávkou kolien a vrchné diel s ochranou ramien.

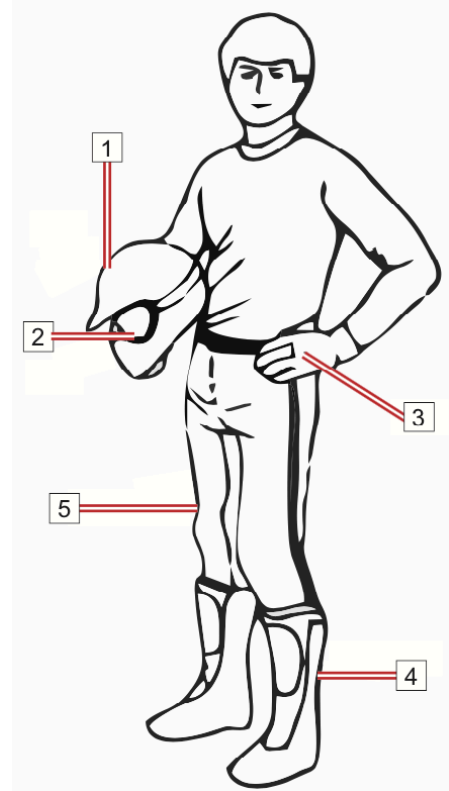

KONTROLA VOZIDLA PRED JAZDOU

Pred každou jazdou sa uistite, že vozidlo je schopné prevádzky. Vždy sa riadte tabuľkou kontroly.

!VAROVANIE!

Vždy vykonávajte kontrolu pred každou jazdou aby ste zachytili prípadné problémy včas. Táto kontrola Vám môže pomôcť zistiť opotrebovanie jednotlivých komponentov včas a tým predísť väčším škodám príp. nehodám.

Kontrola pred naštartovaním (kľúčik v pozícii OFF)

Položka	Kontrola	Pozn.:
Pneumatiky	Skontrolujte tlak v pneumatikách a ich opotrebenie Doporučený tlak: Predný 10PS (70kPa), Zadný 14,5PSI (100kPa) Doporučený tlak pre plné zaťaženie / vysokú rýchlosť: Predný 22PS (150kPa), Zadný 22PS (150kPa)	
Kolesá	Skontrolujte stav kolies a skrutiek	
Chladič	Skontrolujte čistotu chladiča	
Motorový olej	Skontrolujte hladinu motorového oleja	
Chladiaca kvapalina	Skontrolujte hladinu chladiacej kvapaliny	
Vzduchový filter	Skontrolujte čistotu filtra	
Hnacie hriadele	Skontrolujte stav hnacích hriadeľov	
Náklad a zaťaženie	Pri transporte nákladu majte na pamäti max. Zaťaženie korby (365kg). Uistite sa, že náklad je riadne upevnený v korbe. Uistite sa, že celkové zaťaženie vozidla (vr. Vodiča, pasažierov, nákladu a ostatného nákladu) nepresahuje max. Hmotnosť 765kg! Pri ťahaní nákladu alebo iného vlečného vybavenie: - Skontrolujte ťažné zariadenie a ťažnou guľu - Dodržiavajte max. Zaťaženie pre ťahanie - Uistite sa, že vlečné vybavenia je bezpečne pripojené	
Nákladná korba	Skontrolujte, či je korba riadne zaistená Skontrolujte, či zadné dvierka korby sú riadne zaistené	
Podvozok a tlmiče	Skontrolujte podvozok vozidla pre zanesenie nečistotami a príp. očistite.	

Kontrola pred naštartovaním (kľúčik v pozícii ON)

Položka	Kontrola	Pozn.:
Prístrojová doska	Skontrolujte kontrolky na prístrojovej doske Skontrolujte chybové hlásenia	
Svetlá a reflektory	Skontrolujte čistotu svetlometov, brzdových svetiel, smeroviek a obrysových svetiel Skontrolujte činnosť svetlometov, brzdových svetiel, smeroviek a obrysových svetiel Skontrolujte činnosť výstražných svetiel	
Sedadlá, pásy, dvere	Skontrolujte, či sú sedadlá riadne zaistené Skontrolujte, či sú dvere / siete riadne zaistené Skontrolujte, či pásy nejavia známky poškodenia. Zapnite ich a skontrolujte, či sú riadne zaistené	
Pedál plynu	Niekoľkokrát stlačte pedál plynu a uistite sa, že je jeho chod správny a vracia sa do svojej pôvodnej pozície	
Pedál brzdy	Stlačte brzdový pedál a uistite sa, že má tuhý odpor a plne sa vracia	

	do pôvodnej pozície	
Palivo	Skontrolujte hladinu paliva v nádrži	
Klaksón	Skontrolujte činnosť klaksónu	
Zrkadlá	Skontrolujte / nastavte zrkadlá do správnych pozícií	

Kontrola pri naštartovanom motore

Položka	Kontrola	Pozn.:
Riadenie	Skontrolujte, či riadenie ide zľahka, volant ide otáčať sa strany na stranu	
Zapaľovanie	Otočte zapaľovaním do pozície OFF na kontrolu, či sa motor vypne. Motor znovu naštartujte	
Radiaca páka	Skontrolujte chod P, R, N, H a L	
Radenie 2WD/4WD a 4WD/LOCK	Skontrolujte chod prepínacích tlačidiel pohonu 2WD a 4WD	
Brzdy	Pomaly choďte dopredu a zabrzdite. Brzdový pedál musí ísť zošliapnuť tuho a musí sa vrátiť do pôvodnej pozície. Brzdy musia svojim správaním zodpovedať ovládanie vodičom.	

PREVOZ NÁKLADU

Nastavenie vozidla s nákladom

Nafúknite pneumatiky na max. Tlak 150kPa (22 PSI)

POZNÁMKA

Pri prevoze ťažkého nákladu v korbe, prispôbte nastavenie tlmičov

Pri prevoze ťažkého nákladu v korbe alebo pri ťahaní prívesu, vozidlo prevádzkujte na rýchlostný stupeň "L".

Náklad na korbe

Max. kapacita nákladnej korby: 365 kg

Prevádzka s nákladom

Znížte rýchlosť a zatáčajte - zatáčajte postupne. Vyhnite sa kopcom a zhoršenému terénu. Udržujte dlhšiu brzdnú vzdialenosť pre bezpečné zastavenie vozidla.

! VAROVANIE!

Pri plnom naložení sa vyhnite prevádzke v kopcoch so stúpaním vyšším ako 15 °.

ŤAHANIE ZÁŤAŽE

Nikdy neťahajte záťaž pripevnením ku klietke; to môže spôsobiť prevrátenie vozidla.

Používajte len ťažné zariadenie alebo navijak (ak je inštalovaný).

Pri ťahaní s reťazou alebo káblom sa uistite, že pred spustením reťaz nemá vôľu a udržujte ho napnutý. Pri vyťahovaní nákladu rešpektujte maximálnu prepravnú kapacitu.

! VAROVANIE!

Voľná reťaz / kábel môže prasknúť!

Pri ťahaní iného vozidla sa uistite, že druhé vozidlo má vodiča. Toto vozidlo musí byť riadené aby nedošlo k poškodeniu.

ŤAHANIE PRÍVESU

Uistite, že ťažné zariadenie je plne kompatibilné so závesom prívesu. Ak je to potrebné, použite reťaze alebo káble pre zaistenie. Nesprávne zapojený alebo naložený príves môže spôsobiť stratu kontroly nad vozidlom. Dodržujte maximálnu ťažnú kapacitu a zaťaženie závesu.

UPOZORNENIE

Vždy sa uistite, že je náklad rovnomerne rozložený a bezpečne zaistený na prívese. Vždy prevádzkujte vozidlo na rýchlostný stupeň "L".

Pri zastavení alebo parkovaní, zablokujte kolesá vozidla i prívesu.

Pri odpájaní prívesu dbajte na zvýšenú opatrnosť.

MAXIMÁLNE ŤAŽNÉ KAPACITY			
Typ pripojenia	Povolené zaťaženie prívesu	Povolené zaťaženie závesu	Pozn.:
Ťažná guľa 51 x 51 mm	520 kg	80 kg	Vr. prívesu a zaťaženie prívesu

! VAROVANIE!

Nikdy nevstupujte do priestoru medzi vozidlom a prívesom

! VAROVANIE!

Dbajte dodržiavanie inštrukcií v tomto manuáli a neprevádzkujte vozidlo ak ste sa plne neoznámili so všetkými informáciami.

UMIESTNENIE ŤAŽNÉHO ZARIADENIA NA STROJI

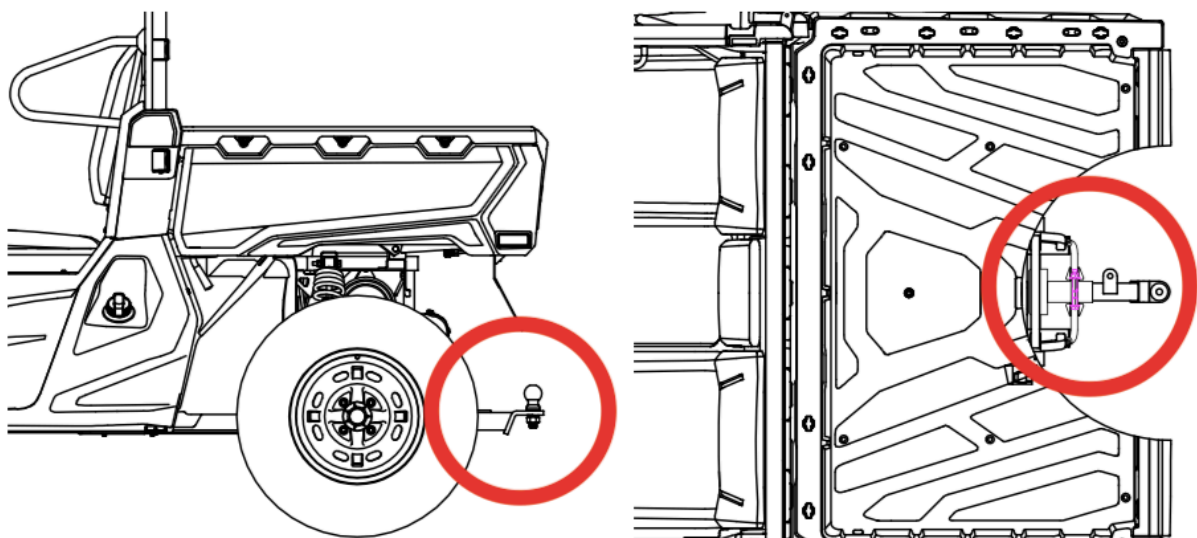

TECHNICKÉ ÚDAJE

Celková dĺžka	2945 mm
Celková šírka	1615 mm
Celková výška	1850 mm
Rázvor kolies	2050 mm
Svetlá výška	280 mm
Min. polomer otáčania	8200 mm
hmotnosť	690 kg
Kapacita nákladnej korby	365 kg
Max. zaťaženie vozidla	670 kg
Odporúčané ťažné kapacity:	
Hmotnosť závesu	80 kg
Hmotnosť nákladu	670 kg
Model a typ motora	2V91Y
Typ	V-Twin, Štvortaktný, kvapalinou chladený, 8 ventilov, SOHC
Vrtanie x zdvih	91mm x 74mm x 2
Zdvihový objem	963 cm ³
výkon motora	85k (63,4 kW)/7800 ot.
Krútiaci moment	82 Nm/6500 ot./min
Kompresný pomer	10,6:1
Štartovanie	Elektronické
Max. rýchlosť (T1B)	60 km/h

Chladiaca kvapalina	Kapacita: 3l Pomer: 50% chl. kvapaliny + 50% destilovaná voda
Motorový olej	SAE15W-40/SG
Celkový olejový objem	2,6l
Výmena oleja s filtrom	2,5l
Prevodový olej	SAE75W-90GL-5 Pravidelná výmena – 0,6l
Olej - zadný dif.	SAE80W/90 GL-5 Pravidelná výmena – 0,4l
Olej - predné dif.	SAE80W/90 GL-5 Pravidelná výmena – 0,33l
Vzduchový filter	Molitan
palivo	Natural 95
Palivová nádrž	40 l
Max. rýchlosť T3B	60km/h
Sviečka	DCPR8E (nebo NGK)
Medzera	0,8 – 0,9mm
Typ spojky	Suchá, odstredivá, automatická
Radenie	Variátor + radiaca páka
Radiaca páka	Manuálna, L, H, N, R, P
Pomer CVT	2,88 – 0,70
Prevodový pomer	H: 32/28 = 1,143 L: 43/17 = 2,529 R: 29/13 = 2,231
Rám	Oceľ

Pneumatiky	Predné: 27 x 9 R14 76G
	Zadné: 27 x 11 R14 83G
Tlak v pneumatikách	Predné: 10 PSI (70kPa) Zadné: 14,5 PSI (100kPa) Plné zaťaženie: 22 PSI (150kPa) predné i zadné
Brzdový systém	Predný: dvojitý disk Zadný: dvojitý disk Ovládanie pedálom, 4 disky Ručná brzda mechanická - zadná
Odpruženie	Predné: dvojitá A-ramená, nezávislé
	Zadné: dvojitá A-ramená, nezávislé
Tlmiče	Predné: pružina + olejový tlmič
	Zadné: pružina + olejový tlmič
Štartovanie	Elektrické, ECU
Zotrvačnosť	A.C. Magneto

Hlavný svetlomet, stretávací	LED 12Wx2
Predný svetlomet, diaľkové	LED 7Wx2
Predné obrysové svetlá	LED 3Wx2
Koncové / Brzdové svetlo	LED 3Wx2

Poistky	Hlavné– 40A x 1 Svetlá – 25A x 1 Pomocná 1 – 15A x 3 Pomocná 2 – 10A x 2 ECU – 5A x 1 EPS – 40A x 1
---------	--

OVĽÁDACIE PRVKY VOZIDLA

HLAVNÉ OVĽÁDACIE PRVKY

1 – Volant

Volant je umiestnený na ľavej strane pred sedadlom vodiča

2 – Výškovo nastaviteľná tyč

Umožňuje nastavovať výšku volantu

3 – Pedál plynu

Pedál plynu je umiestnený na pravej strane vedľa brzdového pedála

4 – Brzdový pedál

Brzdový pedál je umiestnený vľavo, vedľa pedálu plynu

5 – Radiaca páka

Umiestnená vpravo vedľa volantu.

Pred zaradením vždy zošliapnite brzdový pedál (4)!

L - Nízka rýchlosť

H - Vysoká rýchlosť

N - Neutrál

R - Spiatočka

P - Parking

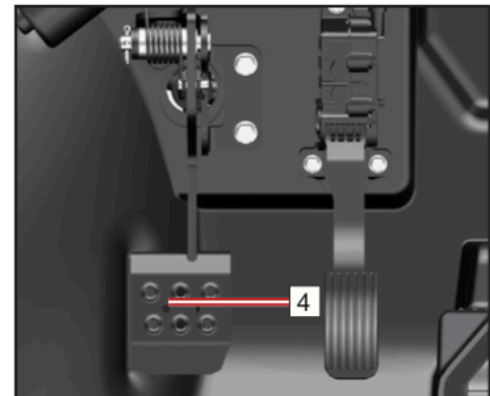
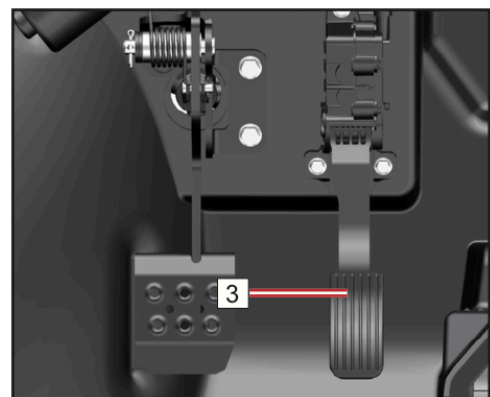
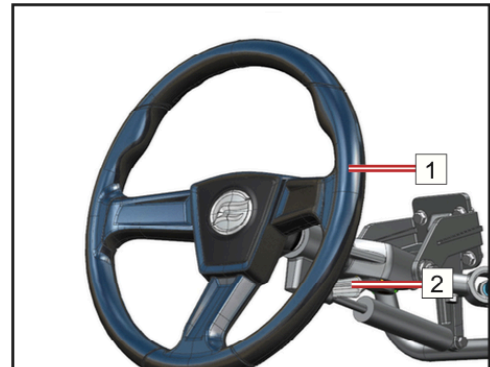

!VAROVANIE!

Buďte zvlášť opatrní pri cúvaní z kopca. Gravitácia môže zvýšiť nečakane rýchlosť a vozidlo sa stane neovládateľným.

!VAROVANIE!

Ak vozidlo nepoužívajte, vždy zaradte "P" a použite parkovaciu brzdu aby vozidlo bolo zaistené.

OSTATNÉ OVLÁDACIE PRVKY

6 – Spínač obmedzovača rýchlosti

Výkon motora je štandardne obmedzovaný pri chode 4WD-LOCK. Pokiaľ si podmienky vyžadujú väčší výkon motora:

- Zložte nohu z plynu a stlačte tlačidlo aby ste vypli obmedzenia rýchlosti. Rozsvieti sa kontrolka.
- Zošliapnite plyn keď je tlačidlo stlačené
- Po uvoľnení tlačidla sa funkcia obmedzenia rýchlosťou znovu aktivuje

POZNÁMKA

Funkcia vypnutia obmedzenia rýchlosti nie je dostupná v režime 2WD.



!VAROVANIE!

Stlačenie tlačidla pri jazde môžete spôsobiť náhlu vysokú akceleráciu čo môže viesť k strate kontroly, vážnym zraneniam alebo smrti. Pred vypnutím obmedzenia rýchlosti vždy zložte nohu z plynu.

7 – Klaksón

8 – Spínač vypnutia motora

Zastavenie chodu motora, ECU, vstrekovanie a ostatných systémov.

9 – Smerové svetlá

10 – Výstražné osvetlenie

Rozblikaniu predných i zadných smeroviek pri núdzovom zastavení

11 – Svetlá 1

12 – Svetlá 2

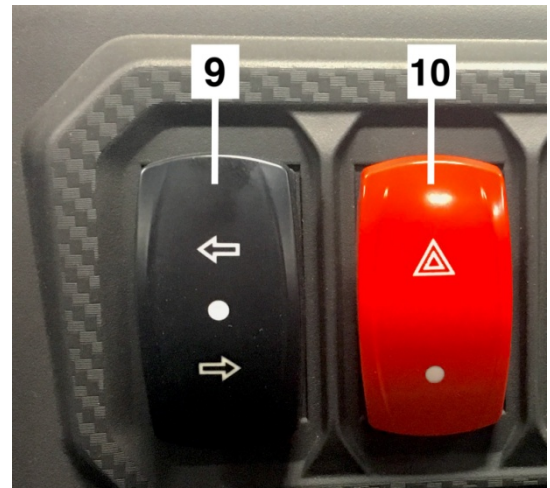

	Pokud je tlačítko v této poloze, hlavní světla, obrysová a koncová světla jsou zapnutá.
	Obrysová a koncová světla svítí, hlavní potkávací světla jsou vypnuta
	Všechna světla jsou vypnuta

Potkávací / Dálková světla

	Dálková světla
	Potkávací světla



13 – Prepínač pohonu 2WD / 4WD

Vozidlo je vybavené prepínačom zapojenie pohonu kolies.

2WD – točia sa iba zadné kolesá

4WD - točia všetky 4 kolesá

4WD-LOCK - točí sa predné aj zadné kolesá, predný diferenciál je zablokovaný. Kolesá sa točia rovnakou rýchlosťou. Rýchlosť je obmedzená na 35km / h



Zmena z 2WD na 4WD

– otočte prepínačom do stredu



Zmena z 4WD na 2WD

– otočte prepínačom doľava



Zmena na 4WD-LOCK

– otočte prepínačom doprava



!VAROVANIE!

Pred zmenou zapojenia pohonu kolies musí byť vozidlo zastavené! Hrozí mechanické poškodenie ak je 2WD / 4WD alebo 4WD-LOCK zapnuté počas jazdy!

POZNÁMKA

Ovládanie vozidla so zapnutým režimom 4WD-LOCK vyžaduje väčšie úsilie.

Ak je prepínač v pozícii 4WD-LOCK, na displeji sa rozsvieti kontrolka predného diferenciálu kým sa diferenciál nezamkne. Ak kontrolka bliká, hýbte volantom zo strany na stranu tak aby do seba zapadli zámky ozubenie.

V prípade že do seba zámky nezapadli, výkon motora bude obmedzený dovtedy, kým sa tak stane.

Rýchlosť jazdy v režime 4WD-LOCK je obmedzená iba na 35km / h.

14 – Ručná brzda

Ovládanie vozidla so zapnutým režimom 4WD-LOCK vyžaduje väčšiu silu. Toto vozidlo je vybavené prídavnou ručnou brzdou, ktorá je umiestnená vľavo - vedľa volantu. Pre použitie brzdy potiahnite páku k sebe. Pre uvoľnenie stlačte tlačidlo a páku vráťte do pôvodnej pozície.

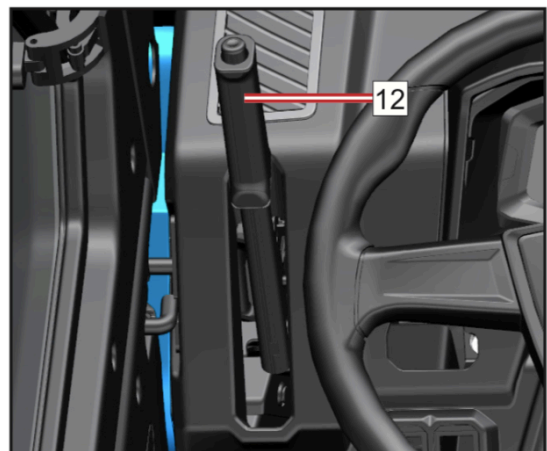

!UPOZORNENIE!

Pri parkovaní nikdy nespoliehajte iba na zaradený rýchlostný stupeň "P" alebo len na ručnú brzdou.

Pre bezpečné zabezpečenie stroja vždy použite brzdou, zaradte "P" a podložte kolesá tak aby ste zamedzili príp. pohybu stroja.

FUNKCE A VLASTNOSTI VOZIDLA

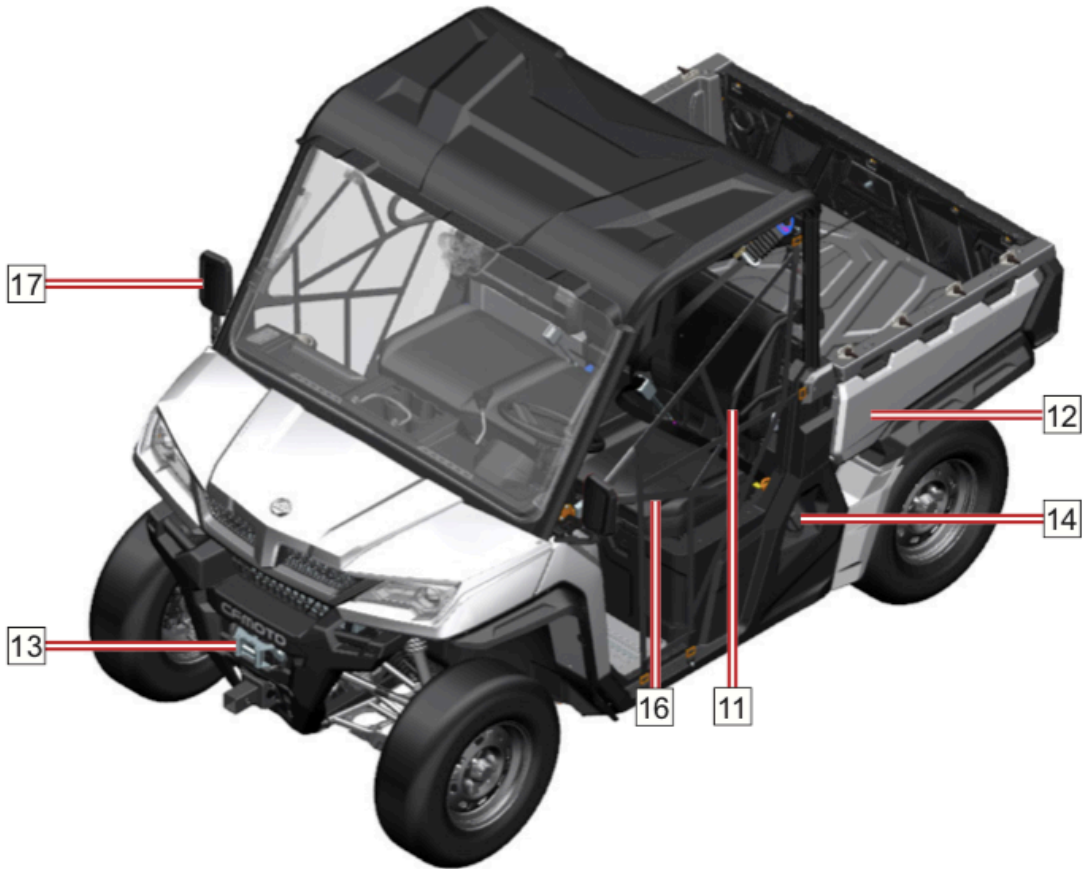
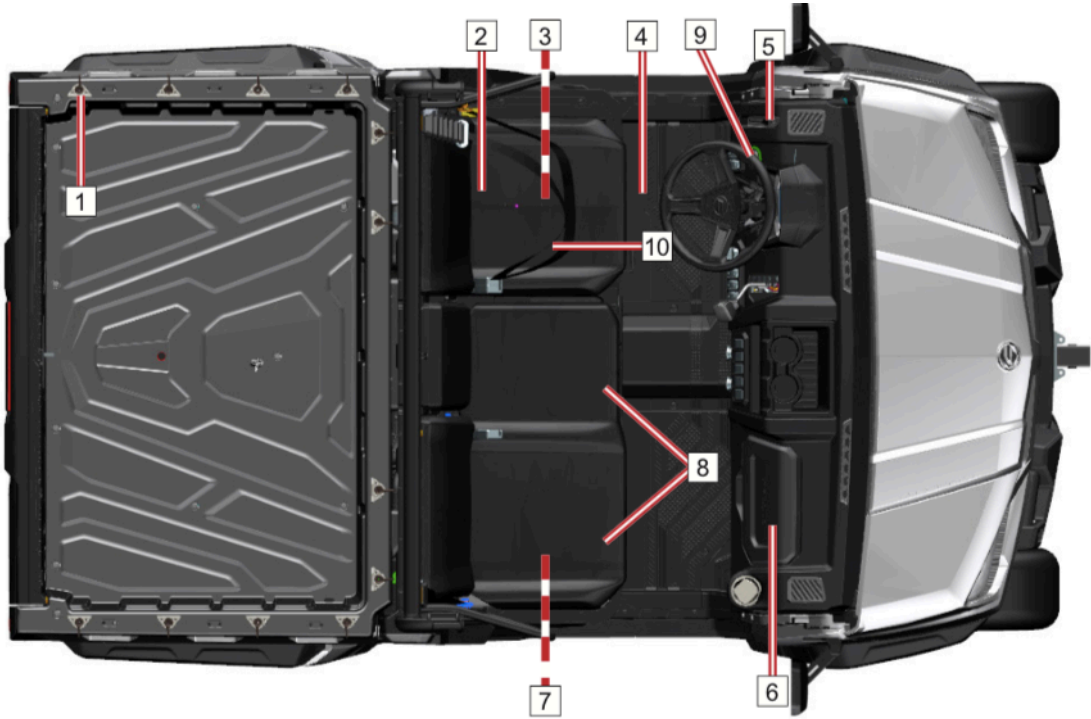

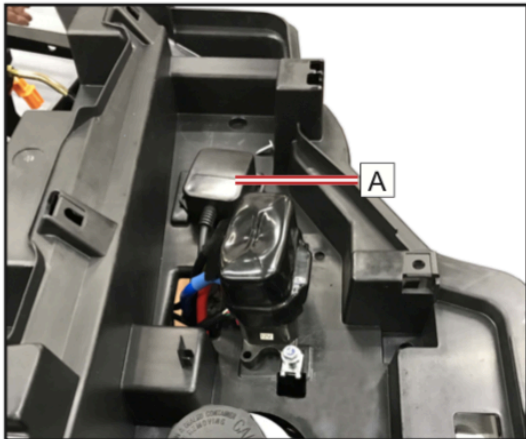
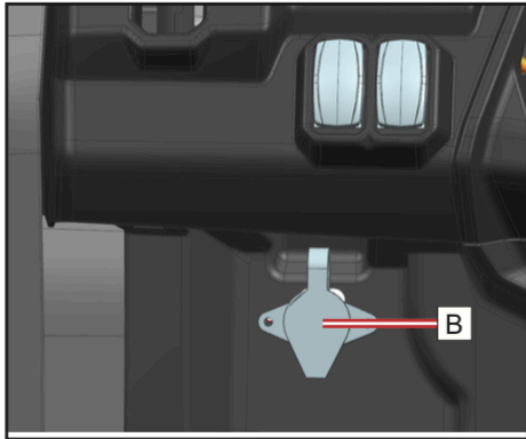

#	POPIS
1	Pripútavacie oká (12ks)
2	Sedadlo vodiča
3	Úložný priestor pod sedadlom vodiča
4	Opierky nôh
5	Ručná brzda
6	Úložný priestor pre diaľkové ovládanie navijaku a iných ľahkých predmetov
7	Úložný priestor pod sedadlom spolujazdca
8	Sedadlo spolujazdca
9	Nabíjací port pre ovládanie navijaku
	<div style="display: flex; justify-content: space-around;"> <div style="text-align: center;">  <p>A Příjimač pro dálkové ovládání navijáku</p> </div> <div style="text-align: center;">  <p>B Port pro zapojení kabelového ovládání navijáku</p> </div> </div>

10	Trojbodové bezpečnostné pásy
11	Ochrana ramien vodiča a spolujazdcov
12	Nákladná korba
13	Navijak (3500lb) + diaľkové a káblové ovládanie
14	Viečko palivovej nádrže
15	Dvere (ak sú vo výbave)
16	Bezpečnostné siete (ak sú vo výbave)
17	Spätné zrkadlá
18	Homologované ťažné zariadenie

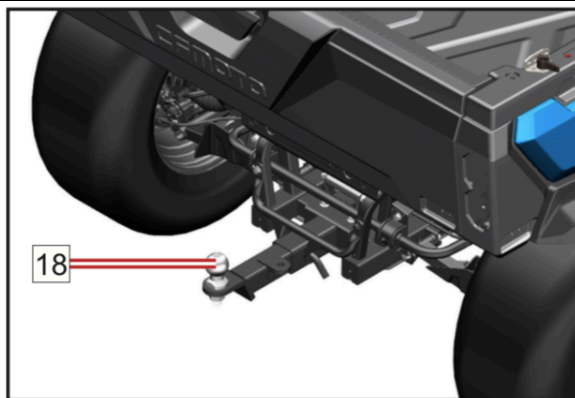

DOPLNKOVÉ VLASTNOSTI

A) El. zásuvka 12V a zásuvka USB

Prídavná zásuvka 12V (1) a zásuvka USB (2) pre napájanie / nabíjanie príslušenstva a el. zariadení. Zásuvky sú umiestnené na pravej strane prístrojovej dosky.

B) Diaľkový ovládač navijaku

Vozidlo je vybavené diaľkovým ovládačom navijaku. Tento ovládač je štandardne umiestnený v úložnom priestore spolujazdca.

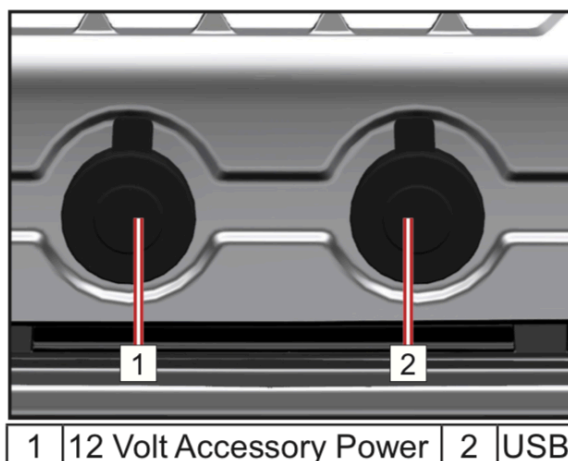

Aktivácia diaľkového ovládača:

Stlačte a podržte súčasne obe tlačidlá ovládača. Rozsvieti sa kontrolka a ovládač je pripravený na použitie.

Vypnutie diaľkového ovládača:

Stlačte a podržte súčasne obe tlačidlá ovládača. Kontrolka zhasne a ovládač je vypnutý.

C) Plniaci systém oleja (lievik + hadička)

Príslušenstvo pre plnenie oleja je uložené v kufri na náradie pod sedadlom spolujazdca.

D) Nádobka brzdovej kvapaliny s ukazovateľom hladiny

Nádobka a hladina brzdovej kvapaliny v nej, je vidieť po otvorení kapoty. Skontrolujte hladinu brzdovej kvapaliny pred každou jazdou.

PRÍSTROJOVÁ DOSKA

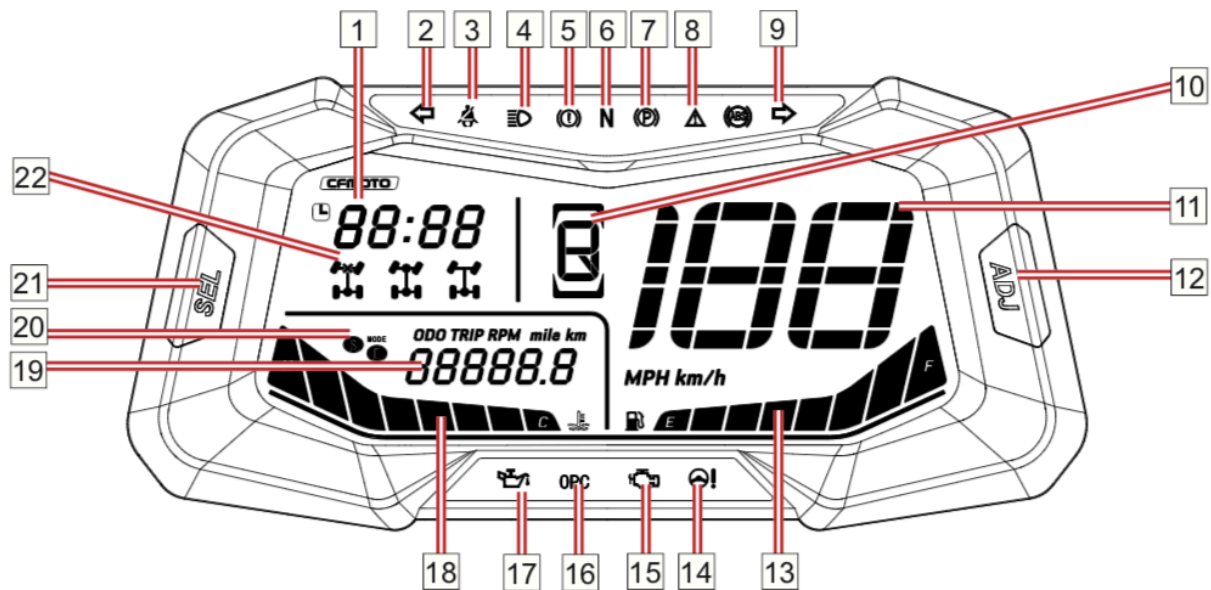

1	Hodiny	12	ADJ (Adjust) - nastavovacie tlačidlo
2	Smerovka, ľavý ukazovateľ	13	Palivomer
3	Indikátor zapnutia pásov	14	Indikátor EPS
4	Indikátor diaľkových svetiel	15	Indikátor vstrekovanie EFI
5	Varovanie poruchy brzdy	16	Indikátor OPC (indikátor prítomnosti osoby na sedadle)
6	Indikátor neutrálu "N"	17	Indikátor tlaku oleja
7	Indikátor ručnej brzdy	18	Teplota chladiacej kvapaliny
8	Indikátor obmedzovača rýchlosti	19	Počítadlo km
9	Smerovka, pravý ukazovateľ	20	Režim (Sport - vyššia trakcia zadných kolies)
10	Indikátor zaradeného stupňa	21	SEL (Select) - nastavovacie tlačidlo výberu
11	Tachometer	22	Ukazovateľ zapojenia pohonu (2WD, 4WD, 4WD-LOCK)

Nastavenie (ADJ, SEL)						
#	Položka	Kľúčik	Displej	SEL	ADJ	Výsledok
1	ODO/TRIP	ON	ODO	KRÁTKY STISK		TRIP
2	TRIP/RPM	ON	TRIP	KRÁTKY STISK		RPM
3	RPM/ENGINE HOURS	ON	RPM	KRÁTKY STISK		ENGINE HOUR
4	ENGINE HOURS/ VOLTAGE	ON	ENGINE HOURS	KRÁTKY STISK		VOLTAGE
5	VOLTAGE/BRIGHTNESS	ON	VOLTAGE	KRÁTKY STISK		BRIGHTNESS
6	TRIP DISTANCE RESET	ON	TRIP		DLHÝ STISK	DISTANCE RESET
7	TIME	ON	HL. NABÍDKA	DLHÝ STISK		TIME
8	TIME/UNIT	ON	TIME	KRÁTKY STISK		hour/min./unit
9	TIME SETTINGS	ON	hour		DLHÝ STISK	VZOSTUPNE 1-24
10		ON	minute		DLHÝ STISK	VZOSTUPNE 00-59
11	UNITS	ON	unit		DLHÝ STISK	MPH / KM/H

POZNÁMKA

RPM = OTÁČKY; ODO = POČÍTADLO KM; TIME = ČAS; DISTANCE = VZDIALENOSŤ; UNIT = JEDNOTKY; ENGINE HOURS = MOTO HODINY; VOLTAGE = NAPÄTIE; BRIGHTNESS = JAS; SETTINGS = NASTAVENIE

PREVÁDZKA A OVLÁDANIE

OBDOBIE ZÁBEHU

Doba zábehu novej ATV je veľmi dôležitá. Starostlivé ošetrovanie nového motora bude mať za následok vyšší výkon a dlhšiu životnosť motora. Starostlivo sa držte nasledujúcich inštrukcií.

!UPOZORNENIE!

Počas prvých 20 hodín používania nedávajte ani neťahajte náklad.

Nejazdite s plným plynom, mohlo by dôjsť k poškodeniu súčastí motora alebo k zníženiu životnosti motora v prípade, že počas prvých 20 hodín prevádzky budete nadmerne pridávať plyn.

Počas prvých 10 hodín prevádzky nepoužívajte motor s plynom otvoreným na ½.

Počas prvých 10 až 20 hodín prevádzky nepoužívajte motor s plynom otvoreným na ¾.

Toto vozidlo môžete používať normálne po uplynutí doby zábehu.

Použitie iných, než odporúčaných olejov môže spôsobiť vážne poškodenie motora.

CFMOTO odporúča použitie špeciálneho oleja pre štvortaktné motory: SAE 15W-40 / SG.

Pred samotnou prevádzkou vykonajte nasledujúce úkony:

1. Doplňte palivovú nádrž benzínom.
2. Na rovnom povrchu, skontrolujte hladinu oleja. V prípade potreby olej dolejte tak, aby bola hladina oleja medzi minimálnymi a maximálnymi značkami.
3. Najprv choďte pomaly. Vyberte otvorenú plochu, ktorá vám umožní oboznámiť sa s prevádzkou a manipuláciou s vozidlom.
4. Pri jazde pridávajte a uberajte plyn. Nikdy nie pri voľnobehu.
5. Vykonávajte pravidelné kontroly kvapalín a ostatných častí tak, ako je uvedené v dennom rozvrhu pred jazdou.
6. Ťahajte len ľahké náklady.
7. Počas obdobia zábehu vymeňte olej aj olejový filter na 20 hodinách prevádzky alebo po najazdení 750 km.

ŠTARTOVANIE STUDENÉHO MOTORA

!VAROVANIE!

Výfukové plyny obsahujú jedovatý oxid uhoľnatý, ktorý pri vdýchnutí môže spôsobiť stratu vedomia, vážne zranenia alebo aj smrť. Neštartujte motor v uzavretých priestoroch.

!VAROVANIE!

Motor je vybavený chladičom motorového oleja. V mrazivom počasí sa odporúča pred samotnou jazdou nechať naštartovaný motor bežať aspoň 5min na voľnobeh!

UPOZORNENIE

Prevádzka vozidla ihneď po naštartovaní môže spôsobiť zničenie motora. Nechajte motor zahriať pred samotnou jazdou.

1. Zošliapnite nožnú brzdu
2. Otočte kľúčom do polohy , prepnite spínač vypnutia motora do polohy "ON".
3. Zaraďte neutrál "N".

POZNÁMKA

- Ak je radiaca páka v pozícii "N" a kontrolka zaradeného stupňa sa nerozsvieti, poraďte sa so svojím predajcom, aby skontroloval el. obvod alebo nastavil prevodovku.
- Motor môže byť naštartovaný v akejkoľvek pozícii radiacej páky ak je zošliapnutá nožná brzda. Odporúčame ale motor štartovať so zaradeným "N" alebo "P".
- Pred naštartovaním nemanipulujte s páčkou plynu. Stlačte štartovacie tlačidlo.
- Ak sa nedarí motor naštartovať na prvýkrát, pustite štartovacie tlačidlo a po pár sekundách opätovne stlačte. Pokúste sa obmedziť dobu počas ktorej sa motor snaží štartovať, šetríte tým energiu akumulátora.
- Ak je akumulátor vybitý, odmontujte kryt a dobite ho.
- Pokračujte v zahrievaní motoru dokým hladko nenabehne voľnobeh.

UPOZORNENIE

Pre viac informácií vid' kapitolu **Čas zábehu**.

OVLÁDANIE RADIACEJ PÁKY

Preradenie z režimu "P"

1. Overte, že nie je zošliapnutý plyn
2. Zošliapnite brzdú, stlačte tlačidlo na radiacej páke a zaraďte režim P.

Radenie: "N" → "H"

1. Pustte páčku plynu a zastavte vozidlo.
2. Posuňte radiacu páku dopredu na symbol "H".

POZNÁMKA

Uistite sa, že radiaca páka riadne zapadla do výrezu..

3. Postupne pridávajte plyn.

Radenie: "H" → "L"

1. Pustte páčku plynu a zastavte vozidlo.
2. Zošliapnite pedál nožnej brzdy a zaraďte "L"

Radenie: "L" → "H"

1. Pustite páčku plynu a zastavte vozidlo.
2. Zošliapnite pedál nožnej brzdy a zaraďte "H"

Radenie: "N" → "R"

POZNÁMKA

Zaradení spiatocky "R" je podmienené zošliapnutím pedála nožnej brzdy.

1. Pustite páčku plynu a zastavte vozidlo.
2. Zošliapnite pedál nožnej brzdy.
 3. Zaraďte "R" smerom k sebe
 - 3.1. Po zaradení spiatocky sa rozsvieti kontrolka "R"
 - 3.2. Kontrolka zaradeného stupňa vždy ukazuje aktuálne zaradený stupeň. Ak tomu tak nie je, obráťte sa na svojho predajcu.
 - 3.3. Vďaka synchronizačnému zariadeniu je možné, že sa kontrolka rozsvieti až sa dá vozidlo do pohybu.

4. Pred cúvaním vždy skontrolujte, že za Vami sa nenachádzajú prekážky alebo ostatné osoby.
5. Pomaly pridávajte plyn a stále sledujte smer ktorým cúvate.

!VAROVANIE!

Pred cúvaním vždy skontrolujte, že za Vami sa nenachádza prekážky alebo ostatné osoby.

Radenie: "R" → "P"

1. Pustite páčku plynu a zastavte vozidlo.
2. Zošliapnite pedál nožnej brzdy.
3. Zaraďte "P" pohybom k sebe.

BEZPEČNÁ JAZDA

Zodpovednosť prevádzkovateľa

Ako prevádzkovateľ tohto vozidla sú váš zdravý rozum, úsudok a schopnosti jedinými faktormi, ktoré vám zamedzí zranenia seba, ostatných okolo vás a / alebo poškodenia vozidla alebo životného prostredia.

Rekreačné, skupinové jazdy na dlhé vzdialenosti

Jedným z výhod tohto vozidla je, že vás môže odviesť mimo cesty.

Zdržujte sa mimo oblasti určenej pre iné druhy vozidiel, pokiaľ to nie je výslovne povolené. Patria sem trasy pre snežné skútre, jazdecké trasy, bežecké trate, trasy pre horské bicykle atď. Pripojte sa k miestnemu klubu ATV. Klub vám môže poskytnúť mapu a rady alebo vás informovať o oblastiach, kde môžete jazdiť. Pri jazde v skupine vždy udržiavajte bezpečnú vzdialenosť od ostatných jazdcov pred vami a za vami. Nikdy nejazdite nedbalo nerobte náhle manévry s inými vozidlami v blízkosti. Zostaňte na vyznačených chodníkoch a vyhnite sa prevádzky v nepovolených oblastiach.

Vyhnutie sa nehodám a prevráteniu

Side-by-side vozidlá sa ovládajú odlišne od ostatných vozidiel. UTV / SSV vozidlá sú navrhnuté pre manipuláciu v teréne (napr. Základňa kolies a šírka stopy, svetlá výška, zavesenie, pohon, pneumatiky a pod.) A v dôsledku toho sa môžu prevrátiť než ostatné vozidlá v rovnakej situácii.

Pri náhlych manévroch môže dôjsť k preklopeniu alebo inej nehode, napríklad pri:

- **Ostrých zákrutách alebo náhlemu zrýchleniu**
- **Spomalenie pri zatáčaní.**
- **Pri jazde v kopcoch alebo cez prekážky**

Zníženie rizika prevrátenia:

- Budte opatrní pri zatáčaní
- Pred vjazdom do zákruty spomaľte.
- Vyhnite sa tvrdému brzdeniu pri zatáčaní
- Pri zatáčaní sa vyvarujte náhleho alebo tvrdého zrýchlenie, a to aj pri zastavení alebo pri nízkej rýchlosti.
- Ak sa vozidlo začne preklzávať alebo kĺzať, otočte kolesá v smere sklzu
- Toto vozidlo je vyrobené predovšetkým na účely OFF-ROAD. Jazda na spevnených plochách môže vážne ovplyvniť ovládanie a správanie vozidla. Ak prechádzate spevnené plochy, znížte rýchlosť a vyhnite sa náhlemu zatáčaniu, zrýchleniu alebo brzdeniu.

Toto vozidlo sa môže prevrátiť do strany alebo sa môže prevrátiť dopredu / dozadu pri jazde v kopci alebo v nerovnom teréne:

- Vyhýbajte sa jazde po svahu naprieč. Ak je to možné, chodte presne hore a dole.

* Ak je šikmý prejazd nutný, dbajte na zvýšenú opatrnosť a vyhnite sa sypkým a klzkým povrchom. Ak máte pocit, že sa vozidlo začína prevracať alebo sklzávať po stranách, stočte kolesá z kopca dole.

- Vyvarujte sa strmých kopcov a dodržujte postupy uvedené v tejto príručke pre výjazd a zjazd.
- Náhle zmeny v teréne, ako sú diery, valy a pod., mäkká alebo tvrdá zem, alebo iné nepravidelnosti môžu spôsobiť, že sa vozidlo stane nestabilným. Pozorujte terén pred sebou a choďte pomaly v nerovnom teréne.

Toto vozidlo sa správa inak pri ťahaní záťaže:

- Znížte rýchlosť a dbajte pokynov v tomto návode na prepravu nákladu alebo ťahanie privesu.
- Vyhýbajte sa kopcom a nerovnému terénu.
- Udržujte väčšiu vzdialenosť pre bezpečné zastavenie.

V prípade prevrátenia buďte pripravení:

- Zaistite dvere alebo siete a zapnite si bezpečnostné pásy
- Nikdy sa pri jazde nedržte klietky. Hrozí poranenie rúk. Udržujte ruky na volante alebo na držadle!
- Nikdy sa nepokúšajte zabrániť prevráteniu pomocou rúk alebo nôh. Ak sa domnievate, že sa vozidlo môže prevrátiť, vodič i spolujazdec musia udržiavať ruky aj nohy vo vnútri vozidla.

ZABRÁNENIE KOLÍZIÁM

Pri vyšších rýchlostiach existuje zvýšené riziko straty kontroly, najmä v náročných podmienkach v teréne, a riziko zranenia pri zrážke je väčšie. Nikdy nepracujte s nadmernou rýchlosťou. Vždy používajte rýchlosť, ktorá je vhodná pre terén, viditeľnosť a prevádzkové podmienky a vaše skúsenosti. Toto vozidlo nemá rovnaký druh ochrany proti kolíziám ako auto; napríklad nie sú žiadne airbagy, kabína nie je úplne uzavretá a nie je určená ku kolízii s inými vozidlami. Preto je obzvlášť dôležité upevniť bezpečnostné pásy, bočné dvere alebo bočnice a nosiť správne jazdecké vybavenie.

ZATÁČANIE

Pre zatočenie, zatočte volantom do požadovaného smeru. Pustite plyn a nechajte vozidlo vojsť do zákruty zotrvačnosťou. Postupne pridávajte plyn pre plynulý výjazd zo zákruty.

POZNÁMKA

Zatáčanie najskôr natrénujte v nižších rýchlostiach.

!VAROVANIE!

Zatáčanie do ostrých zákrut alebo v príliš vysokej rýchlosti môže spôsobiť prevrátenie vozidla a vážne zranenia. Vyhnite sa ostrému zatáčaniu. Nikdy nezatáčajte vo vysokých rýchlostiach.

Jazda na klzkom alebo sypkom povrchu

Pri každej jazde na klzkom povrchu, ako sú mokré cesty, ľad alebo štrk sa vždy riadte týmito pokynmi:

1. Vždy spomaľte pri vchádzaní na klzký / sypký povrch
2. Dobre čítajte terén, vyhnite rýchlemu a ostrému zatáčaniu, ktoré môže viesť k šmyku.
3. Pre vyrovnanie šmyku otočte riadidlá do smeru šmyku a presuňte svoju váhu dopredu.
4. Jazda so zapnutým pohonom 4WD môže pomôcť v ovládaní stroja na klzkom / sypkom povrchu.

!VAROVANIE!

Jazda na klzkom alebo sypkom povrchu

Nedostatočná opatrnosť pri jazde na klzkom povrchu môže spôsobiť stratu trakcie kolies a spôsobiť stratu kontroly, nehodu a vážne zranenie alebo smrť. Nikdy nepoužívajte brzdy počas jazdy. Nepoužívajte na príliš klzkých plochách. Vždy znížte rýchlosť buďte opatrní.

Zatáčanie do "U" zákruty

V nízkej rýchlosti pomaly pridávajte plyn, postupne zatáčajte volantom doľava / doprava pokiaľ sa riadne nevojdete do zákruty.

BRZDENIE

Brzdenie najskôr natrénujte v nižších rýchlostiach na rovine.

Natrénujte brzdenia v rôznych rýchlostiach s rôznou brzdou silou.

Natrénujte brzdenie v núdzových situáciách. Optimálny brzdny efekt je zaručený pri jazde rovno s vysokou brzdou silou bez uzamknutých kolies.

Jazda do kopca

Pri jazde do kopca postupujte nasledovne:

1. Vždy chodte rovno hore.
2. Vyhnite sa strmým kopcom (maximálne 22 °)
3. Majte obe nohy na opierkach nôh.
4. Jazdite konštantnou rýchlosťou a s konštantným plynom.

Strata rýchlosti

Pri kompletnej strate rýchlosti, pritlačte svoju váhu k svahu. Zabrzdite prednou brzdou.

Pri úplnom zastavení, zabrzdite aj zadnou brzdou a zaradte "P".

ČO ROBIŤ, KEĎ SA STROJ ZAČNE prevracať:

- Presuňte svoju váhu ku svahu, nikdy k tomu nevyužívajte silu motora
- Nikdy nebrzdite zadnou brzdou iba PREDNOU
- Po zastavení, zabrzdite aj zadnú brzdu a zaradte "P"
- Zosadni z vozidla smerom do kopca

!VAROVANIE!

Brzdenie a manipulácia s vozidlom sú značne ovplyvnené pri prevádzke v kopcovitom teréne. Nesprávny postup môže spôsobiť stratu kontroly alebo prevrátenie a spôsobiť vážne zranenie alebo smrť. Vyhnite sa stúpaniu do strmých kopcov (maximálne 22 °).

Pri jazde v kopcoch dbajte opatrnosti a postupujte podľa inštrukcií v tomto manuále.

Prechádzanie kopcov

!VAROVANIE!

1. Nesprávne prechádzanie kopcov alebo zatáčanie v kopcoch, môže mať za následok stratu kontroly alebo prevrátenia vozidla, čo vedie k vážnemu zraneniu alebo smrti. Ak je to možné, vyhnite sa prechádzaniu kopca. Postupujte podľa pokynov uvedených v tomto návode.
2. Prejazd kopcov môže byť nebezpečným typom jazdy a je potrebné sa vyhnúť, ak je to možné. Pokiaľ dôjde k situácii, kedy ísť šikmo v kopci, postupujte nasledovne:
3. Spomaľte.
4. Nakloňte sa do kopca a preneste hornú telesnú hmotnosť smerom do svahu. Nohy zostávajú v priestore na to určenom.
5. Ľahko zatočte do kopca pre udržanie smeru jazdy.

POZNÁMKA

Ak sa vozidlo začne dvíhať, pokiaľ je to možné rýchlo stočte kolesá smerom dole z kopca alebo zosadnite z vozidla smerom do kopca.

Jazda z kopca

1. Pri každom schádzaní kopca sa držte týmito inštrukciami:
2. Chodte priamo z kopca dole
3. Presuňte svoju váhu čo najviac dozadu.
4. Spomaľte

5. Brzdite zľahka aby ste podporili samotné spomaľovanie. Zoznámte sa s ovládaním zadnej brzdovej páky.

!VAROVANIE!

Príliš vysoká rýchlosť môže spôsobiť stratu kontroly a viesť k vážnemu zraneniu alebo smrti. Počas jazdy z kopca vždy jazdite pomaly.

Otáčanie v kopci

!VAROVANIE!

Nedodržanie postupu pri vychádzaní kopca môže spôsobiť stratu kontroly alebo prevrátenie a spôsobiť vážne zranenie alebo smrť. Vyhýbajte sa stúpanie strmých kopcov (maximálne 22 °).

Pri jazde v kopcoch buďte obzvlášť opatrní a postupujte podľa príslušných postupov uvedených v tomto návode. Ak sa vozidlo pri jazde na kopci úplne zastaví, nikdy sa nepokúšajte z kopca cúvať!

Jazda plytkou vodou / Prejazd vodného koryta

Toto UTV je schopné jazdy vodou s udanými limitmi hĺbky.

1. Zistite si hĺbku vody a silu prúdu pred samotnou jazdou
2. Vyberte si taký prejazd, kde sa oba brehy pozvoľna zdvíhajú.
3. Chodte pomaly, vyhnite sa kameňom a ostatným prekážkam.
4. Po prejdení, osušte brzdy ľahkým stlačením páky, aby vzniknuté trenie vysušilo vlhkosť.

POZNÁMKA

Nepoužívajte vozidlo cez hlbokú alebo rýchlo tečúcu vodu. Ak sa nemôžete vyhnúť vode, ktorá prekračuje odporúčanú maximálnu hĺbku, chodte pomaly, starostlivo vyvážite váhu, vyvarujte sa náhlych pohybov a udržiajte pomalý a stabilný pohyb vpred. Vyhnite sa náhlemu zatáčaniu a pridávanie plynu.

Ak prejdete hlbokou vodou je dôležitá okamžitá kontrola a servis najmä nižšie uvedených súčastí: motorový olej, prevodová kvapalina, predné a zadné rozvodovka a všetky tesnenia.

POZNÁMKA

V prípade že sa do variátora skrine dostala voda, hnací remeň môže preklzávať a výkon bude obmedzený. Vypustite vodu a vysušte kryt variátorovej skrine, zaradte neutrál "N" a nechajte motor bežať v otáčkach aby ste vysušili zvyšné komponenty. Pridávajte plyn. Potom zaradte "L" a skontrolujte výkon vozidla. V prípade nutnosti opakujte tento postup, kým sa všetka vlhkosť nevysuší. V prípade problémov sa obráťte na svojho predajcu.

!VAROVANIE!

Pri zanedbanej kontrole vozidla, ktoré prešlo veľmi hlbokou vodou hrozí vážne poškodenie samotného vozidla. Vykonajte údržbu podľa tabuliek.

Prejazd cez prekážky

Buďte opatrní a zoznámte sa s terénom. Dávajte pozor na veľké prekážky ako sú kmene stromov, kamene a nízko rastúce konáre stromov.

Cúvanie s UTV

Pri cúvaní dbajte nasledujúcich pokynov:

1. Nikdy necúvajte z kopca

2. Cúvajte pomaly
3. Pri cúvaní brzďte pomaly a opatrne
2. Vyhnite sa prudkému zatáčaniu
3. Nepridávajte náhle plný plyn

!VAROVANIE!

Nedodržanie opatrnosti pri cúvaní môže mať za následok vážne zranenie alebo smrť. Pred samotným cúvaním vždy kontrolujte prítomnosť prekážok alebo osôb za vozidlom. Ak je to bezpečné, cúvajte pomaly. Nepoužívajte prepínač obmedzovača, pokiaľ nie je potreba zapojenia ďalšieho pohonu. Vyhnite sa cúvaniu a otáčaniu sa na svahoch.

!VAROVANIE!

Nadmerné pridávanie plynu v režime obmedzenia rýchlosti, môže viesť k výskytu paliva vo výfuku, čo môže mať za následok "strielanie" motora alebo jeho poškodeniu.

Zadný hriadeľ je zablokovaný, keď je radenie v parkovacej polohe - "P".

Vyhnite sa vyšším rýchlostiam, kým nebudete dôkladne oboznámení s prevádzkou vášho UTV!

ÚDRŽBA VOZIDLA

- **Definícia nadmerne ťažkého použitia**
- Za nadmerne ťažké použitie vozidla sa považuje:
- Časté ponáranie do vody, bahna alebo piesku
- Pretekánie alebo pretekárske jazda vo vysokých otáčkach
- Zbytočne dlhá prevádzka v nízkej rýchlosti pri ťahaní veľmi ťažkého nákladu
- Dlhý chod motora na voľnobeh
- Použitie na krátku vzdialenosť v chladnom počasí
- Užívanie vozidla pre komerčné účely (**viď záručnú knižku**)

Ak Vaše vozidlo zodpovedá vyššie uvedenému užívaniu, servisné intervaly skráťte na polovicu!

Mazanie

- Skontrolujte všetky komponenty podľa nižšie uvedenej tabuľky pravidelnej kontroly.
- Komponenty neuvedené v tejto tabuľke by mali byť namazané podľa všeobecných podmienok.
- Ak je vozidlo nadmerne zaťažované alebo prevádzkované vo vlhkom alebo prašnom prostredí meňte a doplňajte mazivo častejšie
- Používajte celoročné typ maziva
- Mazivo doplňajte každých 500 km; pred uskladnením na dlhšiu dobu; po umytí vozidla alebo po prejení vodou

Tabuľka pravidelnej kontroly mazív a kvapalín

Položka	Mazivo	Postup
Motorový olej	SAE15W/40 SG	Odskrutkujte, vyčistite, zasuňte a vytiahnite olejovú mierku na kontrolu hladiny oleja
Prevodový olej	SAE75W/90GL-5	Odskrutkujte, vyčistite, zasuňte a vytiahnite olejovú mierku pre kontrolu hladiny oleja
Brzdová kvapalina	DOT4	Udržujte hladinu medzi hornou a dolnou ryskou
Chladiaca kvapalina	50/50 - (chl. kvapalina/ destil. voda)	Udržujte hladinu medzi hornou a dolnou ryskou
Olej – predná náprava	SAE80W/90 GL-5	Množstvo oleja 330 ml
Olej – zadná náprava	SAE80W/90 GL-5	Množstvo oleja 400 ml
Čapy odpruženia	Celoročné mazivo (vazelína)	Použite mazacie pištoľ - vtlačte vazelínu, kým ľahko nepreteká z čapov

TABUĽKA PRAVIDELNEJ KONTROLY VOZIDLA

Intervaly údržby uvedené v tejto tabuľke sú stanovené na základe priemerných jazdných podmienok a priemernej rýchlosti 20km / h. Vozidlá, ktoré zodpovedajú nadmerne ťažkému použitiu alebo komerčnému použitiu musí byť servisované častejšie.

- ⊕ - Prevádzajte údržbu častejšie na vozidlách zodpovedajúce definícii nadmerne ťažkého použitiu
- ◆ - Na údržbu kontaktujte autorizované servisné pracovisko
- - Súčasti súvisiace s emisiami - údržbu vykonávajte v autorizovanom servise

!VAROVANIE!

Nesprávne vykonaná údržba označená "◆" môže spôsobiť zlyhanie komponentov a tým spôsobiť vážne zranenia alebo smrť. Vždy sa obráťte na svojho autorizovaného dealera!

Položka		Interval údržby podľa frekvencií		
		Frekvencia	Km	Pozn.:
◆	Riadenie	Pred jazdou		Vykonajte nastavenie / doplnenie podľa potreby
⊕	Predné odpruženie	Pred jazdou		
⊕	Zadné odpruženie	Pred jazdou		
⊕	Pneumatiky	Pred jazdou		
⊕	Hladina brzdovej kvapaliny	Pred jazdou		
⊕	Brzdový pedál / vôľa	Pred jazdou		
⊕	Funkcie brzdového systému	Pred jazdou		
⊕	Kolesá a uchytanie	Pred jazdou		
⊕	Rám a uchytanie	Pred jazdou		
⊕	Hladina motorového oleja	Pred jazdou		
⊕	Usadeniny vo vzduchovom boxe	Pred jazdou		Vypustite a vyčistite puzdro
	Sanie / Výdych CVT	Pred jazdou		Vypustite a vyčistite puzdro. Kontrolujte častejšie ak je vozidlo používané vo vlhkom prostredí
⊕	Nečistoty u sitka sania CVT	Pred jazdou		Vypustite a vyčistite puzdro
⊕	Sanie vzduchového filtra / Filter			Skontrolujte a vymeňte, ak je vozidlo nadmerne používané
⊕	Chladiaca kvapalina	Pred jazdou	1500 km	Nádržku kontrolujte denne, prvá kontrola 250 km, kontrolujte hladinu každé 2roky / 6000 km
	Predné / Zadné svetlá	Pred jazdou		Kontrola chodu
	Motorový olej a výmena filtru		250 km	Výmena oleja po zábehu: 750 km
◆●	Vôľa ventilov motora		250 km	Nastavte vôli ventilov po 750 km po zábehu.
	Opotrebenie brzdových doštičiek	Mesačne	100 km	Skontrolujte
	Akumulátor	Mesačne	200 km	Kontrola póly, očistenie, test napätia
⊕	Olej - Predná prevodovka	Mesačne	250 km	Kontrola hladiny oleja, meňte 1 x za rok
⊕	Olej – Zadná prevodovka	Mesačne	250 km	Kontrola hladiny oleja, meňte 1 x za rok
⊕	Motorový olej	Mesačne	250 km	Kontrola hladiny oleja, meňte 1 x za rok
	Radiaca páka	Mesačne	500 km	Kontrola, nastavenie, premazanie
⊕	Celkové premazanie	3 mesiace	500 km	Kontrola a premazanie všetkých čapov, laniek, skrutiek etc.
◆	Kĺb riadenia	6 mesiacov	500 km	Kontrola
◆	Volant	6 mesiacov	500 km	Kontrola
⊕	Predné odpruženie	6 mesiacov	500 km	Premazať

⊕	zadné odpruženie	6 mesiacov	500 km	Premazať
•	vzduchový filter		1500 km	Výmena každých 1500 km podľa stavu po prvej kontrole (750 km). Filter nečistíte!
◆	remeň variátora		1500 km	Kontrola. Výmena podľa potreby alebo po 3000 km / 1 rok.
◆	chladiaci systém		1500 km	Kontrola sily chladiacej kvapaliny podľa ročného obdobia. Tlakový test každých 6000 km alebo 2 roky
⊕	Motorový olej - výmena - normálny servis	12 mesiacov	3000 km	Výmena oleja po dobe zábehu – 750 km!
⊕	Motorový olej – výmena – normálny servis	12 mesiacov	3000 km	Výmena oleja po dobe zábehu – 750 km!
⊕•	Palivové hadičky	12 mesiacov	1000 km	Kontrola stavu a tesností
◆•	Vôľa ventilov motora	12 mesiacov	3000 km	Kontrola, nastavte pokiaľ je nutné, prvá kontrola po 750 km
◆•	Palivový systém	12 mesiacov	1000 km	Skontrolujte uzáver nádrže, čerpadlo a relé palivového čerpadla
⊕	Výmena oleja a filtra	12 mesiacov	3000 km	Meňte olej pri nadmerne ťažkom používaní
⊕	Hadičky chladienia	12 mesiacov	1000 km	Kontrola, prvá kontrola po 300 km
	Ukotvenie motora	12 mesiacov	3000 km	Kontrola, prvá kontrola po 300 km
	Výfukové ústrojenstvo	12 mesiacov	1000 km	Kontrola, očistíte lapač iskier
	Štartér	12 mesiacov	1000 km	Kontrola konektorov
	ECU	12 mesiacov	1000 km	Kontrola konektorov
	Rozvody a káble	12 mesiacov	1000 km	Kontrola opotrebovania, prekrútenie, bezpečnosti. Dôkladná kontrola v prípade namočenia vodou alebo bahnom
◆	Spojka (primárna + sekundárna)	12 mesiacov	3000 km	Kontrola, očistite, výmena opotrebovaných dielov
	Ložiska kolies	12 mesiacov	1600 km	Kontrola a výmena v prípade potreby
•	Sviečka	12 mesiacov	3000 km	Prvá kontrola po 750K, výmena každých 6000K
◆	Brzdová kvapalina	24 mesiacov	2000 km	Výmena kvapaliny
⊕	Chladič	24 mesiacov	3000 km	Výmena kvapaliny, očista externých častí
	Chod voľnobehu			Kontrola, štandardná chod 1300 ot. ± 100 ot.
◆	Palec riadenia			Pravidelná kontrola, nastavte pri výmene dielov
◆	Nožná brzda			Denní kontrola, nastavte pokiaľ je to nutné
	Smer svetlometov			Nastavte pokiaľ je to nutné

POSTUPY ÚDRŽBY

Vzduchový filter

Skontrolujte a vymeňte vzduchový filter v intervaloch uvedených v pláne údržby. Prvok vzduchového filtra by mal byť častejšie čistený alebo menený, ak je vozidlo používané v extrémne prašných alebo mokrých podmienkach. Zakaždým, keď sa vykonáva údržba vzduchového filtra, skontrolujte prívod vzduchu. Skontrolujte tesnenie gumového kĺbu telesa vzduchového filtra k telesu škrtiacej klapky a rozdeľovače pre vzduchotesné tesnenie. Skontrolujte, či sú všetky riadne utesnené, aby nedošlo k vniknutiu nefiltrovaného vzduchu do motora.

Kontrola skrine vzduchového filtra

V dolnej časti krytu vzduchového filtra je kontrolná hadica. Pokiaľ je v tejto hadici vidieť prach alebo voda, vyprázdňte hadicu a dôkladne vyčistite teleso vzduchového filtra. Ak bolo vozidlo ponorené, obráťte sa na vášho autorizovaného dealera, aby skontroloval, či nie je voda vo vnútri kľukovej skrine motora.

POZNÁMKA

Ak je vo filtri väčšie množstvo vody, nechajte vozidlo preveriť autorizovaným servisom / dílerom.

Údržba filtra

1. Zdvihnite korbu
2. Povoľte sponu a zložte kryt filtra
3. Vyberte papierový filter
4. Skontrolujte stav papierového filtra, či ho možno znovu použiť.
Jemne kefou očistite nahromadený prach a nečistoty v prípade potreby použite nový filter
5. Naneste tenkú vrstvu vazelíny na gumové tesnenie.
6. Pripevnite späť kryt filtra a uistite sa, či je riadne utesnený

Ak bol filter ponorený:

- Vypustite vodu zo skrine filtra, zložte filter a všetky časti riadne vysušte.
- Ak sa vyskytnú problémy obráťte sa na autorizovaný servis

UPOZORNENIE

Neprevádzkujte vozidlo bez namontovaného vzduchového filtra. Hrozí kontaminácia motora nefiltrovaným vzduchom, ktorý môže obsahovať pevné častice ktoré môžu znížiť výkonnosť motora alebo ho poškodiť.

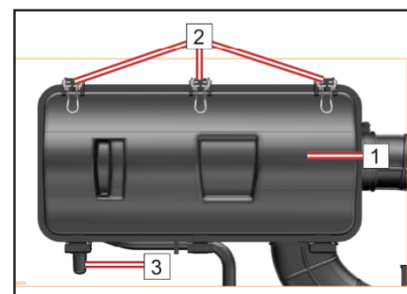

1	Kryt skříně vzduchového filtra	3	Kontrolní hadice
2	Spona		

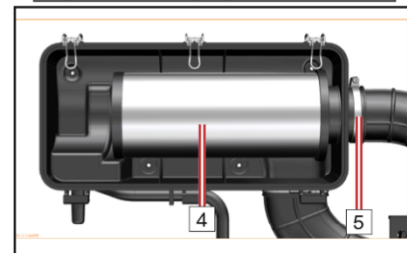

4	Papírový vzduchový filtr	5	Kryt, klipy s pružinou
---	--------------------------	---	------------------------

UPOZORNENIE

Ak bolo vozidlo ponorené do vody a tá bola nasatá do ústrojenstva vzduchového filtra, hrozí vážne poškodenie motora. Obráťte sa na autorizovaný servis pre riadnu opravu.

Motorový olej

Pravidelne kontrolujte hladinu motorového oleja podľa tabuľky pravidelné kontroly uvedené v tomto manuáli. Výmena oleja musí byť častejšie, ak je vozidlo prevádzkované v extrémne ťažkých podmienkach.

Kontrola hladiny oleja

1. Zaparkujte vozidlo na rovnom povrchu
2. Nechajte motor bežať na voľnobeh po dobu 30s. Vypnite motor.
3. Počkajte pár minút, aby olej mohol stiecť zo všetkých častí.
4. Odstráňte krytku za sedadlom pasažiera
5. Odstráňte mierku oleja a utrite čistou handrou
6. Zasuňte mierku späť, ale neskrutkujte ju, potom ju vytiahnite a skontrolujte hladinu oleja
7. Hladina oleja by mala byť medzi hornou a spodnou ryskou
8. Ak je hladina oleja nízka, doplňte ho do potrebnej hladiny
9. Zasuňte mierku / viečko späť a riadne utiahnite
10. Pripevnite späť krytku za sedadlo spolujazdca

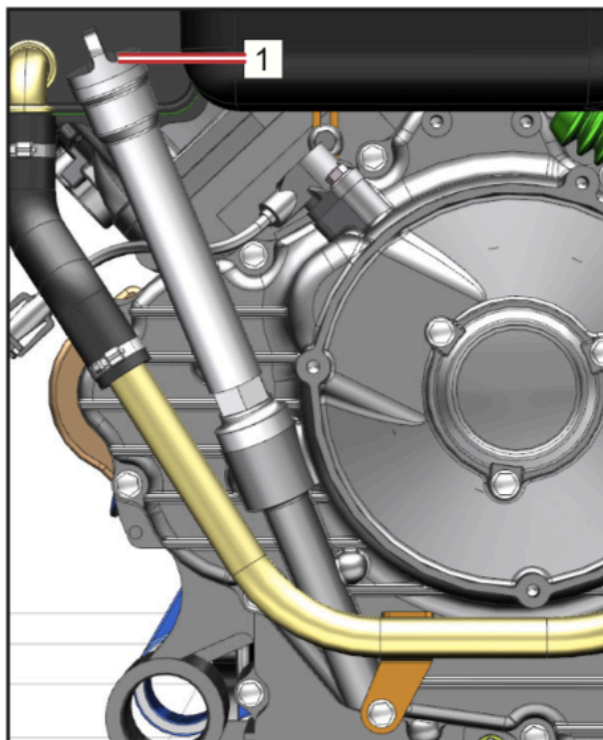

1 Měrka motorového oleja

Výmena motorového oleja

- Naštartujte motor a nechajte ho zahriať po dobu 2-3 minút a potom ho vypnite
2. Umiestnite nádobu pod motor a odskrutkujte mierku
 3. Odskrutkujte výpustnú skrutku (1) a vypustite olej z kľukovej skrine

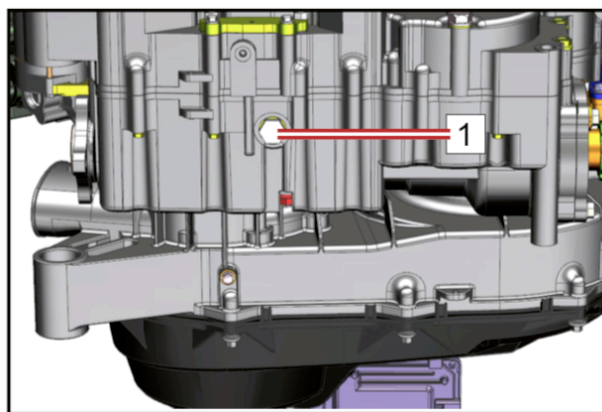

Výmena olejového filtra

1. Odskrutkujte skrutky (1), zložte veko filtra (2) a filter vyberte
2. Vymeňte filter (3)
3. Uistite sa že o-krúžok (4) je v poriadku a dobre inštalovaný
4. Nasadte späť veko filtra a zaskrutkujte skrutky (10Nm)
5. Použite nový výpustný skrutku a dotiahnite (30Nm)
6. Dolejte odporúčaný olej tak aby hladina bola medzi spodnou a hornou ryskou a zaskrutkujte späť viečko s mierkou

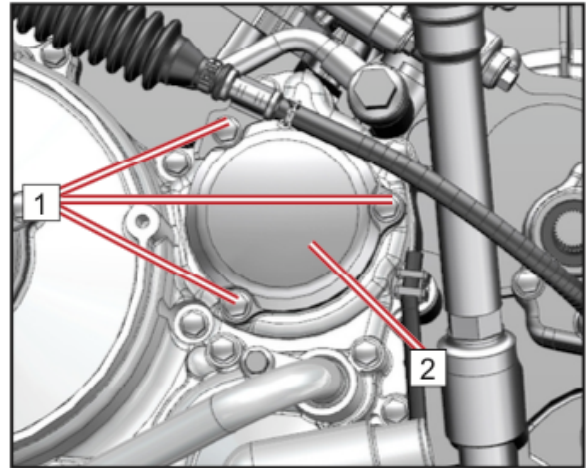

POZNÁMKA

Množstvo oleja pri vemenie filtra je 2.5 l

7. Naštartujte motor a nechajte ho zahriať. Skontrolujte, či olej neuniká, kým je motor zahriaty. Ak olej uniká, okamžite vypnite motor.
8. Skontrolujte hladinu oleja a prípadne doplňte a opakujte proces.

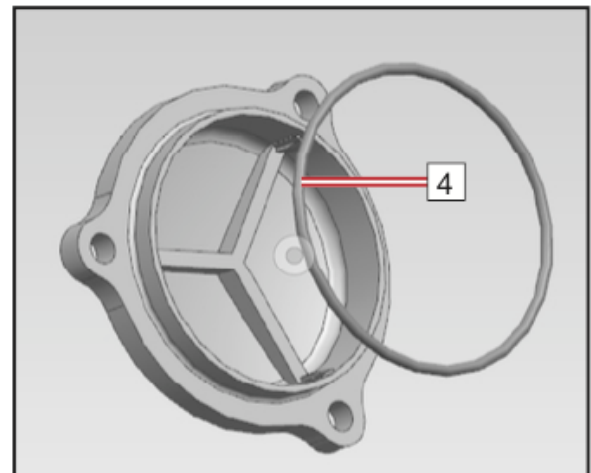
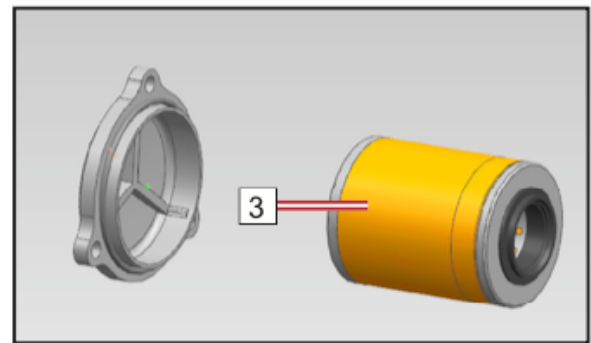

Prevodový olej

Kontrola prevodového oleja

1. Zaparkujte vozidlo na rovný povrch
2. Ak bolo vozidlo používané, počkajte dostatočne dlho aby sa olej usadil a vychladol
3. Posuňte sedadlo spolujazdca a zložte prístupový panel umožňujúci prístup k odmerke prevodového oleja
4. Vyskrutkujte mierku (1) a utrite čistou handrou
5. Zasuňte mierku späť do plniaceho otvoru, ale nezaskrutkujte ju
6. Vyberte mierku a skontrolujte, či je hladina oleja medzi hornou a spodnou ryskou príp. doplňte
7. Zaskrutkujte mierku späť a ručne dotiahnite
8. Vložte späť krycí panel a vráťte späť sedadlo spolujazdca

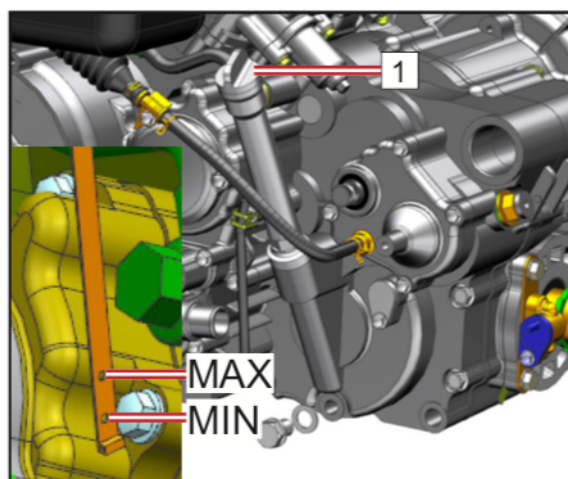

Výmena oleja

1. Zaparkujte vozidlo na rovný povrch
2. Ak bolo vozidlo používané, počkajte dostatočne dlho aby sa olej usadil a vychladol
3. Pod motor umiestnite nádobu pre vypustenie oleja
4. Vyberte viečko s mierkou oleja
5. Vyskrutkujte výpustnú skrutku prevodového oleja (1) na spodnej strane motora a olej vypustite
6. Použite novú tesniacu podložku na výpustnú skrutku a zaskrutkujte skrutku (30nm)
7. Doplňte potrebné množstvo odporúčaného prevodového oleja cez plniaci otvor a zaskrutkujte späť viečko s mierkou - dotiahnite rukou.

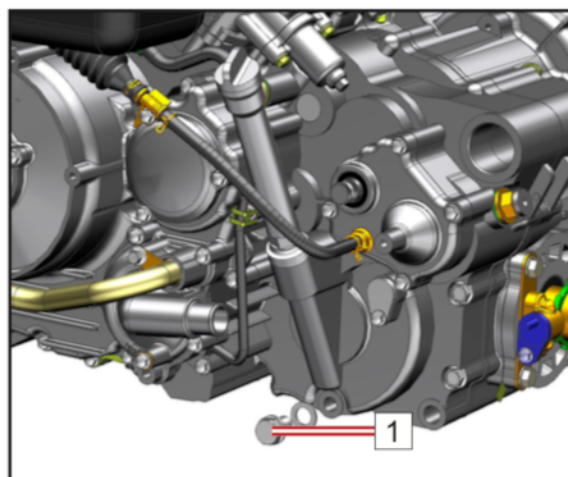

POZNÁMKA

Doporučený typ prevodového oleja: **SAE75W/90GL-5** – 0,6l

Nastavenie vôle ventilov motora

Vôľa ventilu sania motora a výfukový ventil sa mení podľa použitia vozidla, čo môže mať za následok nesprávny prívod paliva alebo vzduchu a hluk motora. Aby sa tomu zabránilo, musí byť vôľa ventilov nastavená podľa plánu údržby. Toto nastavenie by mal vykonávať servisný technik. Obráťte sa preto na autorizovaného predajcu či servis.

POZNÁMKA

Vôľa ventilu sanie (studený motor) - 0,08 - 0,12 mm
Vôľa ventilu výfuku (studený motor) - 0,12 - 0,18mm

Voľnobeh motora

Toto vozidlo je vybavené elektronickým systémom vstrekovania paliva. Teleso škrtiacej klapky je dôležitou súčasťou palivového systému, ktorý vyžaduje veľmi sofistikované nastavenie a bol nastavený vo výrobe. Ak je nastavenie zmenené, môže dôjsť k zlému výkonu a poškodeniu motora. Skontrolujte stabilitu voľnobehu motora alebo abnormálny stav motora pri voľnobehu a v prípade potreby sa obráťte na autorizovaný servis.

Kontrola a výmena oleja prednej a zadnej prevodovej skrine

Pred každým použitím sa musí skontrolovať prípadný únik oleja z prednej a zadnej prevodovej skrine. Ak zistíte prípadné netesnosti, nechajte svojho predajcu túto poruchu skontrolovať a opraviť.

Kontrola - Predná prevodová skriňa

1. Zaparkujte vozidlo na rovný povrch
2. Vyberte skrutku plniaceho otvoru (1) a skontrolujte hladinu oleja. Hladina oleja by mala byť po okraj plniaceho otvoru. Ak je hladina nižšia, doplňte dostatočné množstvo odporúčaného prevodového oleja.
3. Zaskrutkujte späť skrutku plniaceho otvoru a dotiahnite silou 23Nm

Výmena - predná prevodová skriňa

1. Zaparkujte vozidlo na rovný povrch
2. Pod prevodovku umiestnite nádobu pre zachytávanie použitého oleja
3. Odskrutkujte výpustnú skrutku (2) na spodnej strane prevodovky a vypustite olej
4. Zaskrutkujte späť výpustnú skrutku a dotiahnite (23Nm)
5. Odskrutkujte skrutku plniaceho otvoru a nalejte dostatočné množstvo prevodového oleja až po okraj plniaceho otvoru (1).
6. Zaskrutkujte skrutku plniaceho otvoru a dotiahnite (23Nm).

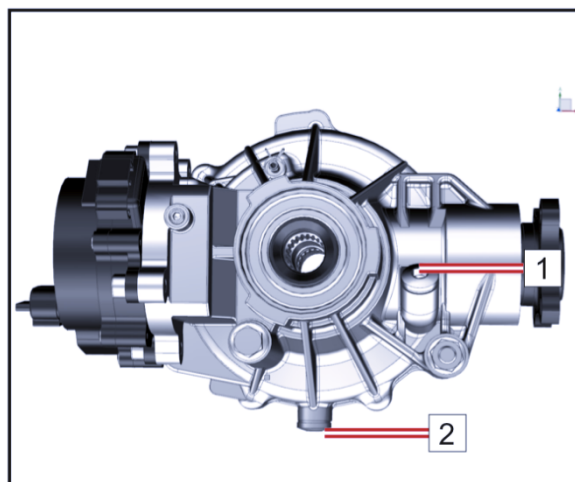

POZNÁMKA

Orientačná kapacita oleja prednej prevodovej skrine – 330ml

Kontrola - Zadná prevodová skriňa

1. Zaparkujte vozidlo na rovný povrch
2. Vyberte skrutku plniaceho otvoru (1) a skontrolujte hladinu oleja. Hladina oleja by mala byť po okraj plniaceho otvoru. Ak je hladina nižšia, doplňte dostatočné množstvo odporúčaného prevodového oleja.
3. Zaskrutkujte späť skrutku plniaceho otvoru a dotiahnite silou 23Nm

Výmena – zadná prevodová skriňa

1. Zaparkujte vozidlo na rovný povrch
2. Pod prevodovku umiestnite nádobu pre zachytávanie použitého oleja
3. Odskrutkujte výpustnú skrutku (2) na spodnej strane prevodovky a vypustite olej
4. Zaskrutkujte späť výpustnú skrutku a dotiahnite (23Nm)
5. Odskrutkujte skrutku plniaceho otvoru a nalejte dostatočné množstvo prevodového oleja až po okraj plniaceho otvoru (1).
6. Zaskrutkujte skrutku plniaceho otvoru a dotiahnite (23Nm).

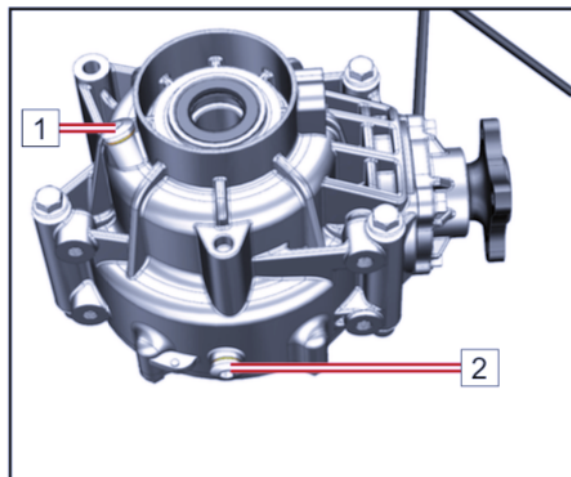

POZNÁMKA

Orientačná kapacita oleja zadnej prevodovej skrine – 400ml

Predné a zadné manžety náprav

Pred použitím skontrolujte manžety predných a zadných náprav, či nie sú poškodené, prasknuté alebo deravé. Ak zistíte takéto poškodenie, obráťte sa na autorizovaný servis.

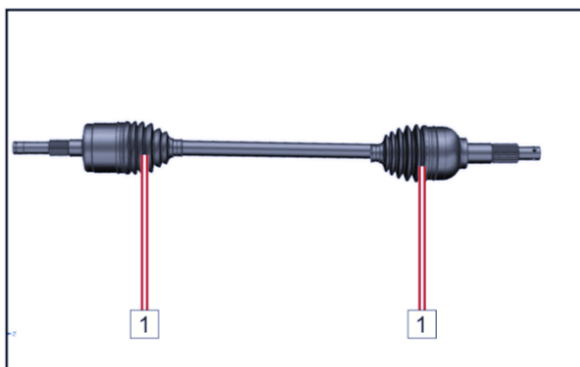

1 Manžety

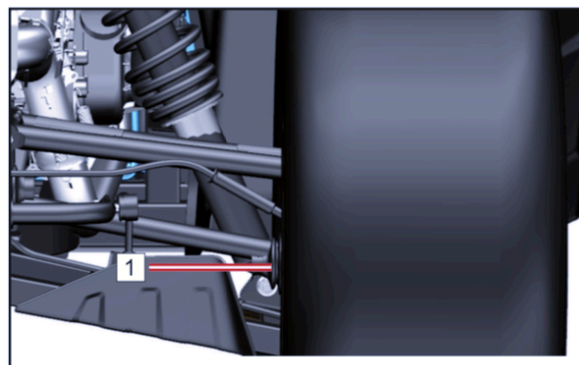

1 Manžety

Variátor CVT

Toto vozidlo má systém priebežne premennej prevodovky (CVT), ktorý využíva hnací remeň a remenice spojky pre automatické zmeny prevodových pomerov prevodov, čo umožňuje nekonečnú variabilitu medzi najvyššími a najnižšími rýchlosťami vozidla. Systém CVT sa skladá z primárnej spojky (1), čo je pokročilá forma odstredivej spojky, ktorá je namontovaná na kľukovom hriadeli motora (A). Ak je vybavená, môže primárna spojka obsahovať aj jednosmerné ložisko, ktoré vytvára brzdnú funkciu motora pre spomalenie vozidla bez nutnosti použitia brzd.

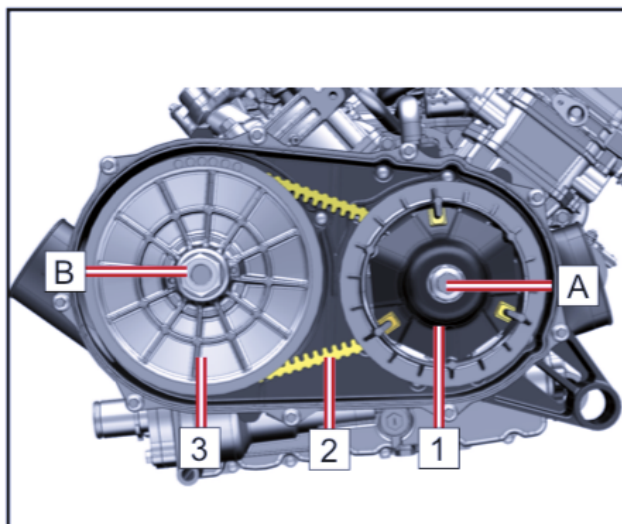

Sekundárna spojka (3) je namontovaná na vstupnom hriadeli prevodovky (B) a slúži dvom funkciám; Ako "podriadená" kladka k primárnej spojke a na zabezpečenie snímacieho prvku krútiaceho momentu, ktorý posúva pomery pohonu. Hnací remeň (2) je ťažký klinový remeň, ktorý spája remenice spojky motora a prevodovky.

Skriňa CVT a kryt obklopujú spojky a zostavu pásu. Tu sú umiestnené vstupné a výstupné chladiace kanály, ktoré vedú vzduch na ochladenie komponentov a mali by byť pravidelne kontrolované. Komponenty CVT neobsahujú žiadne položky údržby pre užívateľov, preto sa vždy obráťte sa na autorizovaného predajcu / servis.

Vyhnutie sa zlyhaniu a zničeniu spojky a CVT

Príčina poškodenia CVT	Riešenie
Snaha o naloženie vozidla na nákladné auto alebo na auto s vysokou korbou	Zaradíte "L" pri nábehu aby ste zamedzili spáleniu remeňa
Štartovanie na strmom svahu pri prevode "H"	Pri štartovaní v strmých svahoch vždy používajte prevod "L".
Stála jazda v nízkych otáčkach, jazda pred zapojením spojky alebo v nízkych rýchlostiach (cca 5 - 10 km / h) pri zaradenom stupni "H"	Pre túto jazdu a pre jazdu pri studenom variátore je výhradne doporučený stupeň "L". Aby ste predchádzali nadmernému opotrebeniu častí, jazdite vo vyšších rýchlostiach alebo so zaradeným stupňom "L".
Nedostatočne zahriaty CVT vystavený nízkym okolitým teplotám	Pred jazdou nechajte CVT aj motor dostatočne zahriať. Remeň variátora bude flexibilnejší a vyhnete sa možnému spáleniu.
Nízky plyn a ľahké zapojenie CVT	Plyn používajte účelne pre efektívne zapojenie CVT
Ťahanie / tlačenie pri nízkych otáčkach / nízkej rýchlosti	Používajte iba "L"
Úžitkové využitie – prehŕňanie snehu pod.	Používajte iba "L"
Ťažký náklad a jazda v nízkych otáčkach	Používajte iba "L"
Zapadnutie v snehu alebo bahne	Zaradte prevodový stupeň "L" a opatrne ale agresívne pridajte plyn aby sa variátor efektívne zapojil. !VAROVANIE! Príliš vysoký plyn môže spôsobiť stratu kontroly nad vozidlom!

Preklzávanie remeňa kvôli vniknutiu vlhkosti do systému CVT	Vypustite vodu zo skrine CVT a pokiaľ je to možné vysušte ich alebo sa obráťte na autorizovaný servis.
Prehrievanie CVT spôsobuje poruchu	Obráťte sa na autorizovaný servis pre kontrolu a odstránenie príp. poruchy.

Čo robiť pri vniknutí vody CVT skrine

Ak bolo vozidlo ponorené do vody tak hlboké, že voda vnikla do CVT skrine, vyskrutkujte výpustný skrutku (1) na spodnej strane skrine aby voda vytiekla zo skrine.

UPOZORNENIE

Ak sa podarilo vypustiť vodu z CVT skrine, obráťte sa na svojho predajcu aby skontroloval či voda nevnikla / nepoškodila systém variátora alebo iné časti motora.

Vysušanie CVT systému

Pokiaľ do variátora vnikla voda a remeň preklzáva, môže byť zvyšná vlhkosť (po vypustení) odstránená počas motora v otáčkach nad 2000 ot / min sa zaradeným stupňom "P" alebo "N" po dobu 30-60 sekúnd. Potom vyskúšajte správnu funkciu CVT so zaradeným stupňom "L". V prípade potreby postup opakujte. Ak sa nedarí problém vyriešiť, remeň stále prešmykuje alebo má CVT slabý výkon, obráťte sa na svojho dealera.

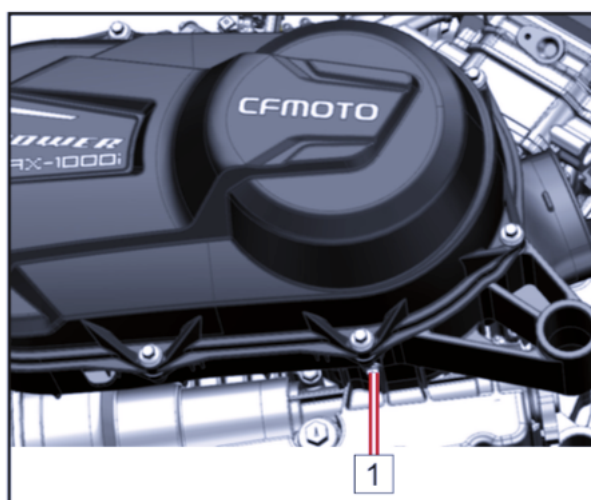

Systém chladenia

Kontrola chladiacej kvapaliny

1. Zaparkujte vozidlo na rovný povrch
2. Skontrolujte hladinu chladiacej kvapaliny v nádobke
3. Ak je hladina chladiacej kvapaliny na / pod dolnú rysku, zložte prístupovú krytku a viečko nádobky. Pridajte dostatočné množstvo chladiacej kvapaliny tak, aby hladina bola na hornej ryske a nasadte späť viečko nádobky a prístupový kryt.

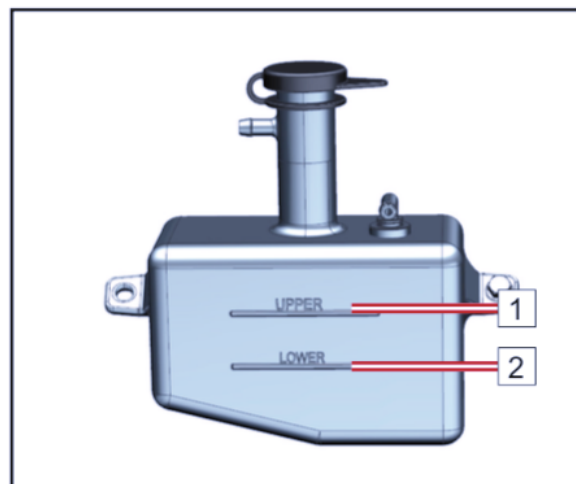

1 Horní ryska 2 Spodní ryska

POZNÁMKA

Kontrolu hladiny chladiacej kvapaliny vykonávajte za studena. Hladina chladiacej kvapaliny sa mení v závislosti na teplote motora.

UPOZORNENIE

Ak bola pridaná voda, nechajte skontrolovať obsah nemrznúcej zmesi vášho dealera čo najskôr. Nikdy nepridávajte tvrdú alebo slanú vodu - hrozí poškodenie motora. Pridávajte iba destilovanú vodu. Chod ventilátora chladiča je automatický a spína sa podľa potreby a teploty chladiacej kvapaliny pri chode chl. systému.

Výmena chladiacej kvapaliny

UPOZORNENIE

Nikdy neskladajte viečko chladiča, ak motor bežal a je horúci! Vždy počkajte až motor vychladne. Horúca chladiaca kvapalina môže spôsobiť vážne popáleniny!

1. Zaparkujte vozidlo na rovný povrch
2. Zložte predný prístupový kryt
3. Zložte kryt chladiča
4. Odstráňte viečko nádrčky chladiacej kvapaliny
5. Pod vozidlo umiestnite nádobu na zachytávanie kvapaliny a odskrutkujte výpustnú skrutku
6. Odpojte prívodnú hadicu od nádrčky chladiacej kvapaliny a nechajte chl. kvapalinu vytečť.
7. Po vypustení dôkladne prepláchnite chladiaci systém čistou vodou a nechajte odkvapkať.
8. Vymeňte tesnenie ak je poškodené a zaskrutkujte výpustnú skrutku ale plne neuťahujte.
9. Zapojte späť hadicu k nádrčke chl. kvapaliny.
10. Doplníte odporúčaný typ chladiacej kvapaliny do chladiča.

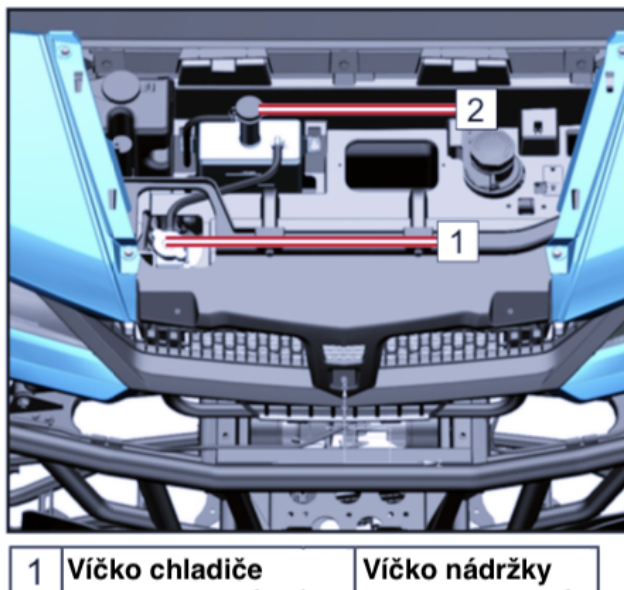

POZNÁMKA

Pri doplňovaní chladiacej kvapaliny súčasne povoľujte výpustnú skrutku pre odstránenie vzduchových bublín v hadici. Tento proces vykonávajte, kým chladiaca kvapalina plynule nevyteká z hadice. Potom zaskrutkujte výpustnú skrutku (10Nm).

11. Pripevnite kryt chladiča.
12. Naštartujte motor a nechajte bežať pár minút na voľnobeh. Vypnite motor a nechajte ho vychladnúť. Skontrolujte hladinu chladiacej kvapaliny v chladiči a prípadne doplňte podľa potreby.
13. Dolejte chladiacu kvapalinu až po hornú rysku nádrčky.
14. Zaskrutkujte späť viečko nádrčky chladiacej kvapaliny a skontrolujte že kvapalina nikde neuniká. Ak áno, obráťte sa na autorizovaný servis CFMOTO.
15. Pripevnite späť predný prístupový kryt.

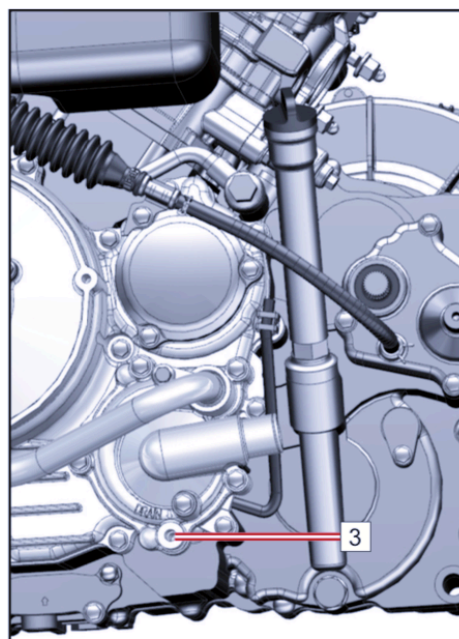

POZNÁMKA**Odporúčaná nemrznúca zmes:**

Vysoko kvalitná, na báze etylén-glykolu s obsahom antikorózných inhibítorov pre hliníkové motory.

Pomer nemrznúcej zmesi a vody: 1:1

Kapacita: 3 l

Výmena: 2.8 l

Kapacita nádržky: 380 – 600 ml

Čistenie chladiča

Čistenie vonkajších častí chladiča, ak je od bahna alebo iných nečistôt zaručí jeho správny chod a efektívne chladenie motora. Na čistenie použite iba vodu (príp. nízkotlakovú hadicu). Vysokotlakové vodné čističky (WAP) môžu nenávratne poškodiť komponenty. Uistite sa, že voda voľne preteká cez lopatky vetráku..

Sviečka zapaľovania

Sviečka je dôležitým komponentom motora (1) a jej kontrola je veľmi jednoduchá. Zafarbenie a stav sviečky jasne ukazuje stav motora. Ideálne zafarbenie izolácie strednej elektródy je ľahká až stredne hnedá. To značí správny chod motora. Ak je sviečka zafarbená viac je nutné ju vymeniť.

Pravidelne meňte a kontrolujte sviečku pre prípadné poškodenia. Vždy sa obráťte na autorizovaný servis

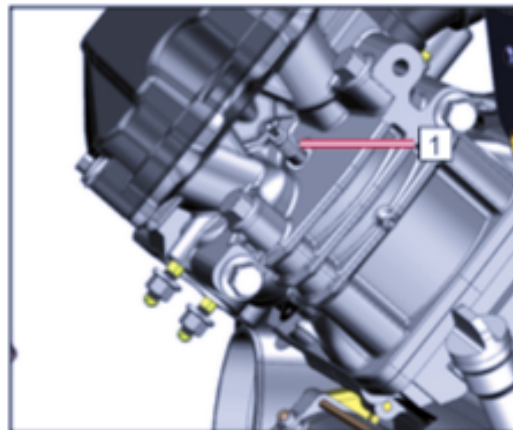
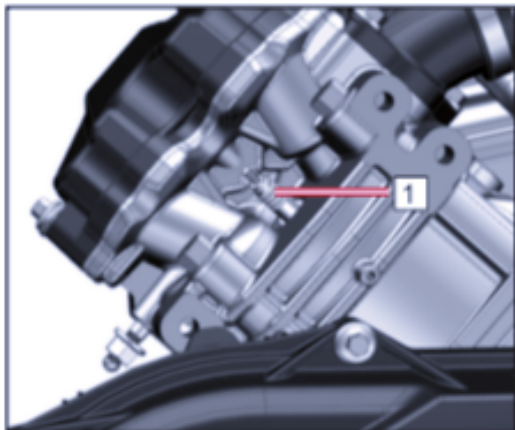

Kontrola a výmena sviečky zapaľovania

1. Vyklopte korbu
2. Očistite nečistoty zo sviečky a okolia
3. Vyberte viečko sviečky
4. Pre vybratie sviečky použite nástrčku a kľúč z príbalového náradia
5. Skontrolujte medzeru pod sviečkou (A) pomocou mierky. Nastavte medzeru podľa potreby.

POZNÁMKA

Typ sviečky: **DCPR8E (NGK)**

Medzera: 0.8 – 0.9 mm

1. Očistite tesnenie a všetky závity od nečistôt
2. Zaskrutkujte novú sviečku a dotiahnite (20Nm)
3. Nasadte viečko sviečky
4. Nasadte späť prístupový kryt pod korbou a utiahnite (10Nm)

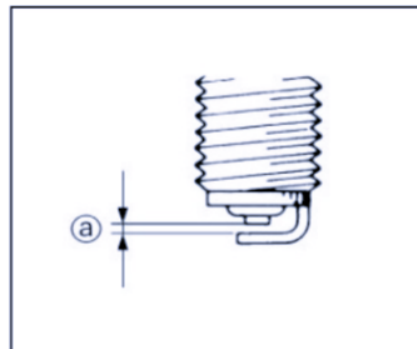

Vybratie zapaľovacej sviečky pre vypustenie vody z motora

Ak sa do motora dostala voda, je dôležité ju čo najskôr z motora odstrániť vybratím sviečky a otočením štartérom, aby sa voda dostala z valcov. Predtým, než sa pokúsíte vodu odstrániť, skontrolujte, či bola voda odstránená z airboxu. Okamžite nechajte opraviť motor u autorizovaného servisu.

UPOZORNENIE

Pokiaľ dôjde k vniknutiu vody do motora, môže dôjsť k nenávratnému poškodeniu motora. Ak sa vaše vozidlo ponorí alebo sa zastaví vo vode, ktorá prekračuje úroveň opierky nohy, nechajte vozidlo skontrolovať a opraviť u svojho predajcu. Je dôležité, aby ste sa obrátili na svojho predajcu a požiadali o servis pred uvedením do prevádzky. Voda vo vnútri motora môže spôsobiť tzv. "Hydraulický zámok", ktorý môže poškodiť štartér a súčasti motora. Ďalej je nutné skontrolovať motorový olej, či nebol kontaminovaný vodou. Ak sa v kľukovej skrini nachádza voda, vypustite ju a doplňte nový motorový olej.

Lapač iskier

Čistenie usadenín z lapača iskier vykonávajte pravidelne a vždy keď je výfuk studený

VAROVANIE

Vždy sa uistite, že je výfuk a tlmíč studený. Hrozí nebezpečenstvo popálenia.

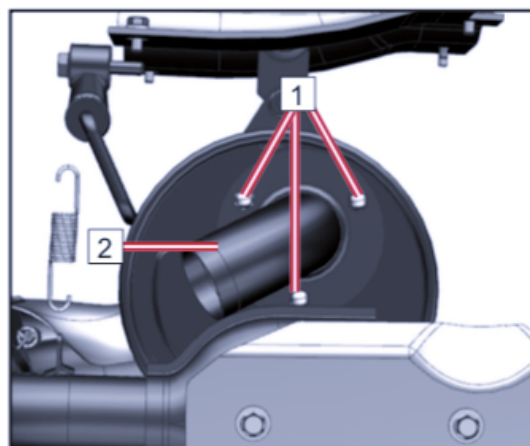

1. Zložte uzávery (1)
2. Ľahko dvakrát kliknite na koncovku výfuku a uvoľnite lapač iskier
3. Použite drôtenú kefu a očistite všetky usadeniny z lapača iskier (2)
4. Zasuňte koncovku do tlmiča výfuku a vyrovnajte otvory na skrutky
5. Dotiahnite skrutky (10Nm)

Akumulátor

Toto vozidlo je vybavené 12V / 30Ah akumulátorom (A) s technológiou nano-gel, ktorá je umiestnená na vnútornej strane zadného blatníka. Preto nie je nutné kontrolovať elektrolyt alebo pridávať do akumulátora destilovanú vodu. Ak sa zdá, že je akumulátor vybitý, poraďte sa s predajcom. Počas bežnej údržby skontrolujte, či sú kontakty akumulátora čisté a zaistené.

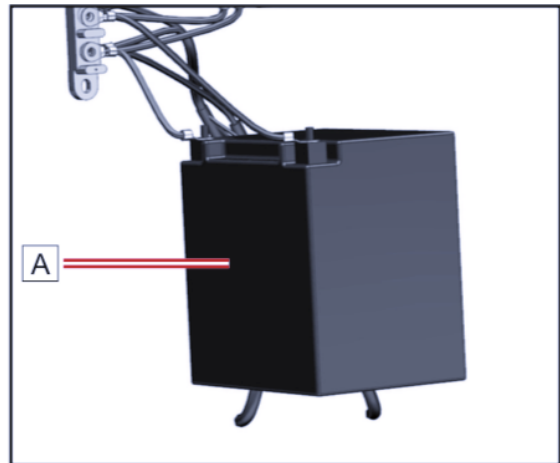

- **Pokyny pre údržbu akumulátora:**
- **Pre dobíjanie akumulátorov s nízkou údržbou je potrebná špeciálna nabíjačka akumulátorov s konštantným napätím.**
- Používanie bežnej nabíjačky môže nenávratne zničiť akumulátor
Ak vozidlo nebudete používať dlhšie ako mesiac, vyberte akumulátor a uložte ho na chladnom a suchom mieste. Pred opätovnou inštaláciou akumulátor úplne dobite.
- Pri opätovnej inštalácii akumulátora sa vždy uistite, že pripojenie káblov má správnu polaritu. ČERVENÁ ("positive") / čierna ("negatívny").
- Počas demontáže vždy odpojte najprv ČIERNY (-) a to po tej ČERVENÝ (+).
- Pri opätovnom zapojení akumulátora postup opačný!!!

!VAROVANIE!

Vyhnete sa kontaktu s kožou, oblečením, očí a vždy používajte ochranné pomôcky. Akumulátor uchovávajte mimo dosahu detí a mimo zdrojov tepla, otvoreného ohňa. Vždy dostatočne vetrajte ak akumulátor dobíjate v uzavretom priestore.

Pri kontakte:

Pokožka: opláchnite dostatočným množstvom vody

Požitie: Okamžite vyhľadajte lekársku pomoc

Oči: Preplachujte oči vodou po dobu 15 min a vyhľadajte lekársku pomoc

Brzdy a brzdový systém

Kontrola hladiny brzdovej kvapaliny

Pred každou jazdou skontrolujte, či je hladina brzdovej kvapaliny nad dolnou ryskou a v prípade potreby doplňte. Nádržka brzdovej kvapaliny je umiestnená pod kapotou. Nedostatočné množstvo brzdovej kvapaliny môže umožniť vniknutie vzduchu do brzdového systému a tým spôsobiť ich nefunkčnosť.

1. Zaparkujte vozidlo na rovný povrch.
2. Použite len vysoko kvalitné brzdové kvapaliny, v opačnom prípade hrozí zničenie tesnenia a nízky brzdny účinok bŕzd.
3. Odporúčaný typ kvapaliny: **DOT4**
4. Vždy dopĺňajte rovnaký typ brzdovej kvapaliny. Miešanie rôznych typov kvapalín môže spôsobiť nežiaducu chemickú reakciu a nulový brzdny účinok.
5. Dbajte na zvýšenú opatrnosť, aby sa do hlavného valca nedostala voda. Voda významne znižuje bod varu kvapaliny a znižuje brzdny účinok.
6. Brzdová kvapalina môže poškodiť lakované a plastové časti vozidla.
7. Vzhľadom na opotrebenia brzdových doštičiek je normálne, že hladina brzdovej kvapaliny klesá. Nízka hladina brzdovej kvapaliny môže indikovať spomínané opotrebenia doštičiek alebo únik kvapaliny z brzdového systému.
8. Pri rapidnom znížení hladiny brzdovej kvapaliny sa najprv uistite, ako veľmi sú doštičky opotrebované. Pred kontrolou brzdového systému skontrolujte tesnosť brzdových doštičiek.
9. Ak je hladina brzdovej kvapaliny neočakávane zníži, obráťte sa okamžite na autorizovaného predajcu / servis.

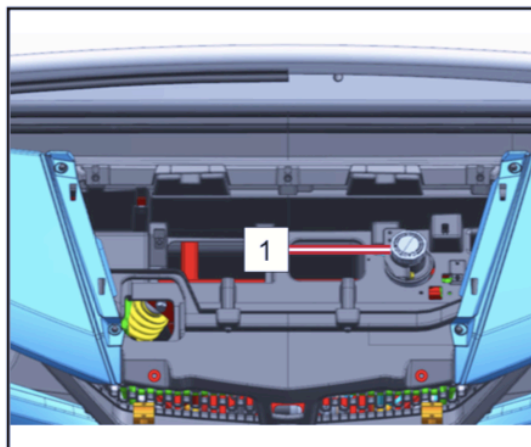

1 Nádržka brzdové kapaliny

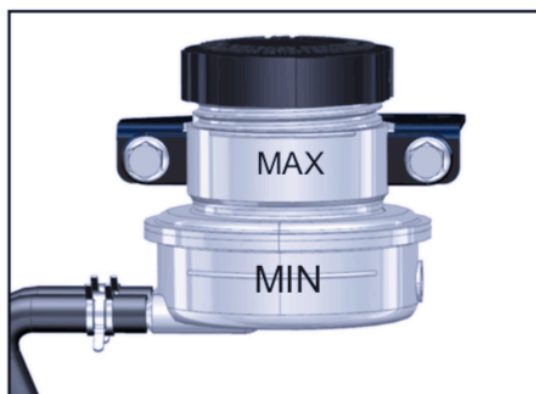

Kontrola brzdových doštičiek

Skontrolujte predné aj zadné doštičky a kotúče, či nie sú poškodené a opotrebované. Ak je hrúbka doštičky (A) menšia ako 1,5 mm alebo hrúbka kotúča (B) je menšia ako 3 mm, nechajte ich vymeniť. Výmena doštičiek a kotúčov vyžaduje odborné znalosti, preto by výmenu mal vykonávať autorizovaný servis. Na kontrolu doštičiek a kotúčov je nutné demontovať kola.

! VAROVANIE!

Po údržbe sa uistite, že brzdy fungujú správne a že je vôľa nastavená správne.

Uistite sa, že brzdy nedrhnú a ovládanie bŕzd nepruží.

Uistite sa, že sú z brzdového systému odstránené všetky vzduchové bubliny.

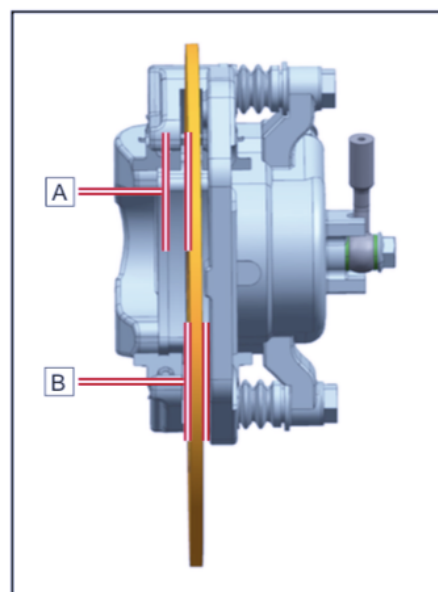

Výmena brzdovej kvapaliny

Kompletnú výmenu brzdového systému môže vykonávať len vyškolený servisný personál. Počas pravidelnej údržby alebo pri poškodení alebo netesnosti nechajte svojho predajcu vymeniť nasledujúce komponenty:

- Brzdové hadičky meňte každé 4 roky

Prevádzka spínača brzdového svetla

Spínač brzdového svetla je aktivovaný tlakom pedála nožnej brzdy a funguje správne, keď sa rozsvieti brzdové svetlo, rovnako ako brzdenie. Skontrolujte, či zostava spínača alebo elektrický obvod správne funguje v prípade poruchy brzdového svetla.

Zavesenie

Niektoré prvky predného zavesenia vozidla nevyžadujú údržbu ani mazanie. Pred uvedením vozidla do prevádzky sa uistite, že tieto súčasti sú pravidelne čistené a nie sú uvoľnené ani poškodené.

Mazanie otočných čapov

Namažte horný a dolný čap predného a zadného zavesenia::

- Do hornej a dolnej hlavice mazania (1), vtlačte mazivo pištoľou, kým sa mazivo nevytláča z priechodky.

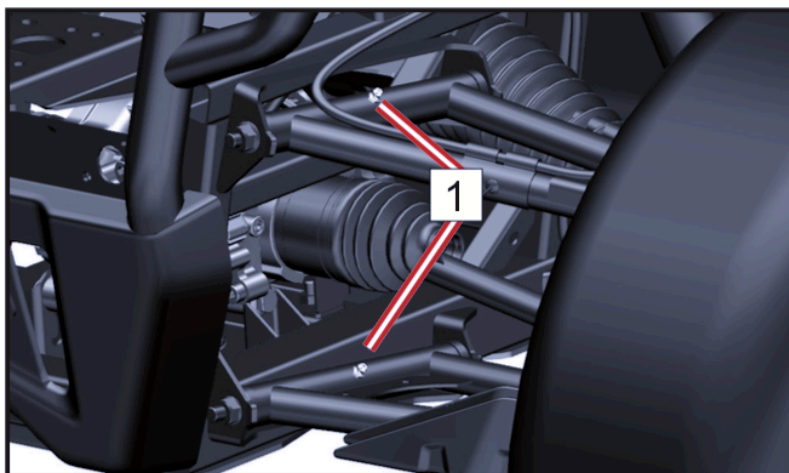

Mazanie nosiča zadného náboja

Namažte horné a dolné čapy nosiča zadného náboja:

- Demontujte zadné kolesá
- Naneste mazivo do horného nosiča náboja a dolného mazacieho čapu (2) mazacou pištoľou ako sa mazivo vytláča z priechodky.
- Znovu nainštalujte zadné kolesá. Uťahnite upevňovacie prvky podľa špecifikácie

POZNÁMKA

Doporučené mazivo: Celoročná vazelína

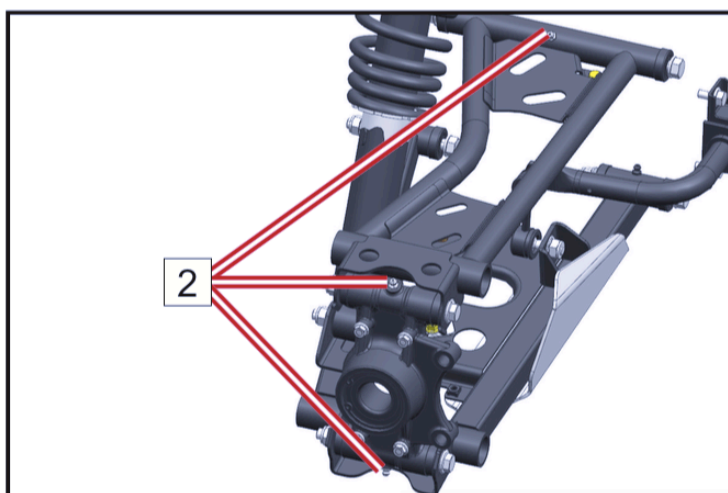

Nastavenie predpätia pružiny

Predpätie a tlmenie prednej a zadnej pružiny možno prispôbiť hmotnosti jazdca, nákladu a jazdným podmienkam. Vždy nastavte tlmiče na ľavej a pravej strane rovnako.

A = mäkké

B = tvrdé

- Pre zvýšenie predpätia pružiny, povoľte maticu a otočte krúžkom do smeru B
- Pre zníženie predpätia pružiny, povoľte maticu a otočte krúžkom do smeru A

POZNÁMKA

Špeciálny kľúč (C) pre povoľovanie / uťahovanie krúžku je súčasťou príbalového náradia.

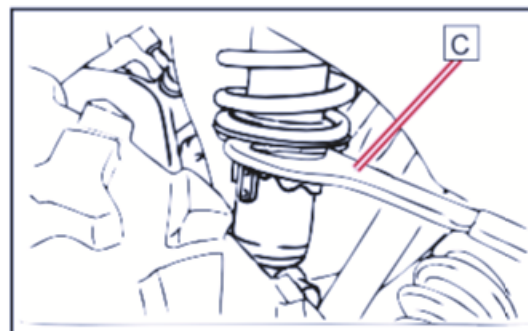
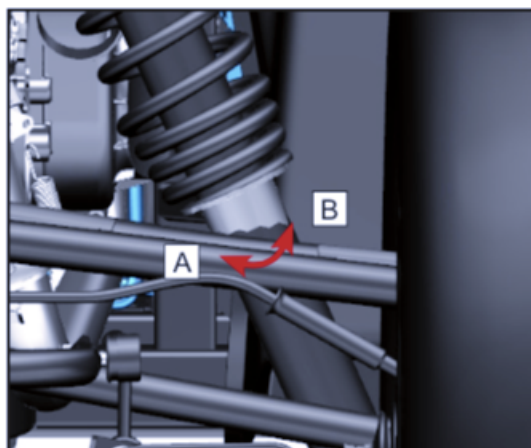

Kolesá

Tlak v pneumatikách

Pred jazdou skontrolujte tlak v pneumatikách

Doporučený tlak:

Predná: 10 PSI (70kPa)

Zadné: 14,5 PSI (100kPa)

Doporučený tlak pri plnom zaťažení a vysokej rýchlosti

Predná: 22 PSI (150kPa)

Zadné: 22 PSI (150kPa)

Vzorka pneumatík

Pravidelne kontrolujte vzorku pneumatík a vymeňte, ak je hĺbka vzorky nižšia ako 3 mm.

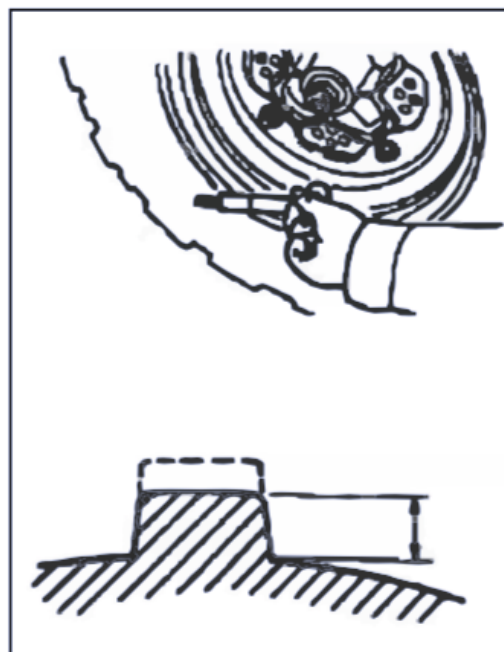

Ložiska kolies

- Zdvihnite vozidlo a bezpečne ho podprite pod rámom pomocou heveru – (zdviháku)
- Zatlačte a zatahnite za kolesá aby ste sa uistili, že nie sú povolené alebo nie sú nakrivo. Obráťte sa na autorizovaný servis v prípade zlej geometrie.

Demontáž kolies

- Uistite sa, že je zaradený "P" (parking)
- Povoľte skrutky kolies
- Zdvihnite vozidlo a riadne ho podložte pod rámom
- Demontujte koleso

Nasadenie kolies

- Uistite sa, že je zaradený "P" (parking)
- Nasadte koleso a utiahnite rukou
- Zdvihnite vozidlo a odstráňte podpery a položte vozidlo na zem
- Dotiahnite matky kolies:
Hliníkové / oceľové kolesá: 110 – 120Nm



POZNÁMKA

Ak sú hliníkové kolesá upevnené kónusovými matkami, vždy nasadte matku zúženou stranou ku kolesu.

Elektro

Poistky

Poistková skriňa je umiestnená pod prednou kapotou. Ak je poistka vypálená, vypnite hlavný istič a vložte novú poistku. Opäť zapnite istič. Ak poistka opäť vyskočí obráťte sa na svojho predajcu.

!VAROVANIE!

Aby ste predišli skratu, vždy vypnite istič pred kontrolou a výmenou poistiek. Vždy používajte poistku so správnym označením. Nikdy nepoužívajte vodivý materiál miesto riadnych poistiek. Použitie nesprávnej poistky môže spôsobiť skrat a požiar!

#	Poistka	Spec.
F1	Palivové čerpadlo	10A
F2	Signálna kontrolka	10A
F3	Záložná	15A
F4	Svetlomety	15A
F5	ECU	5A
F6	Vetrák	15A

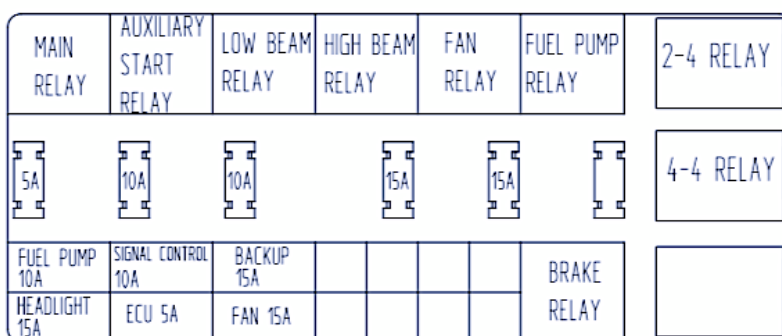

Hlavná poistka a poistka EPS

Hlavná poistka (40A) a poistka EPS (40A) sú umiestnené vľavo od batérie.

Ak je poistka vypálená, vypnite hlavný spínač a vymeňte poistku za novú. Zapnite hlavný spínač. Ak je poistka opäť vypálená, obráťte sa na autorizovaný servis.

Relé

Elektrické relé pomáhajú chodu rôznym systémom vo vozidle. Sú umiestnená pod prednou kapotou vozidla. Pre výmenu relé sa obráťte na autorizovaného predajcu / servis.

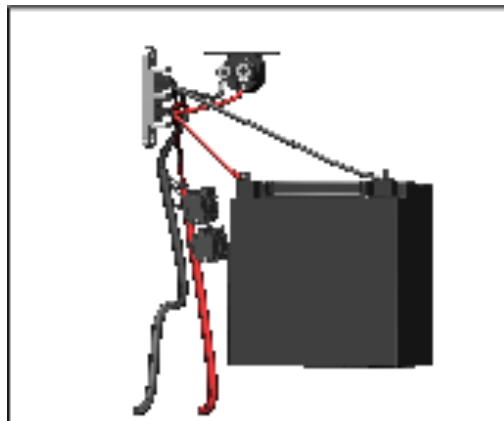

Funkcie ktoré sú ovládané relé:

Hlavné relé	Pomocné štartovanie
Stretávacie svetlá	Diaľkové svetlá
Ventilátor	Palivové čerpadlo
Relé 2x4	Relé 4x4
Brzdy	

Nastavenie svetlometu

- Otáčajte nastavovacou skrutkou pre nastavenie smeru diaľkových svetiel vertikálne a horizontálne
- Otáčajte nastavovacou skrutkou pre nastavenie smeru stretávacích svetiel vertikálne

!VAROVANIE!

Je doporučené, pre nastavenie svetlometov kontaktovať autorizovaného predajcu / servis. Nevhodné nastavenie môže viesť k vážnym zraneniam.

POZNÁMKA

Predné svetlomety a koncové svetlá sú LED, ktorá nemožno opraviť v prípade poškodenia. Ak sú tieto súčasti chybné alebo poškodené, obráťte sa na autorizovaného predajcu / servis pre výmenu celého komponent.



Výmena koncových / brzdových svetiel a smeroviek

Vozidlo je vybavené svetlami typu LED, ktorá nemožno opraviť v prípade poškodenia. Ak sú tieto súčasti chybné alebo poškodené, obráťte sa na autorizovaného predajcu / servis pre výmenu celého komponentu.

ČISTENIE A SKLADOVANIE

ČISTENIE UTV

Udržiavanie vášho vozidla čistého nielen zlepšuje jeho vzhľad, ale môže tiež predĺžiť životnosť rôznych komponentov. S niekoľkými opatreniami môže byť váš UTV vyčistené podobne ako automobil.

UMÝVANIE UTV

Najlepší a najbezpečnejší spôsob, ako umyť UTV, je pomocou záhradnej hadice a jemným mydlovým roztokom. Použite profesionálny typ umývacích rukavíc, najprv umývajte hornú časť a potom spodnú časť. Opláchnite vodou a osušte ideálne jelenicou, aby ste zabránili vzniku vodných škvŕn.

POZNÁMKA

Ak sú bezpečnostné a varovné štítky poškodené, obráťte sa na svojho predajcu pre ich výmenu.

POZNÁMKA

CFMOTO neodporúča používanie vysokotlakových umývacích hadíc (WAP). Pokiaľ stroj umývate týmto zariadením, vyhnite sa poškodeniu ložísk, tesnení prevodovky, brzd, varovných štítkov a vniknutiu vody do vzduchového filtra alebo elektrického systému. Nepoužívajte drsné čistiace prostriedky alebo vysokotlakové umývačky. Niektoré prací prostriedky znehodnocujú gumové časti. Použite čistiace prostriedky typu umývacieho mydla.

POZNÁMKA

Po umytí a osušení stroja všetky potrebné komponenty namažte. Naštartujte stroj a nechajte bežať na voľnobeh, aby sa odparila zvyšková vlhkosť z motora alebo výfukovej sústavy.

VOSKOVANIE UTV

Váš UTV možno voskovať ľubovoľným neabrazívnym automobilovým pasty voskom. Vyhnite sa použitiu drsných čističov, pretože môžu poškriabať povrch.

!VAROVANIE!

Niektoré produkty, vrátane repelentov a chemikálií, môžu poškodiť plastové povrchy. Buďte opatrní pri používaní týchto výrobkov v blízkosti plastových povrchov.

MAZANIE

Skontrolujte všetky lanká a namažte mazivom. Dodržujte pokyny pre mazanie v časti údržby v servisnej príručke, na dôkladné a účelné namazanie všetkých súčastí stroja použite celoročné mazivo.

SKLADOVANIE AKUMULÁTORA

Vyberte akumulátor z vozidla a uistite sa, že je pred uložením úplne nabitý.

NEMRZNÚCA CHLADIACA ZMES

Skontrolujte silu chladiacej kvapaliny motora a v prípade potreby vymeňte. Chladiaca kvapalina by mala byť menená každé dva roky.

SKLADOVACIE PRIESTORY

Dofúknite pneumatiky na stanovený tlak vzduchu a podoprite UTV tak aby kolesá boli 30mm ~ 40 mm od zeme. Uistite sa, že skladovací priestor je dobre vetraný a prikryte UTV plachtou.

POZNÁMKA

Nepoužívajte plastové alebo vrstvené materiály. Neumožňujú dostatočnú ventiláciu a môžu podporiť koróziu a oxidáciu častí stroja.

PREVÁŽANIE UTV

UTV nemožno prepravovať vo vzpriamenej polohe, pri preprave vozidla dodržiavajte tieto postupy:

1. Vypnite motor a vyberte kľúč, aby nedošlo k strate počas prepravy.
2. Zaradte ľubovoľný rýchlostný stupeň, okrem parkovacej polohy - "P", zablokujte predné a zadné kolesá, aby ste zabránili pohybu UTV.
3. Súčasne upevnite predný aj zadný rám vozidla UTV, zabráňte tomu, aby sa UTV posúvala alebo sa počas prepravy pohybovala.
4. Uistite sa, že je viečko palivovej nádrže, olejové viečko a sedlo správne nainštalované.

! VAROVANIE!

Nikdy neprepravujte UTV so zaradeným stupňom "P", inak by mohlo dôjsť k poškodeniu motora

DIAGNOSTIKA A RIEŠENIA

Motor netočí

Možná príčina	Riešenie
Poistka vyhorela	Znovu zasuňte / vymeňte poistku
Nízke napätie batérie	Nabite batériu na 12,8 V, uistite sa o jej kondícii
Voľné konektory batérie	Skontrolujte všetky konektory a dotiahnite
Voľné konektory štartéra	Skontrolujte všetky konektory a dotiahnite
Tlačidlo vypnutia motora	Skontrolujte správnu funkciu
Štartovací cyklus nedobehne do konca - zaradený prevodový stupeň	Zošliapnite brzdú alebo zaradte "N" alebo "P"

Motor zvoní alebo klepe

Možná príčina	Riešenie
Znovu zasuňte / vymeňte poistku	Vymeňte za palivo s min. E10 alebo 95 (RON) oktánový bezolovnatý benzín
Nekvalitné palivo / palivo s nízkym oktánovým č.	Obráťte sa na autorizovaného predajcu
Nesprávne načasovanie zapalovania	Nastavte medzeru podľa špecifikácií alebo vymeňte sviečku

Motor sa zastavil / stráca silu

Možná príčina	Riešenie
Prehriatie motora	Vyčistite clonu chladiča a vonkajšie jadro; vyčistite vonkajší povrch motora alebo sa obráťte na autorizovaného predajcu
Nedostatok paliva	Doplňte palivo (E10 alebo 95 (RON) oktánový bezolovnatý benzín)
Zalomené / upchaté odvzdušňovacie potrubia palivovej nádrže	Skontrolujte / vymeňte, obráťte sa na autorizovaného predajcu
Palivo kontaminované vodou	Vymeňte za nové palivo
Vypálené alebo chybné sviečky	Skontrolujte, očistite, príp. vymeňte
Opotrebované alebo chybné vodiče sviečky	Obráťte sa na autorizovaného predajcu
Nesprávna medzera sviečky alebo teplotný rozsah	Nastavte medzeru podľa špecifikácií, vymeňte
Uvoľnené zapalovanie	Skontrolujte všetky konektory a dotiahnite
Nízke napätie batérie	Dobite batériu na 12,8V; skontrolujte nabíjací systém
Upchatý vzduchový filter	Skontrolujte a príp. vymeňte
Porucha obmedzovača rýchlosti spiatočky	Obráťte sa na autorizovaného predajcu
El. porucha ovládanie plynu	Obráťte sa na autorizovaného predajcu
Iná mechanická porucha	Obráťte sa na autorizovaného predajcu

Motor točí, ale neštartuje

Možná príčina	Riešenie
Motor točí, ale neštartuje	Doplňte palivo
Upchatý palivový filter	Skontrolujte a príp. vymeňte
Palivo kontaminované vodou	Vymeňte za palivo s min. E10 alebo 95 (RON) oktánový bezolovnatý benzín
Palivové čerpadlo nefunguje	Skontrolujte čerpadlo a poistky, príp. vymeňte
Starý alebo zlý typ paliva	Vymeňte za palivo s min. E10 alebo 95 (RON) oktánový bezolovnatý benzín
Vypálené ale poškodené sviečky	Skontrolujte sviečky, príp. vymeňte
Sviečka nedáva iskru	Skontrolujte sviečky, uistite sa že je hl. spínač vypnutý.

Kľuková skriňa je naplnená vodou alebo palivom	Obráťte sa na autorizovaného predajcu
Upchatý vzduchový filter	Skontrolujte a príp. vymeňte, príp. vymeňte sviečky
Upchaté vstrekovanie paliva	Obráťte sa na autorizovaného predajcu
Nízke napätie akumulátora	Dobite batériu na 12,8V; skontrolujte nabíjací systém
Mechanická porucha	Obráťte sa na autorizovaného predajcu

Spätný ráz

Možná príčina	Riešenie
Slabá iskra od sviečky	Skontrolujte príp. vymeňte sviečky
Zlá medzera sviečky alebo teplotný rozsah	Nastavte medzeru podľa špecifikácií príp. vymeňte sviečky
Starý alebo zlý typ paliva	Vymeňte za palivo s min. E10 alebo 95 (RON) oktánový bezolovnatý benzín
Zlá inštalácia káblov sviečky	Obráťte sa na autorizovaného predajcu
Zlé časovanie štartovanie	Obráťte sa na autorizovaného predajcu
Mechanická porucha	Obráťte sa na autorizovaného predajcu
Porucha obmedzovača rýchlosti	Obráťte sa na autorizovaného predajcu

Motor točí ale neštartuje

Možná príčina	Riešenie
Vypálené alebo chybné sviečky	Skontrolujte, príp. vymeňte sviečky
Opotrebované alebo chybné vodiče sviečky	Obráťte sa na autorizovaného predajcu
Nesprávna medzera sviečky alebo teplotný rozsah	Nastavte medzeru podľa špecifikácií príp. vymeňte
Povolené elektrické konektory	Skontrolujte všetky konektory a dotiahnite
Palivo kontaminované vodou	Vymeňte za palivo s min. E10 alebo 95 (RON) oktánový bezolovnatý benzín
Nízke napätie akumulátora	Dobite akumulátor na 12,8V; skontrolujte nabíjací systém
Zalomené / upchaté odvodušňovacie potrubia palivovej nádrže	Skontrolujte a vymeňte
Nesprávne palivo	Vymeňte za palivo s min. E10 alebo 95 (RON) oktánový bezolovnatý benzín
Upchatý vzduchový filter	Skontrolujte a príp. vymeňte, príp. vymeňte sviečky
Porucha obmedzovača rýchlosti spiatočky	Obráťte sa na autorizovaného predajcu
El. porucha ovládanie plynu	Obráťte sa na autorizovaného predajcu
Iná mechanická porucha	Obráťte sa na autorizovaného predajcu
Chudobná / bohatá palivová zmes	Obráťte sa na autorizovaného predajcu
Nízka hladina paliva / Kontaminované palivo	Vymeňte palivo / vyčistite palivový systém
Nízke oktánové číslo paliva	Vymeňte za palivo s min. E10 alebo 95 (RON) oktánový bezolovnatý benzín
Upchatý palivový filter	Vymeňte filter
Vysoké oktánové číslo paliva	Vymeňte za palivo s min. E10 alebo 95 (RON) oktánový bezolovnatý benzín

Indikátor chyby vstrekovania (EFI)

Systém elektronického vstrekovania paliva (EFI) vo vozidle obsahuje funkciu autodiagnostiky, ktorá rozsvieti kontrolku poruchy (MIL), ak zistí problém. Pokiaľ tento indikátor bliká, kontaktujte svojho predajcu. V normálnej prevádzke bude indikátor EFI zhasnutý.

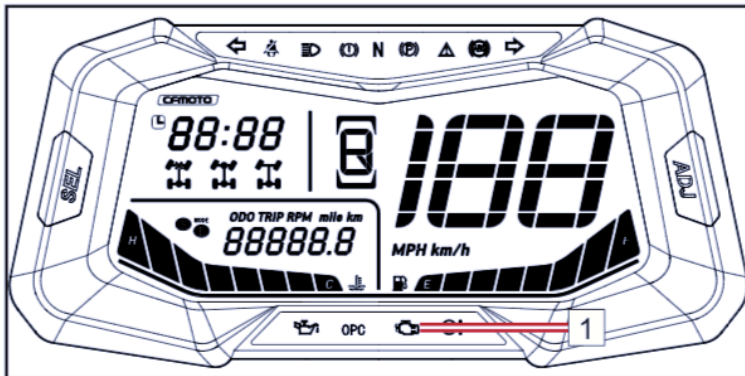

1 EFI Indicator

Indikátor chyby posilňovača riadenia (EPS)

Systém elektronického posilňovača riadenia vo vašom vozidle obsahuje funkciu autodiagnostiky, ktorá rozsvieti kontrolku poruchy (MIL), ak zistí problém, keď tento indikátor bliká, kontaktujte svojho predajcu. V normálnej prevádzke bude indikátor EPS svietiť po zapnutí spínača zapalovania, ale EPS nebude fungovať. Po naštartovaní motora bude indikátor EPS zhasnutý a EPS začne fungovať. V prípade problémov sa obráťte na autorizovaného predajcu.

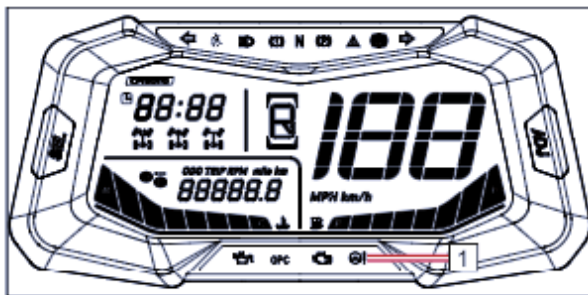

1 EPS Indicator

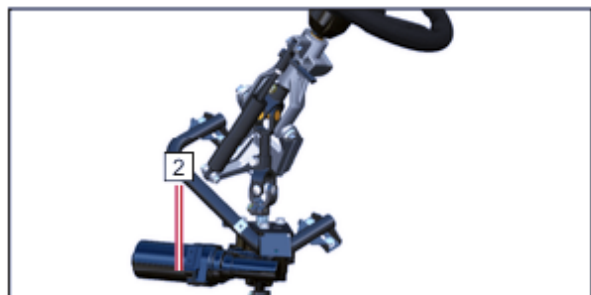

2 EPS Assembly

Riadenie bez EPS	<ul style="list-style-type: none"> 1 – Konektory majú zlý kontakt alebo sú rozpojené 2 - Vyhorená poistka 3 - Poškodené relé 4 - Regulátor, motor EPS alebo senzor je zničený 	<ul style="list-style-type: none"> 1 – Skontrolujte či sú všetky piny správne zasunuté 2 – Vymeňte poistku 40A 3 – Kontaktujte dealera 4 – Kontaktujte dealera
EPS sa správa inak pri zatáčaní doprava a doľava	<ul style="list-style-type: none"> 1 - Odchýlka stredného výstupného napätia 2 - Regulátor, motor EPS alebo senzor je zničený 	<ul style="list-style-type: none"> 1 – Kontaktujte dealera 2 – Kontaktujte dealera
Keď je EPS zapnuté riadenie ťahá do strán	<ul style="list-style-type: none"> 1 – Motor EPS je umiestnený naopak 2 – Porucha regulátoru alebo čidla 	<ul style="list-style-type: none"> 1 – Kontaktujte dealera 2 – Kontaktujte dealera

Riadenie ide ťažko	<ul style="list-style-type: none"> 1 – Akumulátor stráca napätie 2 - Nedostatočný tlak v predných pneu 3 - Poškodenie motora (zníženie výkonu) 	<ul style="list-style-type: none"> 1 – Nabite akumulátor 2 - Dofúknite pneu 3 - Kontaktujte dealera
EPS je hlučné	<ul style="list-style-type: none"> 1 - Poškodenie motora EPS 2 - Medzera dolnej hriadeľe riadenia alebo mechanického riadenia je príliš veľká 3 - Uvoľnená dolná hriadeľ riadenia 	<ul style="list-style-type: none"> 1 – Kontaktujte dealera 2 – Kontaktujte dealera 3 – Kontaktujte dealera

DOPLŇUJÚCE INFORMÁCIE K ZÁRUKÉ

PRÍSLUŠENSTVO

Vaše vozidlo umožňuje montáž širokého sortimentu pracovného príslušenstva. Váš diler Vám môže ponúknuť široký sortiment vhodného a schváleného príslušenstva. Zásady montáže a použitia príslušenstva vždy prediskutujte s dealerom a vyžiadajte si jeho súhlas s použitím príslušenstva. Montáž neschváleného príslušenstva je striktné zakázaná a môže byť v prevádzke vysoko nebezpečná!

ZÁRUKA

LIMITOVANÁ ZÁRUKA NA STROJE JOURNEYMAN CFMOTO

Dovozca týmto zaručuje pôvodnému kupcovi, že originálne diely nového stroja JourneyMan budú v prípade porúch spôsobených chybnou montážou, chybným spracovaním, alebo chybným materiálom bezplatne vymenené. Práca spojená s výmenou týchto dielov nebude účtovaná. Táto záruka sa nevzťahuje na ďalšie náklady spojené s dopravou stroja do servisného centra, umývaním a ďalšími úkonmi priamo nesúvisiacimi s poruchou. Taktiež sa nevzťahuje na diely spotrebného charakteru, podliehajúce prirodzenému opotrebeniu, ktoré môžu mať nižšiu životnosť, než je životnosť celého stroja. Záruka sa ďalej nevzťahuje na opotrebenie stroja spôsobené bežnou prevádzkou vozidla.

Pôvodný kupujúci musí prevádzkovať a udržiavať stroj podľa inštrukcií uvedených v tomto manuáli a na štítkoch stroja. Po objavení poruchy musí túto skutočnosť písomne oznámiť najneskôr do 10 dní na adresu autorizovaného dealera.

VŠEOBECNÉ VÝNIMKY ZO ZÁRUKY

Táto limitovaná záruka nezahrňuje akúkoľvek náhradu za zlyhanie dielov, alebo poškodenie stroja pri zistení nasledujúcich okolností:

- Abnormálne zaťaženie a prevádzka stroja, zahŕňajúce prejedenie viac ako 30 000 km v čase trvania záručnej lehoty alebo používanie v extrémne sťažených podmienkach, kladúcich na stroj zvýšené nároky, než je obvyklé.
- Zanedbanie údržby, servisných operácií a použitie neschválených, neoriginálnych a nevhodných dielov a náplní.
- Hrubé zaobchádzanie so strojom.
- Nevhodné používanie stroja, zahŕňajúci pretekanie, skákanie, kaskadérsky štýl jazdy, alebo ďalšie aktivity v tomto manuáli zakázané.
- Prenájmu, či nájmu stroja a použitia stroja na komerčné účely.



© 2019

Zmena návodu vyhradená.